

福祉用具

UNIVERSAL CARE



レンタルカタログ

VOL.9



“こころ”の安心と安全をサポート!



ホームケアサービス 山口

ホームケアサービス山口の運営する施設

のんびり村

安心と安全を追求した介護施設

自分らしく楽しい暮らしを、
私たちと一緒にみつけませんか？

新築の介護施設（特定施設入居者生活介護）への入居者を募集中です。住居と介護・食事を提供し、高齢者の皆様が生き生きとした毎日を過ごすことができる24時間安心・安全な介護施設です。

※特定施設入居者生活介護施設とは、介護保険法で定める住宅型介護施設です。入居者の住宅であるとともに、機能保持を含めた介護を提供し、専門スタッフにより運営されます。



▼資料請求・お問い合わせ

のんびり村 今津

〒740-0017 岩国市今津町4丁目12-7

☎0827-30-0077

FAX0827-30-0055

受付時間 10:00～17:00（日曜日・祝日を除く）



のんびり村 通津

〒740-0044 岩国市通津2252-1

☎0827-39-1188

FAX0827-39-1155

受付時間 10:00～17:00（日曜日・祝日を除く）



のんびり村 米川

〒744-0271 下松市大字下谷字砂の本179

（JA米川事業所跡）

小規模多機能グループホーム ▶ ☎0833-53-5588

▶ ☎0833-53-6688

FAX0833-53-5555

受付時間 10:00～17:00（日曜日・祝日を除く）



のんびり村 花岡

〒744-0024 下松市末武上久保田1800-1

☎0833-48-3388

FAX0833-48-2288

受付時間 10:00～17:00（日曜日・祝日を除く）



のんびり村 厚狭

〒757-0005 山口県山陽小野田市大字鴨庄4-4

☎0836-71-2030

FAX0836-71-2031

受付時間 10:00～17:00（日曜日・祝日を除く）

※本社（☎083-248-7788）でもお応えできます。資料請求はお問い合わせフォームからも可能です。

CONTENTS

● 特殊寝台・特殊寝台付属品	6
● 床ずれ防止用具	30
● 体位変換器	38
● 手すり	42
● 車いす	56
● 車いす付属品	84
● スロープ	91
● 歩行器	95
● 歩行補助杖	106
● 認知症老人徘徊感知機器	108
● 移動用リフト	114
● 自動排泄処理装置	121

介護保険制度について

介護保険制度は各地の市町村・東京23区が主体(保険者)となり、運営される制度です。

被保険者(介護保険に加入されている方)

第1号被保険者 65歳以上の方

- サービスを利用できる方
 - ① 寝たきりや認知症等で常に介護を必要とする状態(要介護状態)と認定された方
 - ② 常時介護までは必要としないが、家事や身じたく等、日常生活に支援が必要な状態(要支援状態)の方
- 保険料の支払い

原則として年齢・退職年金からの天引

第2号被保険者

40歳以上65歳未満で医療保険に加入されている方

- サービスを利用できる方

初老期における認知症・脳血管疾患など老化が原因とされる16種類の病気により、要介護状態や要支援状態となった方
- 保険料の支払い

加入している医療保険の保険料に上乗せして一括納入

要介護・要支援認定申請とサービス利用の流れ

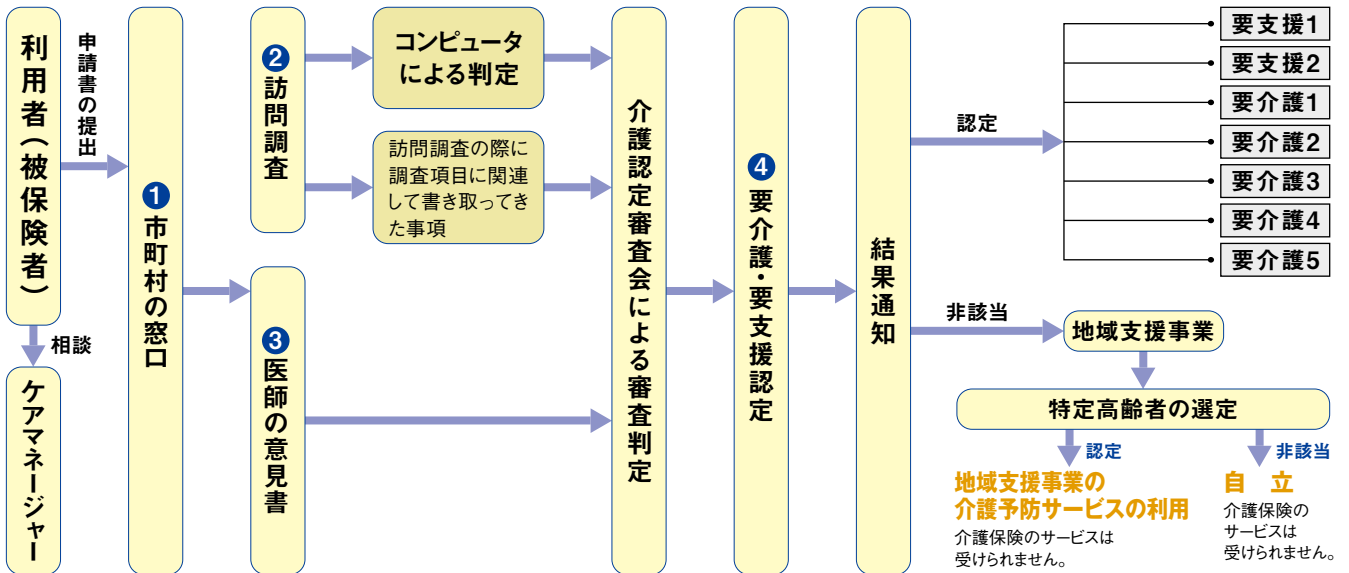

ケアプランから予防給付を受けるまで

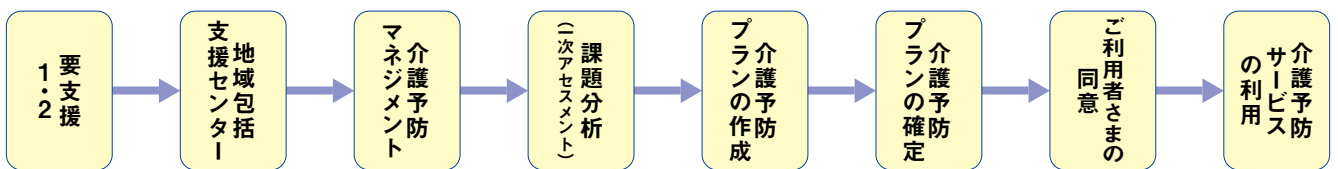

ケアプランから介護給付を受けるまで

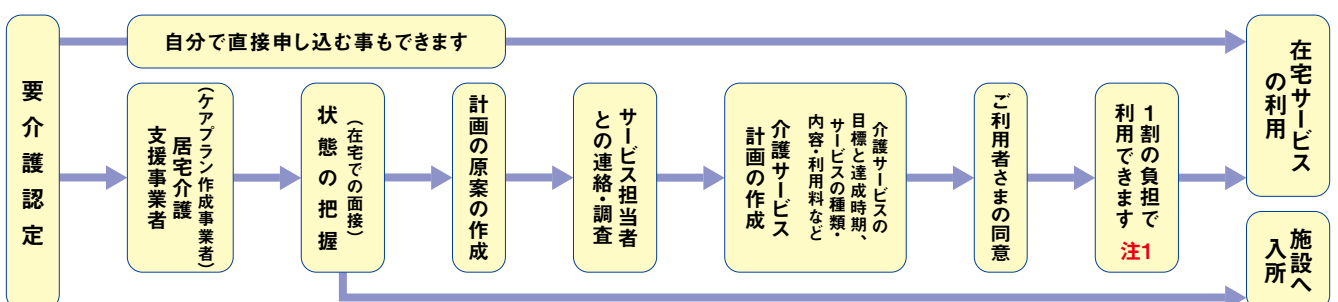

福祉用具貸与種目

介護保険に対応した商品ラインナップ

レンタルなら必要な商品を必要な期間だけ、ご利用者さまの状態やご使用場所の環境に合わせて、最適な福祉用具をご使用いただけます。

介護保険で要介護・要支援認定を受け、ケアマネージャーの作成するサービス計画の中で福祉用具が必要と判断されれば、通常レンタル料金の1～3割の負担額でレンタルを利用できます。

注1:一部介護度によって利用できない品目もございます。また、介護保険法の改定によりご利用者負担額が変更となる場合がございます。

福祉用具貸与の対象商品

<p>特殊寝台 背の角度を調整できるもの、 ベッドの高さを調整できるもの等</p>  <p>特殊寝台付属品 サイドレール、マットレス、介助バー、 介助用ベルト等</p>	<p>床ずれ防止用具</p>  <p>エアマット、ウレタンマット等</p>	<p>体位変換器</p> 
<p>手すり</p>  <p>取付けに工事不要のもの</p>	<p>車いす</p>  <p>自走用、介助用、普通型電動車いす</p>	<p>車いす付属品</p>  <p>クッション、車いす用テーブル等</p>
<p>スロープ</p>  <p>取付けに工事不要のもの</p>	<p>歩行器</p> 	<p>歩行補助杖</p> 
<p>認知症老人徘徊感知機器</p> 	<p>移動用リフト</p>  <p>つり具の部分を除く</p>	<p>自動排泄処理装置</p> 

在宅ケアベッドの選び方

各部名称 状況に応じたベッドをお選びください。

サイドレール

寝ている人の転落、寝具の落下を防ぎます。
乗り降りの支えには介助バーをお使いください。

オーバーテーブル

サイドレールの上のせて使います。
キャスターのついた移動が自由なテーブルもあります。

ヘッドボード

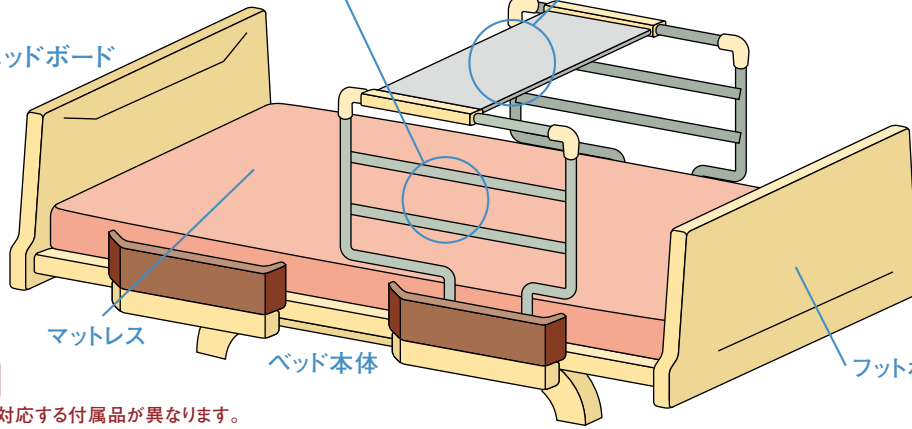

使用上のご注意

選ぶベッドによって、対応する付属品が異なります。

電動ベッドの主な機能

背上げ機能

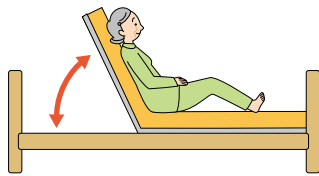

背上げ

ベッドの背を上げて、お好きな角度に調節できます。
ご利用者さまが起き上がる時や、食事を取る時などに便利です。

高さ調節機能

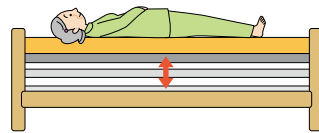

高さ調節

ベッドの高さを自動的に上下に調節できます。
ベッドから立ち上がる時に、立ち上がりやすい高さに調節すると便利です。また、介護する方の身長に合わせて高さ調節すると、介護する方の腰にかかる負担が軽減されます。

ひざ上げ機能

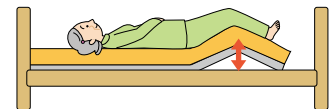

膝上げ

膝の部分上げて、お好きな角度に調節できます。
背上げの時に、膝の位置も上げると、ご利用者さまの身体の圧迫感を軽減し、身体がずれ落ちるのを防止します。

モーター別機能

2モーターベッド

背上げと膝上げが連動して同時に動きます。



背上げ機能

好みの角度に背を上げることができます。



背・膝連動機能

背上げに連動して膝を上げることができます。



高さ調節機能

ベッドの高さを自由に調節できます。



手元スイッチ

全ての操作をご利用者さま自身が行えます。

3モーターベッド

背上げと膝上げを別々のボタンで操作できます。



背上げ機能

好みの角度に背を上げることができます。



膝上げ機能

好みの角度で足を上げることができます。



高さ調節機能

ベッドの高さを自由に調節できます。



手元スイッチ

全ての操作をご利用者さま自身が行えます。

在宅ケアベッド

2モーターベッド



「背上げ」と「ベッドの高さ調節」が操作できるベッドです。



背上げ 高さ調節

- 楽匠プラス 2モーショシリーズ (→p12~p13)
- 楽匠Z 2モーショ (→p14)
- 楽匠FeeZ 2モーターシリーズ (→p15)
- レント 2モーターシリーズ (→p15)
- クオラONE 2モーター (→p16)
- 楽匠S 100幅 2モーター (→p16)
- Emi (エミ) 2モーター (→p20)
- 和夢 彩 2モーター (→p21)
- コア・ネオ 2モーター (→p21)

3モーターベッド



「背上げ」「ベッドの高さ調節」「膝上げ」が操作できるベッドです。



背上げ 高さ調節 膝上げ

- 楽匠プラス 3モーショシリーズ (→p12~p13)
- 楽匠Z 3モーショ (→p14)
- 楽匠FeeZ 3モーターシリーズ (→p15)
- レント 3モーターシリーズ (→p15)
- クオラONE 3モーター (→p16)
- 楽匠S 100幅 らくらく3モーショ (→p16)
- Emi (エミ) 3モーター (→p20)
- 和夢 彩 3モーター (→p21)
- コア・ネオ 3モーター (→p21)

ベッドのサイズの見方

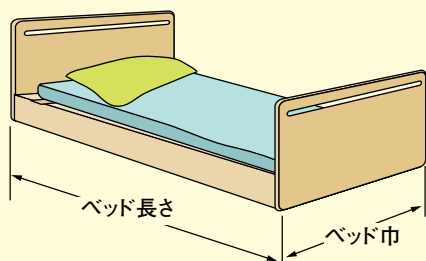

ベッドの巾

巾が広いベッドは、ご利用者さまが寝返りをうちやすく、巾が狭いベッドは、身体を動かせないご利用者さまの介護がしやすくなります。

ベッドの長さ

ご利用者さまの身長に合わせて選びましょう。レギュラーサイズの他に、短めのサイズや長めのサイズのベッドもあります。

ベッドのサイズ(ベッドの長さ)

ミニ

レギュラー

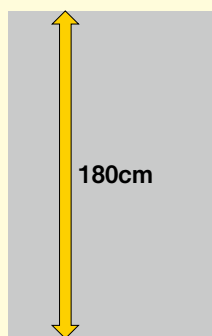

身長150cm未満の方

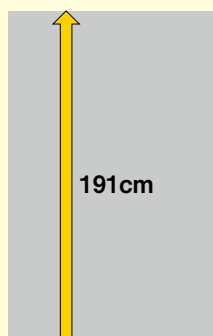

身長150cm以上の方

ベッドの設置について

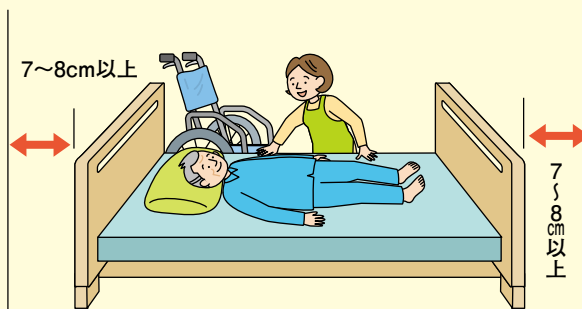

在宅ケアベッドを設置するときには、ベッドの寸法に少し余裕を加えたスペースが必要です。壁にはぴったりとつけず7~8cm以上あけます。

ベッドのサイズ(ベッドの巾)

83cm幅

91cm幅

100cm幅

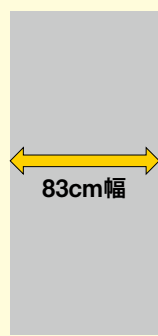

接近しやすく
介護がしやすい

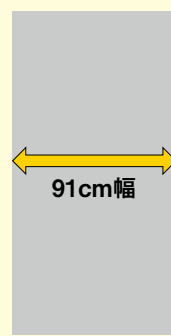

ゆったりとしたスペースと
介護のスペースを両立

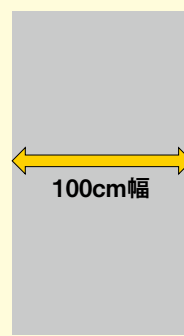

くつろぎとやすらぎを
両立する100cm幅

在宅ケアベッドの上手な使い方

特殊寝台
特殊寝台付属品
床ずれ防止用具
体位変換器
手すり
車いす
車いす付属品
スロープ
歩行器
歩行補助杖
認知症老人徘徊感知機器
移動用リフト
自動排泄処理装置

	一般ベッド	在宅ケアベッド
寝返り	<p>介助バーなど、動作を補助する用具が取り付けられない。</p>	<p>介助バーなど動作を補助する用具が取り付けられるので、スムーズ。</p>
起き上がり	<p>自力で起き上がれない場合は介護をする方の手を借りることになり、負担大。</p>	<p>電動の背上げ機能で、スムーズ。</p>
起き上がり	<p>介護を受ける方が自分で上半身を起こさなければいけないので、負担が大きい。</p>	<p>スイッチ操作だけで背上げ・膝上げができるので、楽に起き上がる。</p>
端座位	<p>座りやすい高さに調節できない。</p>	<p>高さ調節機能で適切な高さに調節でき、座りやすい姿勢を保つことができる。</p>
立ち上がり	<p>高さ調節ができず、介助バーも取り付けられないので、支持物を確保できず、不安定。</p> <p>ズシ</p>	<p>高さ調節機能と介助バー等を使って、安定した動作ができる。</p>
立ち上がり	<p>立ち上がりやすい高さに調節できない。介助バーを取り付けられないので、支持物を確保しにくく不安定。</p>	<p>高さ調節機能と介助バー等を使って安定した動作で立ち上がれる。</p>
補助用具の利用	<p>介護に必要な補助用具がありません。(介助バー、ベッドサイドレールなどが取り付けられません)</p>	<p>テーブル、ベッドサイドレールなど、組み合わせる補助用具(特殊寝台付属品)が目的に合わせて選べます。</p>

電動介護ベッドの安全なご使用方法

ベッドの高さは適切な位置に!

- ベッドの高さが高いと、乗り降りの際に転倒する恐れがあります。
- ベッドの高さは常に低めの位置か、もしくは介護を受ける方に適切な(端座位姿勢のとれる)高さにしましょう。

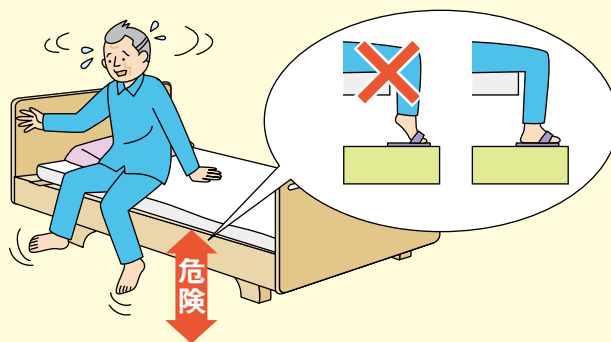

移乗の際は高さを合わせて!

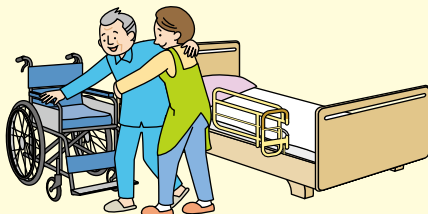

- 介護を受ける方の移乗時に、ベッドの高さが合っていないと、無理をして思わぬケガをする恐れがあります。
- 介護を受ける方を移乗させる際は、ベッドの高さを調整し、移乗しやすい高さに設定しましょう。

動くものにつかまり歩行はやめましょう!

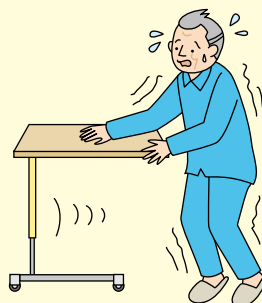

- ベッドサイドテーブル
- オーバーベッドテーブル

- 動くもの(キャスター付きのテーブルなど)を支えにして歩くと、滑って、転倒する恐れがあります。

サイドレールは高いものを!

- サイドレールの高さが低いと、サイドレールを乗り越えて転落する恐れがあります。
- サイドレールは、介護を受ける方が側臥位の寝姿勢をとったとき、身体の中心線(鼻とへそを結ぶ線)よりも上端が高いものを選びましょう。

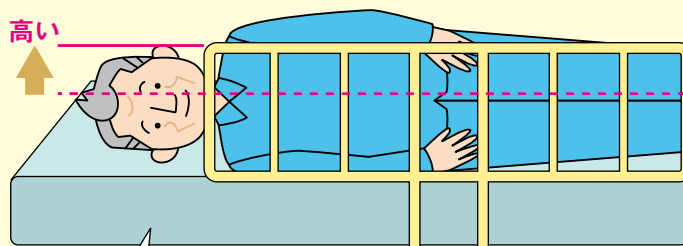

褥創予防マットレスは、厚みがありますので注意しましょう。

手元スイッチはここに付けて!

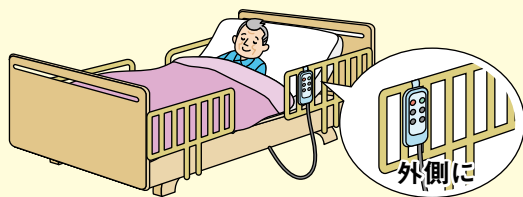

- 手元スイッチを上図の位置にかけないと、無意識にスイッチに触れて誤操作する恐れがあります。
- 手元スイッチは上図の位置にかけましょう。お使いになる方の理解度が低下している場合は、手元スイッチを手の届かないところにおきましょう。

ベッドの下などにもぐり込まないでください!

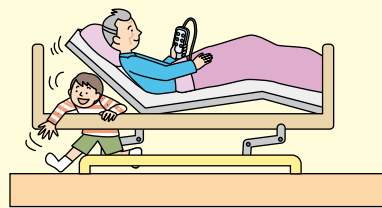

- ベッドの下にもぐり込んだり、ベッド内に身体の一部(頭や腕)などを入れないでください。ベッドの可動部分(ボトムなど)とフレームやベッドサイドレールとの間に頭・腕や足をはさんでケガをするおそれがあります。ベッドポジション操作時は、ベッドの下やうしろに障害物がないことを確認のうえ、操作してください。



より姿勢を安定させやすい 背サポート



腰部から胸部にかけてボトムを調整し、より身体にフィットしやすくなりました。背あげするときに背中をしっかり支持します。また、身体との接触面積が広がるので体圧をより分散できます。

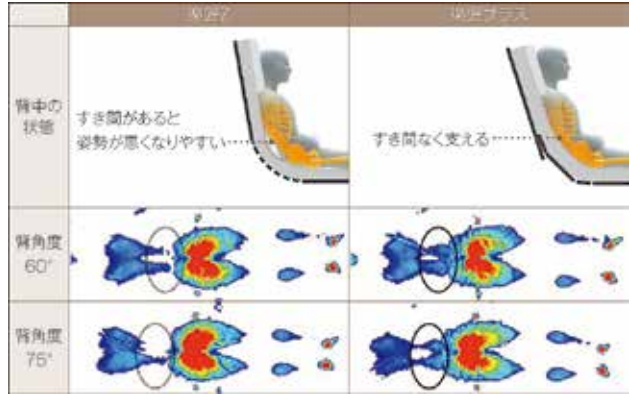

より骨盤を立てやすい 腰サポート



骨盤部にあたるボトムの剛性を高めて曲がり方を変更することで、骨盤をしっかり起こし、身体が動かしやすい背あげ姿勢に移行できます。骨盤をしっかり起こすことで身体が足側にずり落ちにくくなるため、床ずれリスクの軽減にもつながります。

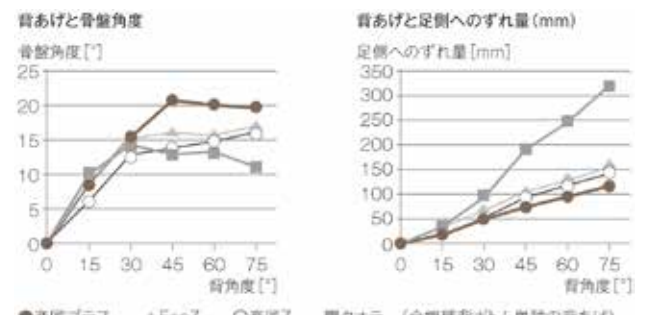

●楽匠プラス △FeeZ ○楽匠Z ■クオラ (全機種背ボトム単独の背あげ)
被験者170cm男性
※骨盤角度:大転子と上前腸骨棘を結んだ線の角度の変化量 ※ずれ量:大転子の移動量

寸法表

Hタイプ 多機能ボード レギュラー/ミニ

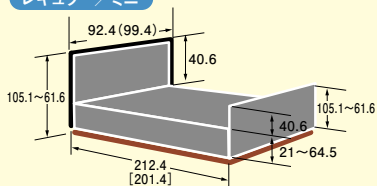

棚付ボード レギュラー/ミニ

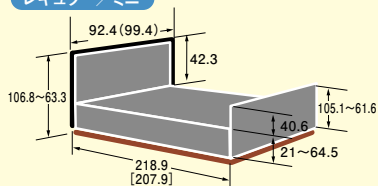

スリムボード レギュラー/ミニ

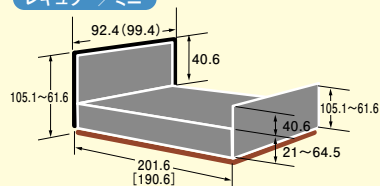

- 単位:cm
- ()は91cmの幅の寸法です。
- []はミニサイズの寸法です。

1台のベッドで、 レギュラー・ミニのサイズ変更が可能

楽匠プラスシリーズは、1台のベッドでレギュラーとミニとのサイズ変更が可能です。



身体の軸とベッドの軸を合わせやすい 新しいボトム分割（腰ボトム）



腰ボトムのサイズを人の身体に合わせ、大転子の位置にはガイドを設けました。これにより背あげするときの身体の動きとベッドの動きの軸を合わせやすくなります。また、運動など膝あげを併用する際に、骨盤をホールドするポケットを構成します。

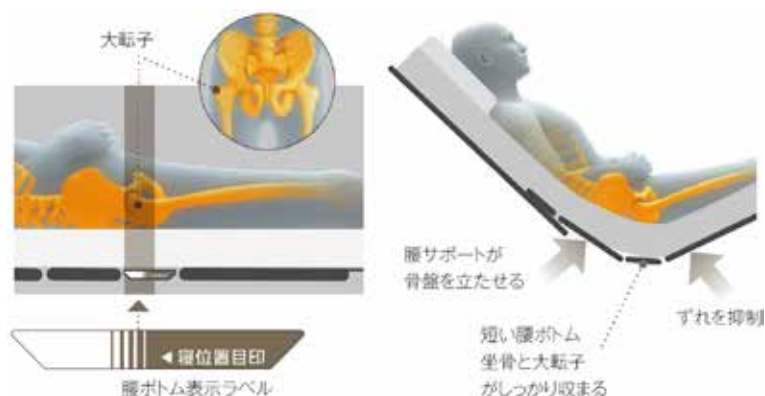

身長差をカバーする 膝サポート



膝部が多段階で曲がるので、身長差をカバーしてベッドの動きにフィットしやすくなりました。また、膝裏への当たりも良く馴染みやすくなっています。

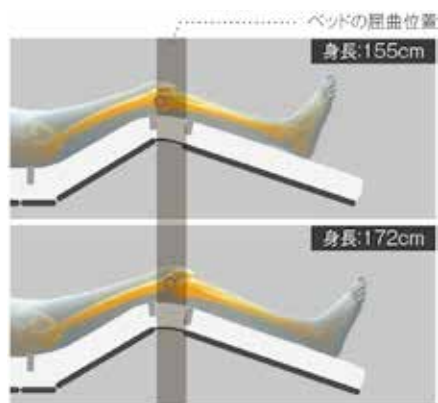

楽匠プラス 3モーション 多機能ボード

パラマウントベッド

伝い歩きに便利なグリップを備えた多機能ボードタイプ。
大きめの収納ポケットが便利です。



カラーモスグリーン

質量	質量
86.5 kg	84.5 kg
91cm	83cm

	商品番号	型式	TAISコード
レギュラー(91cm)ミニ(91cm)兼用	C-098A	KQ-A6311	00170-001315
レギュラー(83cm)ミニ(83cm)兼用	C-098B	KQ-A6111	
月極レンタル料金	1割負担	2割負担	3割負担
11,780	1,178	2,356	3,534

楽匠プラス 2モーション 多機能ボード

パラマウントベッド

ベーシックな2モーションタイプ。
自然をイメージできるモスグリーンの色が癒しをもたらします。



質量	質量
86.5 kg	84.5 kg
91cm	83cm

	商品番号	型式	TAISコード
レギュラー(91cm)ミニ(91cm)兼用	C-098C	KQ-A5311	00170-001287
レギュラー(83cm)ミニ(83cm)兼用	C-098D	KQ-A5111	
月極レンタル料金	1割負担	2割負担	3割負担
9,640	964	1,928	2,892

楽匠プラス 延長フレームセット

パラマウントベッド

レギュラーのベッドを足側に14cm延長できます。



商品名	商品番号	型式	TAISコード
延長フレーム91cm幅用	C-031P	KQ-PA2L	00170-001345
延長フレーム83cm幅用	C-031Q	KQ-PA0L	00170-001344
延長マットレス91cm幅用厚8~10cm用	C-031L	KE-L111	00170-001103
延長マットレス91cm幅用厚11~13cm用	C-031M	KE-L121	00170-001106
延長マットレス83cm幅用厚8~10cm用	C-031N	KE-L113	00170-001104
月極レンタル料金	1割負担	2割負担	3割負担
0	0	0	0

楽匠プラス 3モーション スリムボード

パラマウントベッド

パラマウントベッドの介護用ベッドでもっともコンパクト。
レギュラーサイズで201.6cm、ミニサイズで190.6cmです。



*ゆかからボトム上面までの高さです。



カラーモスグリーン

質量	質量
84.9 kg	83.1 kg
91cm	83cm

	商品番号	型式	TAISコード
レギュラー(91cm)ミニ(91cm)兼用	C-098E	KQ-A6314	00170-001442
レギュラー(83cm)ミニ(83cm)兼用	C-098F	KQ-A6114	
月極レンタル料金	1割負担	2割負担	3割負担
11,840	1,184	2,368	3,552

楽匠プラス 2モーション スリムボード

パラマウントベッド

ボードは耐薬品性があり凹凸の少ない形状のため、
衛生管理や感染対策に向いています。



*ゆかからボトム上面までの高さです。



質量	質量
84.9 kg	83.1 kg
91cm	83cm

	商品番号	型式	TAISコード
レギュラー(91cm)ミニ(91cm)兼用	C-098G	KQ-A5314	00170-001424
レギュラー(83cm)ミニ(83cm)兼用	C-098H	KQ-A5114	
月極レンタル料金	1割負担	2割負担	3割負担
9,600	960	1,920	2,880

楽匠プラス 3モーション・2モーション 棚付きボード

パラマウントベッド

質量
88.5
kg



※照明は付いておりません。

3モーション	商品番号	型式	TAISコード
レギュラー(91cm)ミニ(91cm)兼用	C-098J	KQ-A6318	00170-001489
月極レンタル料金	1割負担	2割負担	3割負担
12,300	1,230	2,460	3,690

質量
88.5
kg



カラーモスグリーン

2モーション	商品番号	型式	TAISコード
レギュラー(91cm)ミニ(91cm)兼用	C-098K	KQ-A5318	00170-001481
月極レンタル料金	1割負担	2割負担	3割負担
11,600	1,160	2,320	3,480

在宅ケアベッド

安定した姿勢で起きあがれ、床ずれリスクにも配慮した新しい背あげが出来るベッドです。



らくしろう Zシリーズ

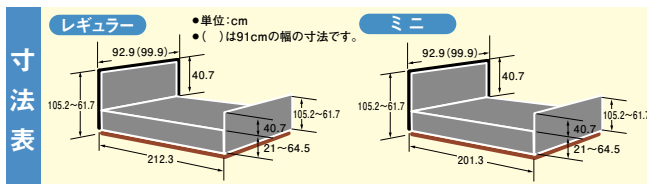

楽匠 Zシリーズ 3モーショーン セーフティラウンドボード

パラマウントベッド



ラクリアモーションに加え、らくらくモーション機構がついており、摩さつや圧迫感が少ない安定した姿勢で起きあがることができます。

質量	86.5 kg	質量	84.5 kg	質量	86 kg	質量	84 kg
	レギュラー(91cm幅)		レギュラー(83cm幅)		ミニ(91cm幅)		ミニ(83cm幅)

	商品番号	型式	TAISコード
レギュラー(91cm幅)	C-071A	KQ-7331	00170-000785
レギュラー(83cm幅)	C-071C	KQ-7311	00170-000785
ミニ(91cm幅)	C-071B	KQ-7321	00170-000785
ミニ(83cm幅)	C-071D	KQ-7301	00170-000785



*ゆかからボトム上面までの高さです。

月極レンタル料金	1割負担	2割負担	3割負担
12,280	1,228	2,456	3,684

楽匠 Zシリーズ 2モーショーン セーフティラウンドボード

パラマウントベッド



ラクリアモーションに加え、背の角度とベッドの高さが個別に操作可能です。

質量	85.5 kg	質量	83.5 kg	質量	85 kg	質量	83 kg
	レギュラー(91cm幅)		レギュラー(83cm幅)		ミニ(91cm幅)		ミニ(83cm幅)

	商品番号	型式	TAISコード
レギュラー(91cm幅)	C-081A	KQ-7231	00170-000777
レギュラー(83cm幅)	C-081C	KQ-7211	00170-000777
ミニ(91cm幅)	C-081B	KQ-7221	00170-000777
ミニ(83cm幅)	C-081D	KQ-7201	00170-000777



*ゆかからボトム上面までの高さです。

月極レンタル料金	1割負担	2割負担	3割負担
9,560	956	1,912	2,868

延長フレームセット

パラマウントベッド



レギュラーのベッドを足側に14cm延長できます。

	商品番号	型式	TAISコード
延長フレーム(91cm幅用)	C-031E	KQ-P72L	00170-000793
延長フレーム(83cm幅用)	C-031F	KQ-P70L	00170-000792
延長マットレス(91cm幅用/厚み8cm)	C-031B	KE-551L	00170-000563
延長マットレス(91cm幅用/厚み10cm)	C-031G	KE-521L-LA	00170-000564
延長マットレス(83cm幅用/厚み8cm)	C-031D	KE-553L	00170-000565
延長マットレス(83cm幅用/厚み10cm)	C-031H	KE-523L-LA	00170-000566

数量限定商品の為、お問い合わせください。

数量限定商品の為、お問い合わせください。

月極レンタル料金	1割負担	2割負担	3割負担
0	0	0	0

特殊寝台 特殊寝台付属品 床ずれ防止用具 体位変換器 手すり 車いす 車いす付属品 スロープ 歩行器 歩行補助杖 徘徊感知機器 移動用リフト 自動排泄処理装置

在宅ケアベッド

独自の快適な背上げ機構に、超低床化による安全性と安心感をプラスしたパラマウントベッドの“超”低床ベッドです。



質量 96.5 kg 3モーター
質量 95.0 kg 2モーター

数量限定商品の為、お問い合わせください。



質量 92.0 kg 3モーター
質量 90.5 kg 2モーター

数量限定商品の為、お問い合わせください。



※3モーターのみ

※3モーターのみ

寸法表

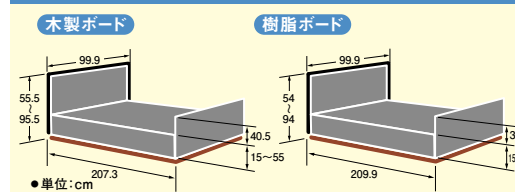

楽匠 FeeZシリーズ 3モーター 木製ボード レギュラー (91cm幅) パラマウントベッド

商品番号	C-090A	型式	KQ-7833	TAISコード	00170-000893
月極レンタル料金		1割負担	2割負担	3割負担	
12,020		1,202	2,404	3,606	

楽匠 FeeZシリーズ 2モーター 木製ボード レギュラー (91cm幅) パラマウントベッド

商品番号	C-091A	型式	KQ-7733	TAISコード	00170-000892
月極レンタル料金		1割負担	2割負担	3割負担	
9,780		978	1,956	2,934	

楽匠 FeeZシリーズ 3モーター 樹脂木目ボード レギュラー (91cm幅) パラマウントベッド

商品番号	C-090B	型式	KQ-7831	TAISコード	00170-000919
月極レンタル料金		1割負担	2割負担	3割負担	
11,500		1,150	2,300	3,450	

楽匠 FeeZシリーズ 2モーター 樹脂木目ボード レギュラー (91cm幅) パラマウントベッド

商品番号	C-091B	型式	KQ-7731	TAISコード	00170-000918
月極レンタル料金		1割負担	2割負担	3割負担	
9,400		940	1,880	2,820	

レントシリーズ

省スペース設計とご家庭での使いやすさを配慮した低床電動ベッド。

- 独自機構らくらくモーションによる起きあがりに加えて、背・膝の角度、ベッドの高さが個別に操作可能。
- 低床22cmから62cmまでの垂直昇降方式の高さ調節機能。
- 使いやすい表示パネル付き手元スイッチ
- 薄型・軽量の樹脂製ボードによる省スペース設計

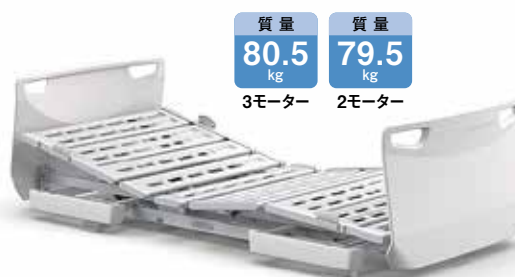

質量 80.5 kg 3モーター
質量 79.5 kg 2モーター

レント 3モーター レギュラー (91cm幅) パラマウントベッド

商品番号	C-097A	型式	KQ-68333	TAISコード	00170-001020
月極レンタル料金		1割負担	2割負担	3割負担	
9,440		944	1,888	2,832	

レント 2モーター レギュラー (91cm幅) パラマウントベッド

商品番号	C-096A	型式	KQ-68233	TAISコード	00170-001023
月極レンタル料金		1割負担	2割負担	3割負担	
7,660		766	1,532	2,298	

寸法表

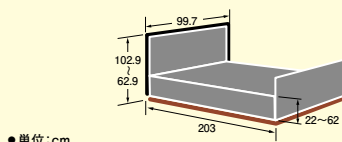

●単位: cm

特殊寝台付属品

床ずれ防止用具

体位変換器

手すり

車いす

車いす付属品

スロープ

歩行器

歩行補助杖

徘徊感知機器

移動用リフト

自動排泄処理装置

特殊寝台
特殊寝台付属品
床ずれ防止用具
体位変換器
手すり
車いす
車いす付属品
スロープ
歩行器
歩行補助杖
認知症老人
徘徊感知機器
移動用リフト
自動排泄処理装置

PARAMOUNT BED パラマウントベッド

クオラ ONE

介護ベッドとしての基本機能は搭載されたシンプルモデル。



質量	質量
88.5 kg	87.5 kg
3モーター	2モーター

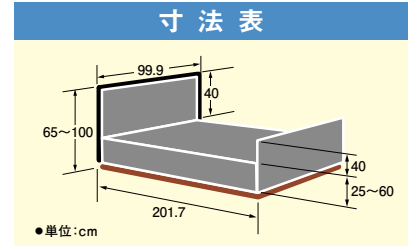

ここがパラマウントベッド!

ストレッチ背あげ

単に背ボトムを起すのではなく、やや伸びあがるように起すことで背ボトムと体の回転軸が近くなり、背あげによる圧迫感や姿勢のずれを軽減します。



ソフトストップ制御

急始動・急停止する感じが振動を抑えて、ベッドの動きが穏やかでやさしく感じられるように、背・膝・高さの上げ下げなどの動き始めと止まる前の速さを自動制御しています。

定速制御

ベッドの高さを調節するときに、利用者さまに不自然な感じを与えないやさしい動きにするために、利用者さまの体重にかかわらず、動作中の速さが変わらないように制御しています。

一旦停止機能

ベッドの高さを下げるときに足や周辺の物品を挟まないように、ボトムの高さが32cmになるとブザーを鳴らして一旦停止します。ボタンを押しながら最低位(25cm)まで通常よりもゆっくりと下がります。

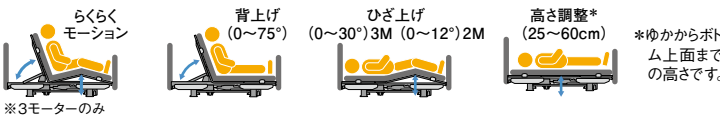

クオラ ONE 3M スクエアボード パラマウントベッド

商品番号	型式	TAISコード	
C-100B	KQ-B6327	00170-001523	レギュラー 91cm幅
月極レンタル料金	1割負担	2割負担	3割負担
8,640	864	1,728	2,592

クオラ ONE 2M スクエアボード パラマウントベッド

商品番号	型式	TAISコード	
C-100A	KQ-B6227	00170-001526	レギュラー 91cm幅
月極レンタル料金	1割負担	2割負担	3割負担
6,580	658	1,316	1,974

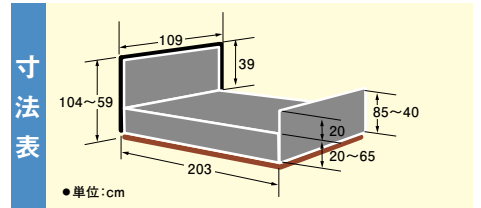

楽匠Sシリーズは、介護に必要な3つの「S(安全・解決・支援)」をテーマにしたベッドです。

上質なゆとりをお届けする100cm幅。



楽匠Sシリーズらくらくモーション 木製ボードレギュラー(100cm幅) パラマウントベッド

商品番号	C-006B	型式	KQ-9652	TAISコード	00170-000679	質量	99.0 kg
月極レンタル料金	1割負担	2割負担	3割負担				
13,580	1,358	2,716	4,074				

楽匠Sシリーズ 2モーター 木製ボードレギュラー(100cm幅) パラマウントベッド

商品番号	C-006A	型式	KQ-9252	TAISコード	00170-000678	質量	97.5 kg
月極レンタル料金	1割負担	2割負担	3割負担				
10,000	1,000	2,000	3,000				



在宅ケアベッド 付属品 パラマウントベッド専用

ベッドサイドレール(1本)ハイタイプ パラマウントベッド

商品番号	型式	届出コード
C-201B	KS-171Q	00170-Z00197(1本)

TAISコード:00170-000529(2本)



長さ96.4cm 高さ56.3cm 色:アイボリー

月極レンタル料金		
220 ※注		
1割負担	2割負担	3割負担
22	44	66

※15cm以上厚みのあるマットレスを使用する場合にお使いください。

オプション製品はJIS規格にもとづいています。
オプション製品は目的にあわせてお選びください。



※ベッドの同一側面ではKS-191Qを単独で、もしくはKS-098A、KS-099A、KS-030A、KS-151Qと組み合わせて使用してください。
※ベッドの同一側面ではKS-191Qを2本並べて使用しないでください。
※ベッドの同一側面ではKS-030Aを単独または2本並べて、もしくはKS-098A、KS-099A、KS-191Q、KS-151Qと組み合わせて使用してください。
※厚みのあるマットレスの時は、KS-171Qをご使用ください。

スイングアーム介助バー パラマウントベッド

商品番号	型式	TAISコード
C-201W	KS-099A	00170-001205



長さ112cm 高さ52.1cm

月極レンタル料金		
1,560		
1割負担	2割負担	3割負担
156	312	468

スイングアーム介助バー パラマウントベッド

商品番号	型式	TAISコード
C-201T	KS-098A	00170-000898



長さ112.1cm 高さ52.6cm

月極レンタル料金		
1,560		
1割負担	2割負担	3割負担
156	312	468

数量限定商品の為、お問い合わせください。

サイドグリップ パラマウントベッド

商品番号	型式	TAISコード
C-201U	KS-030A	00170-000897



長さ82.2cm 高さ52.3cm

月極レンタル料金		
1,000		
1割負担	2割負担	3割負担
100	200	300

ベッドサイドレール(1本) パラマウントベッド

商品番号	型式	届出コード
C-201A	KS-161Q	00170-Z00019(1本)

TAISコード:00170-000527(2本)



長さ96.4cm 高さ50.3cm 色:アイボリー

月極レンタル料金		
220 ※注		
1割負担	2割負担	3割負担
22	44	66

ベッドサイドレール(1本) パラマウントベッド

商品番号	型式	TAISコード
C-201H	KS-191Q	00170-000752



長さ82.7cm 高さ50.3cm 色:アイボリー

月極レンタル料金		
440 ※注		
1割負担	2割負担	3割負担
44	88	132

ベッドサイドレール(1本)介助バー組合せ用 パラマウントベッド

商品番号	型式	TAISコード
C-201D	KS-151Q	00170-000537



長さ59cm 高さ50.3cm 色:アイボリー

月極レンタル料金		
460 ※注		
1割負担	2割負担	3割負担
46	92	138

※注: ベッドが課税対象品の場合、または単体契約の場合は課税対象となります。

レント専用キャスター
パラマウントベッド

商品番号	型式	TAISコード
D-338C	KQ-P68C	00170-001031



※ベッドの高さが5cm低くなります。

月極レンタル料金		
1,020		
1割負担	2割負担	3割負担
102	204	306

Z・プラスシリーズ専用キャスター
パラマウントベッド

商品番号	型式	TAISコード
C-201M	KQ-P70C	00170-000794



※ベッドの高さが3cm高くなります。

月極レンタル料金		
1,020		
1割負担	2割負担	3割負担
102	204	306

クオラONE用キャスター(4コセット)
パラマウントベッド

商品番号	型式	TAISコード
D-338D	KQ-PB3C	00170-001516



※ベッドの高さは変わりません。

月極レンタル料金		
1,000		
1割負担	2割負担	3割負担
100	200	300

Sシリーズ・FeeZ専用キャスター
パラマウントベッド

商品番号	型式	TAISコード
C-201E	KQ-P90C	00170-000560



※ベッドの高さは変わりません。

月極レンタル料金		
500		
1割負担	2割負担	3割負担
50	100	150

**Sシリーズ・FeeZ・レント専用キャスター付
ハイトスペーサー**
パラマウントベッド

商品番号	型式	TAISコード
C-201G	KQ-P90CH	00170-000608



※ベッドの高さが6.5cm高くなります。(S・FeeZ)
レントは高さは変わりません。

月極レンタル料金		
820		
1割負担	2割負担	3割負担
82	164	246

Sシリーズ・FeeZ専用ハイトスペーサー
パラマウントベッド

商品番号	型式	TAISコード
C-201F	KQ-P90H	00170-000561



※ベッドの高さが6.5cm高くなります。

月極レンタル料金		
100		
1割負担	2割負担	3割負担
10	20	30

基本セット アクセサポート基本セット KQ-P70G
パラマウントベッド



※ベッドは基本セットに含まれません。

商品番号	型式	TAISコード
D-331D	KQ-P70G	00170-000795

月極レンタル料金		
3,120		
1割負担	2割負担	3割負担
312	624	936

数量限定商品の為、お問い合わせください。

垂直ポール アクセサポート垂直ポール KQ-P70P
パラマウントベッド



商品番号	型式	届出コード
D-331E	KQ-P70P	00170-Z00123

月極レンタル料金		
500		
1割負担	2割負担	3割負担
50	100	150

数量限定商品の為、お問い合わせください。

歩行用手すり アクセサポート歩行用手すり KQ-P70T
パラマウントベッド



商品番号	型式	届出コード
D-331F	KQ-P70T	00170-Z00132

月極レンタル料金		
2,060		
1割負担	2割負担	3割負担
206	412	618

数量限定商品の為、お問い合わせください。

ベッド適合表	型番	サイズ	ボード	テーブル KF-1920 KF-1960	床走行リフト	延長フレーム	延長マットレス	キャスター
楽匠プラス H型	KQ-A6311	91Rミニ兼用3M	樹脂	●	●	91 幅 KQ-PA2L 83 幅 KQ-PA0L	91 幅延長マットレス KE-551L (8cm) KE-L111 (8~10cm) KE-L121 (11~13cm) 83 幅延長マットレス KE-553L (8cm) KE-L113 (8~10cm)	KQ-P70C (ベッドの高さが 3cm高くなります)
	KQ-A6111	83Rミニ兼用3M	樹脂					
	KQ-A5311	91Rミニ兼用2M	樹脂					
	KQ-A5111	83Rミニ兼用2M	樹脂					
	KQ-A6314	91Rミニ兼用3M	スリム					
	KQ-A6114	83Rミニ兼用3M	スリム					
	KQ-A5314	91Rミニ兼用2M	スリム					
	KQ-A5114	83Rミニ兼用2M	スリム					
	KQ-A6318	91Rミニ兼用3M	棚付					
	KQ-A5318	91Rミニ兼用2M	棚付					
楽匠Z	KQ-7331	91R3M	樹脂	●	●	91 幅 KQ-P72L 83 幅 KQ-P70L	91 幅延長マットレス KE-551L (8cm) KE-521L・LA (10cm) KE-L111 (8~10cm) KE-L121 (11~13cm) 83 幅延長マットレス KE-553L (8cm) KE-523L・LA (10cm) KE-L113 (8~10cm)	KQ-P70C (ベッドの高さが 3cm高くなります)
	KQ-7321	91 ミニ 3M	樹脂					
	KQ-7311	83R3M	樹脂					
	KQ-7301	83 ミニ 3M	樹脂					
	KQ-7231	91R2M	樹脂					
	KQ-7221	91 ミニ 2M	樹脂					
	KQ-7211	83R2M	樹脂					
	KQ-7201	83 ミニ 2M	樹脂					
FeeZ	KQ-7833	91R3M	木製	ハイトスペーサー または ハイトキャスター KQ-P90CHが 必要です	ハイトスペーサー または ハイトキャスター KQ-P90CHが 必要です	91 幅 KQ-P78L	91 幅延長マットレス KE-551L (8cm) KE-521L・LA (10cm) KE-L111 (8~10cm) KE-L121 (11~13cm)	KQ-P90C (ベッドの高さは 変わりません) KQ-P90CH (ベッドの高さが 6.5cm高くなります)
	KQ-7733	91R2M	木製					
	KQ-7831	91R3M	樹脂					
	KQ-7731	91R2M	樹脂					
レント	KQ-68333	91R3M	樹脂	●	●	91 幅 KQ-P78L	91 幅延長マットレス KE-551L (8cm) KE-L111 (8~10cm) KE-L121 (11~13cm)	KQ-P90CH (ベッドの高さは 変わりません) KQ-P68C (ベッドの高さが 5cm低くなります)
	KQ-68233	91R2M	樹脂					
クオラONE	KQ-B6327	91R3M	スクエア	●	●			KQ-PB3C (ベッドの高さは 変わりません)
	KQ-B6227	91R2M	スクエア					
楽匠S100 幅	KQ-9652	100R3M	木製	ハイトスペーサー またはハイト キャスター KQ-P90CHが 必要です	ハイトスペーサー またはハイト キャスター KQ-P90CHが 必要です	100 幅 KQ-P94L	100. 幅延長マットレス KE-557L (8cm)	KQ-P90C (ベッドの高さは 変わりません) KQ-P90CH (ベッドの高さが 6.5cm高くなります)
	KQ-9252	100R2M	木製					

Emi (エミ)

かつてない多彩なポジショニングが可能
ADLの改善・QOLの向上に!

介護を取り巻く環境にもっと笑顔を

Emi 

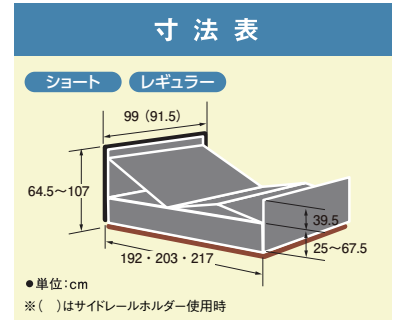

Emi / トールタイプ 樹脂ボード [木目ダーク]

Emi 紹介動画



電動ヘッドレスト機能

ADL ポジション | 誤嚥リスクの低減に

「頸部前屈位」という頸を引いた前向き目線の姿勢になり、誤嚥リスクを低減します。ベッド上での食事や投薬時に、また口腔ケア時のポジショニングにご使用ください。

電動ヘッドレスト未使用時



電動ヘッドレスト使用時



QOL ポジション | 安楽姿勢に

上体が起きるので、ご家族と目線が合いやすくコミュニケーションをとる場合に最適。また、ベッド上でTVを見たり、本を読んだりする場合にも活用でき、快適にお過ごしいただけます。

0~50°



業界最高の脚上げ

在宅医療への活用に / 床ずれリスク軽減に

脚先は下がらず、水平になるためむくみ解消効果がより期待できます。

2モーター+
ヘッドレスト
脚上げ 30°

3モーター+
ヘッドレスト
脚上げ 45°

業界初!
ここまで
上がるのは
Emiだけ

足先が水平に



使いやすい手元スイッチ

液晶手元スイッチは、頭・背・足の角度や高さが数値で一目でわかります。



[3モーター+
ヘッドレスト]

[2モーター+
ヘッドレスト]

液晶表示

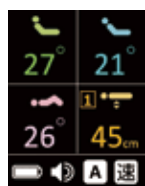

ベッド動作時に音声案内が出ます。

Emi(エミ) 3モーター+ヘッドレスト ショート・レギュラー (90cm幅)

シーホネンス

商品番号	C-013B	型式	WR3-90H16	TAIS コード	00167-000316	質量	92.8 kg
月極レンタル料金	1割負担	2割負担	3割負担				
10,940	1,094	2,188	3,282				

Emi(エミ) 2モーター+ヘッドレスト ショート・レギュラー (90cm幅)

シーホネンス

商品番号	C-013A	型式	WR2-90H16	TAIS コード	00167-000332	質量	92.1 kg
月極レンタル料金	1割負担	2割負担	3割負担				
8,740	874	1,748	2,622				

特殊寝台付属品
床ずれ防止用具
体位変換器
手すり
車いす
車いす付属品
スロープ
歩行器
歩行補助杖
徘徊感知機器
移動用リフト
自動排泄処理装置



JIS T 9254 : 2009



SEAHONENCE

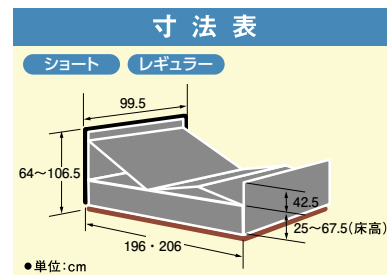

- 本体 / スチール製、抗菌剤入り粉体塗装仕上げ
- ヘッド・フットボード / 樹脂製(木目シート貼り)



和夢シリーズ 彩 3モーター ショート・レギュラー (ボトム幅90cm) シーホネンス

商品番号	C-010A	型式	NX-1W	TAIS コード	00167-000195	質量	88.0 kg
月極レンタル料金		1割負担	2割負担	3割負担			
11,260		1,126	2,252	3,378			

和夢シリーズ 彩 2モーター ショート・レギュラー (ボトム幅90cm) シーホネンス

商品番号	C-009A	型式	NX-2W	TAIS コード	00167-000197	質量	87.5 kg
月極レンタル料金		1割負担	2割負担	3割負担			
9,220		922	1,844	2,766			



SEAHONENCE

生まれ変わった『CORE Neo』は、「軽量」「簡単」「快適」をコンセプトとし、さらに使いやすくなりました。

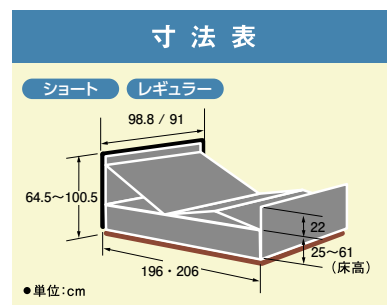

- 本体 / スチール製
- ヘッド・フットボード / 樹脂製

CORE Neo 3モーター ショート・レギュラー (ボトム幅90cm) シーホネンス

商品番号	C-095A	型式	NS-830	TAIS コード	00167-000263	質量	72.0 kg
月極レンタル料金		1割負担	2割負担	3割負担			
8,720		872	1,744	2,616			

CORE Neo 2モーター ショート・レギュラー (ボトム幅90cm) シーホネンス

商品番号	C-094A	型式	NS-820	TAIS コード	00167-000262	質量	71.0 kg
月極レンタル料金		1割負担	2割負担	3割負担			
7,060		706	1,412	2,118			



和夢シリーズ 彩/CORE Neo/emi オプション

中央差し可能 **ベッドサイドレール** シーホネクス

商品番号	型式	届出コード
C-221B	K-170SS(1本)	00167-Z00095

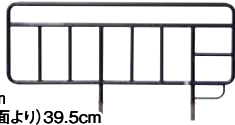

長さ99.5cm
高さ(ボトム面より)39.5cm

月極レンタル料金		
220 ※注		
1割負担	2割負担	3割負担
22	44	66

中央差し可能 **ベッドサイドレール** シーホネクス

商品番号	型式	届出コード
C-221I	K-170S(1本)	00167-Z00106

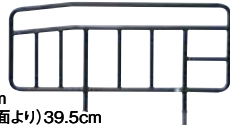

長さ89.5cm
高さ(ボトム面より)39.5cm

月極レンタル料金		
220 ※注		
1割負担	2割負担	3割負担
22	44	66

中央差し可能 **ベッドサイドレール** シーホネクス

商品番号	型式	届出コード
C-221C	K-173(1本)	00167-Z00091

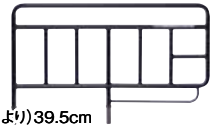

長さ84cm
高さ(ボトム面より)39.5cm

月極レンタル料金		
220 ※注		
1割負担	2割負担	3割負担
22	44	66

中央差し可能 **ベッドサイドレール** シーホネクス

商品番号	型式	届出コード
C-221J	K-173S(1本)	00167-Z00089

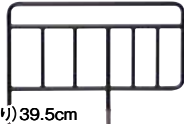

長さ72cm
高さ(ボトム面より)39.5cm

月極レンタル料金		
220 ※注		
1割負担	2割負担	3割負担
22	44	66

ベッドサイドレール シーホネクス

商品番号	型式	TAISコード
C-221M	K-195RX	00167-000233

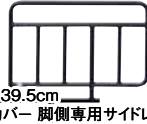

長さ52cm
高さ(ボトム面より)39.5cm
回転式アーム介助バー 脚側専用サイドレール

月極レンタル料金		
220 ※注		
1割負担	2割負担	3割負担
22	44	66

ベッドサイドレール シーホネクス

商品番号	型式	TAISコード
C-221N	K-195SX	00167-000232

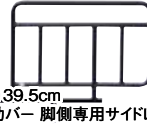

長さ42cm
高さ(ボトム面より)39.5cm
回転式アーム介助バー 脚側専用サイドレール

月極レンタル料金		
220 ※注		
1割負担	2割負担	3割負担
22	44	66

回転式アーム介助バー シーホネクス

商品番号	型式	TAISコード
C-221H	K-47R	00167-000226

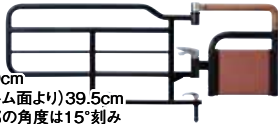

長さ119cm
高さ(ボトム面より)39.5cm
アーム部の角度は15°刻み

月極レンタル料金		
2,060		
1割負担	2割負担	3割負担
206	412	618

回転式アーム介助バー シーホネクス

商品番号	型式	TAISコード
C-221Q	K-40RX	00167-000204

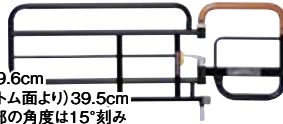

長さ119.6cm
高さ(ボトム面より)39.5cm
アーム部の角度は15°刻み

月極レンタル料金		
2,060		
1割負担	2割負担	3割負担
206	412	618

サポートグリップ シーホネクス

商品番号	型式	TAISコード
C-221P	K-95	00167-000281

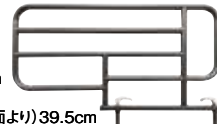

長さ85.5cm
φ2.5cm
高さ(ボトム面より)39.5cm

月極レンタル料金		
1,060		
1割負担	2割負担	3割負担
106	212	318

Emi専用キャスター(4個セット) シーホネクス

商品番号	型式	TAISコード
D-338C	K-129WR	00167-000209



キャスター径:φ7.5cm
2個ロック付き
※ベッドの高さが3cm高くなります

月極レンタル料金		
1,020		
1割負担	2割負担	3割負担
102	204	306

彩/コアネオ専用キャスター(4個セット) シーホネクス

商品番号	型式	TAISコード
C-221F	K-129	00167-000209



キャスター径:φ7.5cm
2個ロック付き
※ベッドの高さが3cm高くなります

月極レンタル料金		
1,020		
1割負担	2割負担	3割負担
102	204	306



※サイドレールの組合せや差し込み方向など詳細は取り扱い説明書をご確認ください。
※注: ベッドが課税対象品の場合、または単体契約の場合は課税対象となります。

特殊寝台
床ずれ防止用具
体位変換器
手すり
車いす
車いす付属品
スロープ
歩行器
歩行補助杖
徘徊感知機器
移動用リフト
自動排泄処理装置

さい コア・ネオ エミ
彩/CORE Neo/emi ベッドサイドレール組合せ

※サイドレールの組合せや差し込み方向など詳細は取り扱い説明書をご確認ください。

JIS 適合組み合わせ

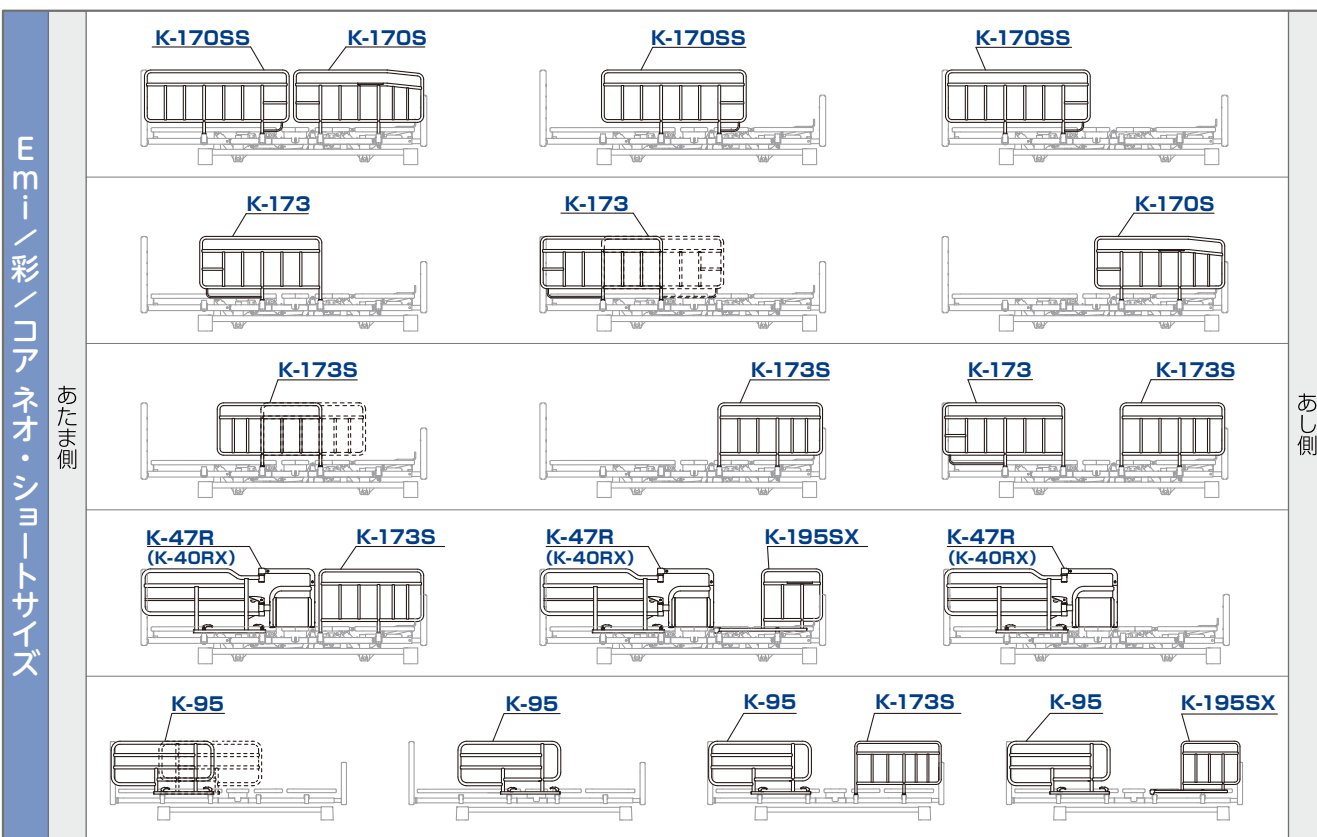
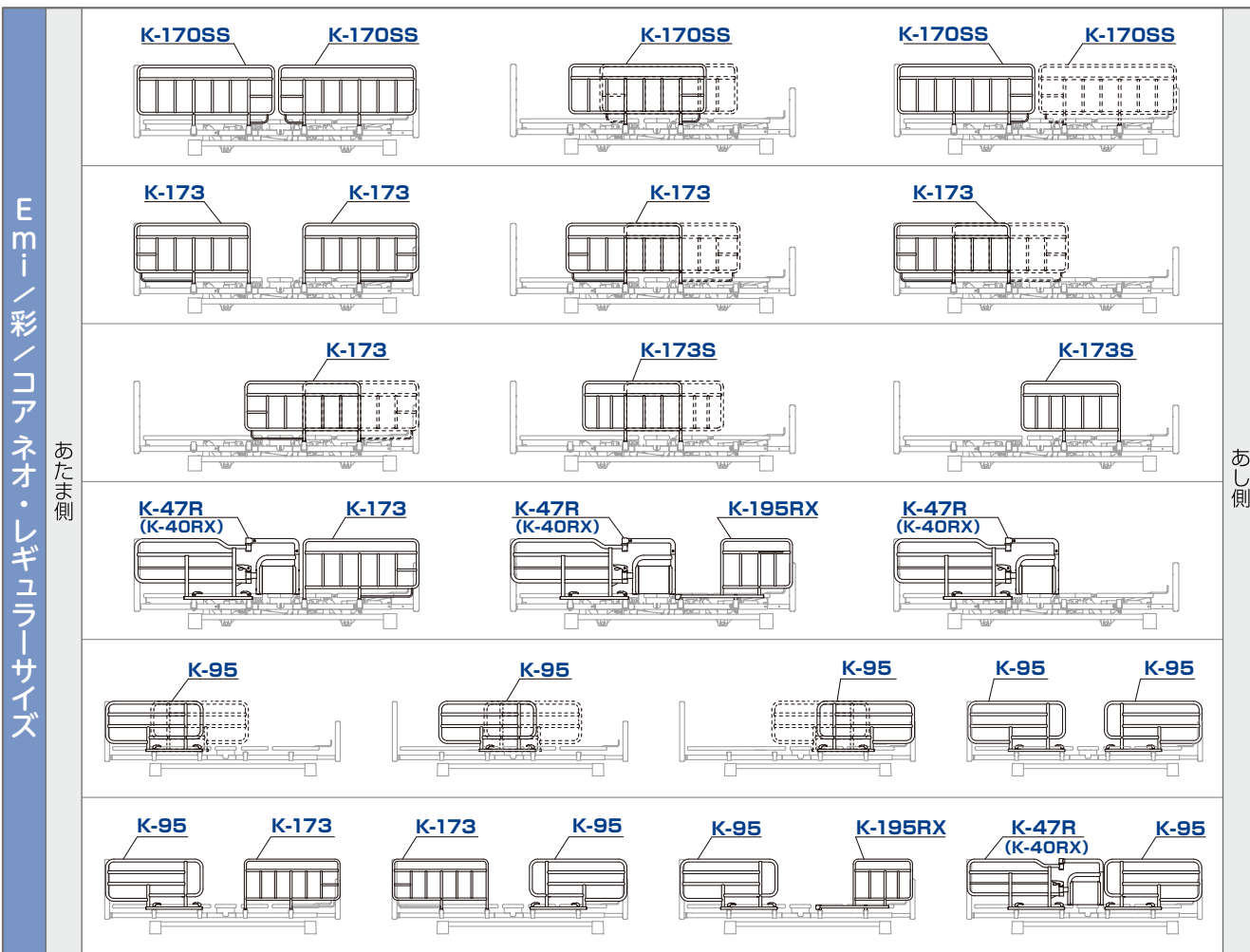

特殊寝台付属品

床ずれ防止用具

体位変換器

手すり

車いす

車いす付属品

スロープ

歩行器

歩行補助杖

認知症老人
徘徊感知機器

移動用リフト

自動排泄処理装置

ベッドサイドテーブル

パラマウントベッド

商品番号	D-341D	型式	KF-1960	TAIS コード	00170-000718
------	---------------	----	----------------	-------------	--------------



月極レンタル料金	1割負担	2割負担	3割負担
2,740	274	548	822

ベッドサイドテーブル

パラマウントベッド

商品番号	D-341C	型式	KF-1920	TAIS コード	00170-000716
------	---------------	----	----------------	-------------	--------------

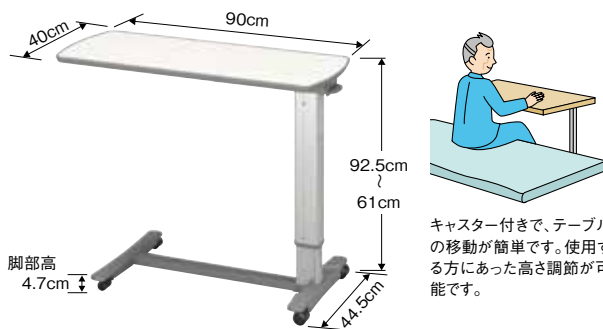

キャスター付きで、テーブルの移動が簡単です。使用する方にあつた高さ調節が可能です。

月極レンタル料金	1割負担	2割負担	3割負担
3,120	312	624	936

リハビリテーブル

パラマウントベッド

商品番号	D-358B	型式	KF-840	TAIS コード	00170-000489
------	---------------	----	---------------	-------------	--------------



月極レンタル料金	1割負担	2割負担	3割負担
3,740	374	748	1,122

オーバーベッドテーブル

パラマウントベッド

商品番号	KF-833LA→D-345A KF-833SA→D-345B	型式	KF-833LA (91幅用) KF-833SA (83幅用)
TAIS コード	KF-833LA→00170-000315 KF-833SA→00170-000316		

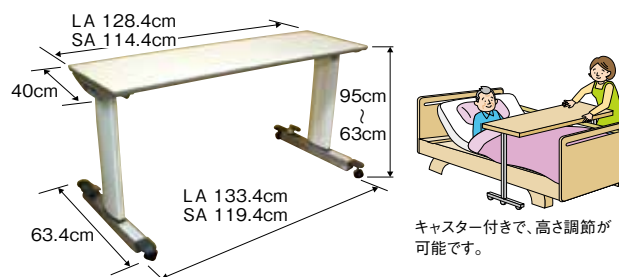

キャスター付きで、高さ調節が可能です。

月極レンタル料金	1割負担	2割負担	3割負担
3,660	366	732	1,098

アジャストテーブル

パラマウントベッド

商品番号	D-355A	型式	KQ-090	TAIS コード	00170-000188
------	---------------	----	---------------	-------------	--------------

ベッドサイドレールに載せて使用するテーブルです。
幅の調節が出来、91幅と83幅両方のベッドに対応します。
◆両端上部は小物が置けるペントレー形状になってます。

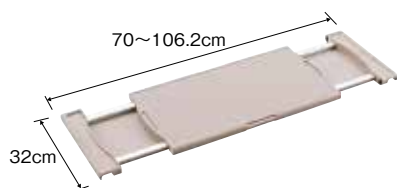

月極レンタル料金	1割負担	2割負担	3割負担
500	50	100	150

オーバーテーブル

パラマウントベッド

商品番号	KQ-060L →D-351A KQ-060M →D-351B KQ-060W →D-351C	型式	KQ-060L (91幅用) KQ-060M (83幅用) KQ-060W (100幅用)
TAIS コード	KQ-060L →00170-000374 KQ-060M →00170-000373 KQ-060W →00170-000375		



ベッドサイドレールに取付けるタイプのテーブルです。
ベッド上でギャッジアップして食事をとる方用のベッド用テーブルです。

月極レンタル料金	1割負担	2割負担	3割負担
500	50	100	150

ベッドサイドテーブル キャスター4輪ロック シーホネンス



商品番号	D-342A	型式	PT-7000F[D]	TAISコード	00167-000351
月極レンタル料金		1割負担	2割負担	3割負担	
	2,600	260	520	780	

笑テーブル

シーホネンス

「笑テーブル」で頸部周りの筋緊張を緩めることができます。

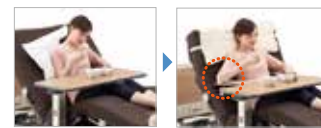

ヘッドレスト | 笑テーブル
未使用 | 未使用 | 使用 | 使用

適切な角度と高さに腕を調節し、肘が固定できるので、頸部周りの筋緊張が緩み、誤嚥しにくい姿勢をサポート。
従来クッションでサポートしていた姿勢を、安定的に再現することができます。ベッド上での半座位だけでなく、端座位での食事や読書、車いすでの食事場面などにも活用可能です。

※PT-7000FとセットでのTAISコードになります。

商品番号		型式		TAISコード	
D-343A		PT-7000F[D]+PW-1000		00167-000388	
月極レンタル料金		1割負担	2割負担	3割負担	
1,500		150	300	450	

フレックスボード

ラックヘルスケア



寝た状態のままベッド内の移動だけでなくベッド↔ストレッチャーなどへの移乗が可能です。
アコーディオン形状が移乗時の姿勢にピッタリフィット。
※移乗間の距離は20cm以内。



商品番号	型式	TAISコード	耐荷重(kg)
D-362A	フレックスボード	00245-000151	160
月極レンタル料金	1割負担	2割負担	3割負担
3,120	312	624	936

マスターベルトS

ラックヘルスケア



立ち上げさせたり、座らせたりする際や、歩行時のサポートとして安全に介助を行えます。



バックルはサイドロック採用で装着はいたって簡単です



利用イメージ

商品番号	TAISコード	サイズ(cm)		
D-361B	00245-000144	62~100(ウエスト目安)		
月極レンタル料金	1割負担	2割負担	3割負担	
1,560	156	312	468	

イージーグライドM

パラマウントベッド

高い強度と優れた柔軟性により座ったままでの乗り降りが可能です。



商品番号	型式	TAISコード	耐荷重(kg)
D-361A	KZ-A29036	00170-000570	135
月極レンタル料金	1割負担	2割負担	3割負担
1,020	102	204	306

マットレス一覧表 (参考資料)

かため	品名	厚さ	サイズ表		
			幅	レギュラー	ショート
かため	 プレグラー	8.0 cm	100 91 83	○ ○ ○	 ○ ○
	 シングルウェーブ	6.0 cm	100 91 83	○ ○ ○	
	 ストレッチスリム	7.0 cm	100 91 83	○ ○ ○	 ○ ○
	 エバーリーフ7 ハード面 リバーシブル	7.0 cm	100 91 83	○ ○ ○	
	 エバーリーフ7 ソフト面 リバーシブル	7.0 cm	100 91 83	○ ○ ○	
	 エバーフィットC3 ハード面 リバーシブル (防水・通気)	10.0 cm	100 91 83	○ ○ ○	 ○ ○
	 ソフィア ハード面 リバーシブル	10.0 cm	100 91 83	○ ○ ○	 ○ ○
	 テルサ 防水 ハード面 リバーシブル	12.0 cm	100 91 83	○ ○ ○	
	 フィットテックス	8.0 cm	100 91 83	○ ○ ○	
	 ストレッチフィット	9.0 cm	100 91 83	○ ○ ○	 ○ ○
	 エバーフィットC3 ソフト面 リバーシブル (防水・通気)	10.0 cm	100 91 83	○ ○ ○	 ○ ○
	 ソフィア ソフト面 リバーシブル	10.0 cm	100 91 83	○ ○ ○	 ○ ○
柔らかめ	 テルサ 防水 ソフト面 リバーシブル	12.0 cm	100 91 83	○ ○ ○	

マットレスの選び方

お使いになる方の状態や目的に合わせてお選びください。



ベッド上とベッドまわりでどのような生活をしますか？

- 就寝時に使用 就寝と日中の休息に使用
 大半をベッドで過ごす

マットレスを選ぶにあたって、優先したいことは何ですか？

- 立ち上がり 端座位 床ずれ予防

マットレスを選びます。迷ったときは、ケアマネージャーに相談。

マットレスの種類

一般用マットレス



在宅ケアベッドに適した構造のマットレスです。

マットレスを選ぶ際のポイント

動作のしやすさ

動作をしやすいのは、人のからだの柔らかさに近いマットレスや、やや硬めのマットレスです。

マットレスの製品特性

立ち上がりのしやすさや端座位を取ったときの安定性、体圧分散性なども考慮する必要があります。また、お手入れの面から、重さや拭き取りやすさがポイントとなります。

寝具の好み

普段から使い慣れている寝具に近いものが馴染みやすいのですが、柔らかすぎるマットレスを選ぶと、体を動かすににくいといった事も起こります。

ベッドとの適合

ベッドの寸法や機能に合わせて、必ず適合するマットレスを選びましょう。



このマークの付いた製品は、材料・工法などで地球環境に与える負荷を減らし、グリーン購入法に基づく特定調達物品の基準を満たしています。

対MRSA
抗菌加工

MRSAに対して優れた抗菌効果を発揮します。黄色ブドウ球菌、大腸菌などにも有効です。

抗菌・防カビ加工

バイオファーム加工。においの元になる細菌やカビの繁殖を阻止。

難燃加工

燃えにくいカバーを使用。

※抗菌効果は、菌の増殖を抑制するもので、殺菌ではありません。 ※抗菌剤による人体への影響はありません。

エバーリーフ7 マットレス(通気タイプ)

パラマウントベッド

安全性に配慮した薄型、寝心地が選べるリバーシブル構造



抗菌・防カビ加工

難燃加工

やや柔らかめ/ややかため

リバーシブル



安全性に配慮した薄型7cm
低床ベッドの安全性やサイドレールの高さを活かすことができます

商品番号	型式	TAISコード	サイズ(cm)	
D-003A	KE-541T	00170-000878	レギュラー (91cm幅)	長191×幅91×厚7
D-003B	KE-543T	00170-000880	レギュラー (83cm幅)	長191×幅83×厚7
月極レンタル料金		1割負担	2割負担	3割負担
1,900 ※注		190	380	570

プレグラー マットレス

パラマウントベッド

伸びて曲がるキューマラインボトムのベッドに最適です。全体に柔軟性があり、良く曲がります。



抗菌・防カビ加工

難燃加工

かため



商品番号	型式	TAISコード	サイズ(cm)	
D-201E	KE-557Q	00170-000444	レギュラー (100cm幅)	長191×幅99×厚8
月極レンタル料金		1割負担	2割負担	3割負担
2,060		206	412	618

商品番号	型式	TAISコード	サイズ(cm)	
D-201A	KE-551Q	00170-000159	レギュラー (91cm幅)	長191×幅91×厚8
D-201B	KE-553Q	00170-000142	レギュラー (83cm幅)	長191×幅83×厚8
D-201C	KE-5511Q	00170-000286	ミニ (91cm幅)	長180×幅91×厚8
D-201D	KE-5531Q	00170-000285	ミニ (83cm幅)	長180×幅83×厚8
月極レンタル料金		1割負担	2割負担	3割負担
1,900 ※注		190	380	570

※注：単体契約の場合は課税対象となります。

ストレッチスリム マットレス (通気タイプ) パラマウントベッド

マットレスが伸びて背あげに伴う身体のずれを軽減する
ストレッチシステム採用。



ややかため

商品番号	型式	TAISコード	サイズ(cm)	
D-001A	KE-777TQ	00170-000749	レギュラー (100cm幅) 長191×幅99×厚7	
月極レンタル料金		1割負担	2割負担	3割負担
2,060		206	412	618

商品番号	型式	TAISコード	サイズ(cm)	
D-001B	KE-771TQ	00170-000745	レギュラー (91cm幅) 長191×幅91×厚7	
D-001C	KE-773TQ	00170-000747	レギュラー (83cm幅) 長191×幅83×厚7	
D-001D	KE-772TQ	00170-000746	ミニ (91cm幅) 長180×幅91×厚7	
D-001E	KE-774TQ	00170-000748	ミニ (83cm幅) 長180×幅83×厚7	
月極レンタル料金		1割負担	2割負担	3割負担
1,900 ※注		190	380	570

ストレッチフィット マットレス (通気タイプ) パラマウントベッド

ストレッチシステムにウレタンフォーム層を加え優れた体圧分散性を発揮。



柔らかめ

商品番号	型式	TAISコード	サイズ(cm)	
D-001F	KE-787TQ	00170-000739	レギュラー (100cm幅) 長191×幅99×厚9	
月極レンタル料金		1割負担	2割負担	3割負担
3,120		312	624	936

商品番号	型式	TAISコード	サイズ(cm)	
D-001G	KE-781TQ	00170-000735	レギュラー (91cm幅) 長191×幅91×厚9	
D-001H	KE-783TQ	00170-000737	レギュラー (83cm幅) 長191×幅83×厚9	
D-001I	KE-782TQ	00170-000736	ミニ (91cm幅) 長180×幅91×厚9	
D-001J	KE-784TQ	00170-000738	ミニ (83cm幅) 長180×幅83×厚9	
月極レンタル料金		1割負担	2割負担	3割負担
2,160 ※注		216	432	648

ソフィア (通気タイプ) モルテン

体圧分散性能と耐久性を両立した2つの寝心地を
選べるリバーシブルマットレス



柔らかめ/ややかため
リバーシブル

商品番号	型式	TAISコード	サイズ(cm)	
D-155E	MHAV10100A	00054-000315	レギュラー (100cm幅) 長191×幅100×厚10	
月極レンタル料金		1割負担	2割負担	3割負担
2,800		280	560	840

商品番号	型式	TAISコード	サイズ(cm)	
D-155A	MHAV1091A	00054-000313	レギュラー (91cm幅) 長191×幅91×厚10	
D-155C	MHAV1083A	00054-000311	レギュラー (83cm幅) 長191×幅83×厚10	
D-155D	MHAV10915A	00054-000314	ミニ (91cm幅) 長180×幅91×厚10	
D-155B	MHAV10835A	00054-000312	ミニ (83cm幅) 長180×幅83×厚10	
月極レンタル料金		1割負担	2割負担	3割負担
2,160 ※注		216	432	648

テルサ (防水タイプ) モルテン

ご利用者さまとケア従事者さまのさまざまなニーズに対応し満足度を向上する
“質感が選べる”標準マットレス

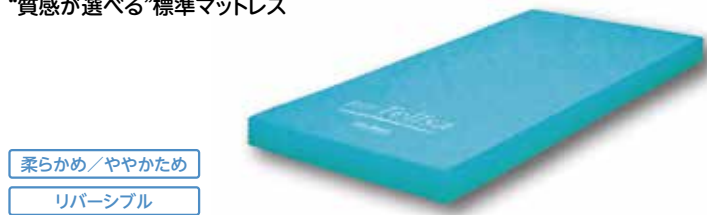

柔らかめ/ややかため
リバーシブル

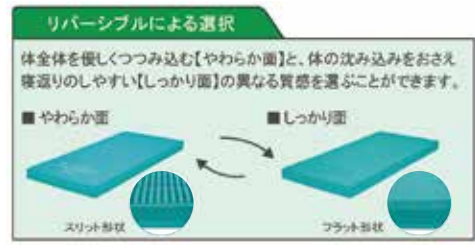

商品番号	型式	TAISコード	サイズ(cm)
D-002A	MTLS1291	00054-000204	レギュラー (91cm幅) 長191×幅91×厚12
D-002B	MTLS1283	00054-000203	レギュラー (83cm幅) 長191×幅83×厚12

月極レンタル料金		1割負担	2割負担	3割負担
2,740 ※注		274	548	822

※注：ベッドが課税対象品の場合、または単体契約の場合は課税対象となります。

Fit Tex フィットテックス(防水タイプ)

シーホネンス



柔らかめ

高反発ウレタン素材にスリット加工を施し、ベッドの動きに合わせて体にフィットします。

商品番号	型式	TAISコード	サイズ(cm)	
D-164A	SA-1023L	00167-000192	長191×幅90×厚8	
月極レンタル料金		1割負担	2割負担	3割負担
2,000 ※注		200	400	600

エバーフィットC3 マットレス(清拭タイプ)

パラマウントベッド

厚さわずか10cmで体圧分散性能と動きやすさの使い分けが可能なリバーシブルマットレス。



対MRSA
抗菌加工

難燃加工



柔らかめ/かため

リバーシブル

商品番号	型式	TAISコード	サイズ(cm)	
D-370E	KE-6175SQ	00170-001041	レギュラー (100cm幅) 長191×幅99×厚10	
月極レンタル料金		1割負担	2割負担	3割負担
3,120		312	624	936

商品番号	型式	TAISコード	サイズ(cm)	
D-370A	KE-6115SQ	00170-001037	レギュラー (91cm幅) 長191×幅91×厚10	
D-370C	KE-6135SQ	00170-001039	レギュラー (83cm幅) 長191×幅83×厚10	
D-370B	KE-6125SQ	00170-001038	ミニ (91cm幅) 長180×幅91×厚10	
D-370D	KE-6145SQ	00170-001040	ミニ (83cm幅) 長180×幅83×厚10	
月極レンタル料金		1割負担	2割負担	3割負担
2,840 ※注		284	568	852

エバーフィットC3 マットレス(通気タイプ)

パラマウントベッド

厚さわずか10cmで体圧分散性能と動きやすさの使い分けが可能なリバーシブルマットレス。



抗菌
防カビ加工

難燃加工



柔らかめ/かため

リバーシブル

商品番号	型式	TAISコード	サイズ(cm)	
D-371E	KE-6177TQ	00170-001046	レギュラー (100cm幅) 長191×幅99×厚10	
月極レンタル料金		1割負担	2割負担	3割負担
3,120		312	624	936

商品番号	型式	TAISコード	サイズ(cm)	
D-371A	KE-6117TQ	00170-001042	レギュラー (91cm幅) 長191×幅91×厚10	
D-371C	KE-6137TQ	00170-001044	レギュラー (83cm幅) 長191×幅83×厚10	
D-371B	KE-6127TQ	00170-001043	ミニ (91cm幅) 長180×幅91×厚10	
D-371D	KE-6147TQ	00170-001045	ミニ (83cm幅) 長180×幅83×厚10	
月極レンタル料金		1割負担	2割負担	3割負担
2,840 ※注		284	568	852

シングルウェーブ マットレス

シーホネンス

ベッドのボトム動きに合わせて自然に曲がるように縦方向のウェーブを特殊製法によりマットレス全面に施しています。



かため

商品番号	型式	TAISコード	サイズ(cm)	
D-191A	MB-6003L	00167-000309	長191×幅90×厚6	
月極レンタル料金		1割負担	2割負担	3割負担
1,900 ※注		190	380	570

※注：ベッドが課税対象品の場合、または単体契約の場合は課税対象となります。

床ずれ防止用具

床ずれとは

非常に治りにくい皮膚の潰瘍で、発熱の原因になったりすることもあります。

1 床ずれはどうしてできるのか？

- ① いつも下になっている部分の皮膚が圧迫されるので血行が悪くなる
- ② 皮膚が不潔になったり、湿ったり、摩擦が起きたりする
- ③ 全身の栄養状態が悪くなる

何より大切なことは、
床ずれを
つくらないことです！

2 床ずれのできやすい場所

- 仰向けに寝ている場合

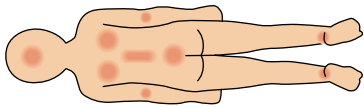

- 横向けに寝ている場合

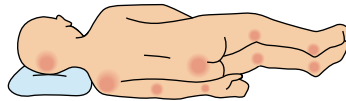

- 体圧のかけやすい、骨の突き出た所に注意してください。(例) 仙骨部、足、足関節部、大転子部、等

床ずれ防止の三原則

原因となる要素を取り除く必要があります。

1 体位交換をして、同じ部位の圧迫をさける

- 仰向け、右向き、左向き、……と、
2時間毎に体位を変える

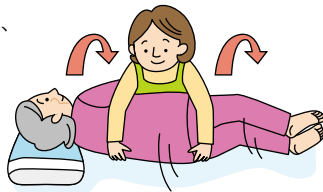

- できるだけ座る姿勢をとる

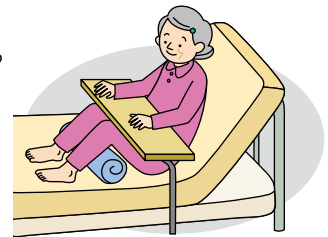

2 清潔を保ち、刺激をさける

- ① 入浴や清拭で皮膚を清潔にし、こまめにおむつ交換をして、むれを少なくする
- ② 寝まき、シーツはノリづけせず、よく乾いたものをシワのないように
- ③ 寝まき、シーツ、ふとんはよく日光に干す
- ④ 寝床にゴミや食べかすなどがあれば取り除く



3 全身の栄養状態を良くする

食べやすく工夫した、
バランスの良い食事内容にする。
特に、たん白質やビタミンCを
十分に摂るようにしましょう。



※すべての人が防止できるわけではありませんが、適切な対応をとりましょう。

床ずれ防止用具の種類

ご利用者さまの身体状況に応じて、適切な床ずれ防止用具を選びましょう。

エアーマットタイプ

ポンプから出るエア（空気）によって、
複数のエアセルを膨張・収納させて、体
を支える面を変化させます。

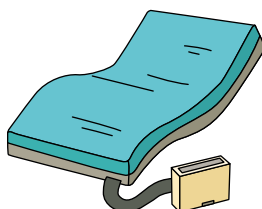

静止型マットレスタイプ

ウレタンフォーム、ジェル等の素材によ
り、広い面で体を支えることにより、体圧
を分散させます。

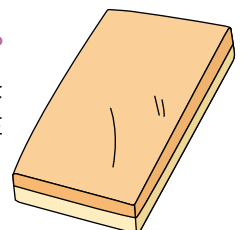

マットレスの種類と選び方

床ずれ発生リスク度の判定方法 (OHスケール)

評価法	自立体位変換	完全に「できる」、完全に「できない」以外は「どちらでもない」	できる 0点 どちらでもない 1.5点 できない 3点
	病的骨突出(仙骨部)	中央から8cm離れたところの高低差によって評価	なし 0点 軽度・中重度 1.5点 高度 3点
	浮腫(むくみ)	指で5秒間押し、指を離してもへこみが消えなければ浮腫あり	なし 0点 あり 3点
	関節拘縮	関節拘縮のあるなしで評価	なし 0点 あり 1点

床ずれ発生リスク度の判定結果 (合計点数)

	リスク無し(0点)	軽度(1~3点)	中等度(4~6点)	高度(7~10点)
静止型 マットレス		ビリーブ p35		
		キューオラ p35		
		アクアフロート p35		
		ストレッチグライド p36		
		アルファブラフII-W p36		
		ディンプルマットレス p36		
		エバープラウド p37		
		ナーセント コンタ p37		
エア マットレス			ここちあ利楽フロー p32	
			ここちあ利楽 p32	
			ここちあ 結起 3D p32	
			ネクサスR p33	
			ラゲーナ p33	
			マイクロクライメイト ビッグセル アイズ p33	
			ステージア p34	
			アマンダ p34	
		オスカー p34		

こちあ利楽フロー

パラマウントベッド

自動体位変換機能「スモールフロー機能」を搭載。
全自動運転エアマットレス「こちあ利楽」が
グレードアップ。

対MRSA
抗菌加工

難燃加工



圧切替型／高機能型

褥瘡ステージ				
なし	第1期	第2期	第3期	第4期

商品番号	型式	TAISコード	サイズ(cm)
E-396G	KE-911S	00170-001351	レギュラー (91cm幅) 全長191×全幅91×厚17
E-396H	KE-913S	00170-001353	レギュラー (83cm幅) 全長191×全幅83×厚17

- 小さな体位変換を繰り返す『スモールフロー機能』を搭載
- 独自の『i-fitting機能』で体重・体形から背あげや難床に自動対応
- 寝位置センサーによる制御で、自動運転中のずれ・転落を予防
- 厚さ17cmの独自構造で、優れた体圧分散性を発揮
- 約10分で空気を充填できる大容量ビルトインポンプを搭載
- 清拭消毒に対応する耐薬品性・防水性カバー

月極レンタル料金	1割負担	2割負担	3割負担
9,000	900	1,800	2,700

こちあ利楽

パラマウントベッド

体重・体形を検知して、かたさを常時自動設定。
操作不要、全自動で使えるエアマットレスです。

対MRSA
抗菌加工

難燃加工

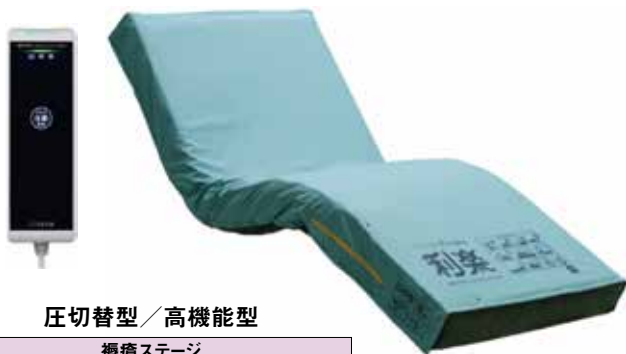

圧切替型／高機能型

褥瘡ステージ				
なし	第1期	第2期	第3期	第4期

商品番号	型式	TAISコード	サイズ(cm)
E-396E	KE-971S	00170-001065	レギュラー (91cm幅) 全長191×全幅91×厚13
E-396F	KE-973S	00170-001067	レギュラー (83cm幅) 全長191×全幅83×厚13

- 全自動で使えるi-fitting(かたさ自動運転機能)を搭載
- 背あげ時にかかるずれ力を軽減するグライドシート付き
- エアセルをユニット化した構造で安定した寝心地を実現
- 約10分で空気を充填できる大容量ターボポンプを搭載
- ポンプが邪魔にならないビルトインポンプ
- 清拭消毒に対応する耐薬品性・防水性カバー

月極レンタル料金	1割負担	2割負担	3割負担
7,520	752	1,504	2,256

こちあ 結起 3D

パラマウントベッド

「体圧分散」と「ずれ軽減」で床ずれリスクを
軽減する、全く新しいベッド連動型エアマットレス。



◆ベッドリンク機能

ベッドの背あげ操作に連動して
マットレスの圧切替や背ぬき、
姿勢保持などを行うためエアの
圧力をフルオートで制御し、背
あげの際の床ずれリスクを軽減
します。楽匠Sベッド及び楽匠Z
ベッドとのリンクが可能です。

圧切替型／高機能型

褥瘡ステージ				
なし	第1期	第2期	第3期	第4期

商品番号	型式	TAISコード	サイズ(cm)
E-396C	KE-931QS	00170-000845	レギュラー (91cm幅) 全長191×全幅91×厚15
E-396D	KE-933QS	00170-000847	レギュラー (83cm幅) 全長191×全幅83×厚15



フルカラー液晶
操作パネル

cococia ゆうき

結起

3Dタイプ
PARAMOUNT BED

対MRSA
抗菌加工

難燃加工

月極レンタル料金	1割負担	2割負担	3割負担
8,980	898	1,796	2,694

マイクロライメイト ビッグセル アイス

ケーブル



圧切替型 / 高機能型

褥瘡ステージ				
なし	第1期	第2期	第3期	第4期

商品番号	型式	TAISコード	サイズ(cm)
E-407A	CR-753	00206-000141	レギュラー (91cm幅) 全長192×幅90×厚15
E-407B	CR-750	00206-000140	レギュラー (83cm幅) 全長192×幅84×厚15

エアマットレス内の足元に搭載されたマイクロライメイト対応のファンモーターがエアマットレス内にこもった熱と湿気を吸い込み、外部に排気。



角度・時間管理アシスト機能

背上げの角度表示は、セミファウラー位の15°から5°刻みで液晶画面に表示。背上げの経過時間も表示されるので、経管栄養等のケアの時間管理にも使えます。

背上げ角度をセンシング

マットレスに内蔵されたセンサが背上げの角度を検知し、角度に応じた適切な内圧に自動調整。どの角度でも、定期的な圧切替で床ずれを防止します。

月極レンタル料金	1割負担	2割負担	3割負担
10,000	1,000	2,000	3,000

エアマスター ネクサスR

ケーブル



ワンタッチで誰でも簡単に安全に使用出来る高機能エアマットレス。



- かんたんモード搭載で40kg~60kgの療養者は電源コンセントを入れるだけ。
- 体重設定は20kg~120kgに対応。

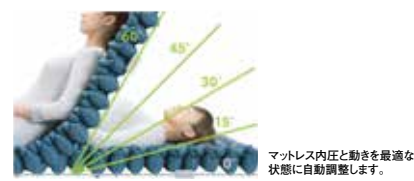

マットレス内圧と動きを最適な状態に自動調整します。

商品番号	型式	TAISコード	サイズ(cm)
E-394D	CR-663	00206-000083	レギュラー (91cm幅) 全長191×幅90×厚12
E-394E	CR-660	00206-000082	レギュラー (83cm幅) 全長191×幅84×厚12
E-394F	CR-667	00206-000085	ミニ (91cm幅) 全長180×幅90×厚12
E-394G	CR-665	00206-000084	ミニ (83cm幅) 全長180×幅84×厚12

圧切替型 / 高機能型

褥瘡ステージ				
なし	第1期	第2期	第3期	第4期

月極レンタル料金	1割負担	2割負担	3割負担
8,240	824	1,648	2,472

スモールチェンジ ラグーナ (体位変換器)

ケーブル

15分毎に小さな体位変換を自動で繰り返す、「スモールチェンジ機能」搭載。快適な眠りを実現し、介護者の負担を軽減します。

かんたん設定 マットレスのやわらかさを自動調整



圧切替型 / 高機能型

褥瘡ステージ				
なし	第1期	第2期	第3期	第4期

商品番号	型式	TAISコード	サイズ(cm)
F-374A	CR-703	00206-000103	レギュラー (91cm幅) 全長192×全幅90×厚13.5
F-374B	CR-700	00206-000102	レギュラー (83cm幅) 全長192×全幅84×厚13.5



眠つき防止 エアセルが体重をしっかりと支え、眠つきのリスクを防ぎます。

月極レンタル料金	1割負担	2割負担	3割負担
9,000	900	1,800	2,700

特殊寝台
特殊寝台付属品
床ずれ防止用具
体位変換器
手すり
車いす
車いす付属品
スロープ
歩行者
歩行補助杖
歩行補助杖
認知症老人
徘徊感知機器
移動用リフト
自動排泄処理装置

ステージア モルテン



圧切替型／高機能型
褥瘡ステージ
なし 第1期 第2期 第3期 第4期

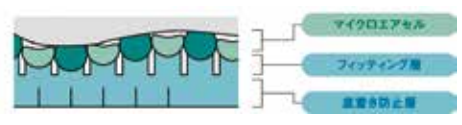

体圧分散式マットレスに求められる基本特性(体圧分散性能、除圧性能、寝心地のよさ)を向上し、エアマットレスの弱点(端座位の安定感と立ちあがりやすさ、むれ&ひえ)を対策した、床ずれケアのための高機能エアマットレス。

体圧分散式マットレスに求められる8つの特性を備えています。

体圧分散性能	除圧性能	寝心地	座位安定性
むれ対策	ひえ対策	ずれ力対策	安全衛生対策

商品番号	型式	TAISコード	サイズ(cm)
E-397A	MSTA91	00054-000115	レギュラー(91cm幅) 全長193×全幅91×厚13
E-397B	MSTA83	00054-000115	レギュラー(83cm幅) 全長193×全幅83×厚13
E-397C	MSTA91S	00054-000115	ミニ(91cm幅) 全長182×全幅91×厚13
E-397D	MSTA83S	00054-000115	ミニ(83cm幅) 全長182×全幅83×厚13

月極レンタル料金	1割負担	2割負担	3割負担
7,320	732	1,464	2,196

アマンダ モルテン

「3D除圧」と「お知らせ機能」を搭載し安全・安心を追求した高機能エアマットレス。

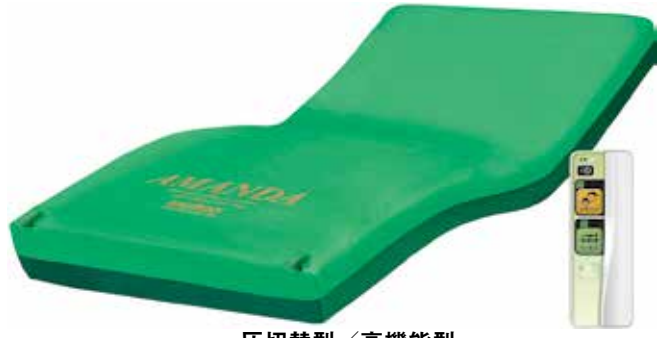

圧切替型／高機能型
褥瘡ステージ
なし 第1期 第2期 第3期 第4期

商品番号	型式	TAISコード	サイズ(cm)
E-405A	MAMA91	00054-000436	レギュラー(91cm幅) 全長193×全幅91×厚14
E-405B	MAMA83	00054-000435	レギュラー(83cm幅) 全長193×全幅83×厚14

●究極の床ずれ対策を実現した「3D除圧」
独自構造のエアセルは寝心地を損なわず、全方向(縦、横、傾き方向)から除圧を行いながら、利用者様の身体を優しく傾けます。

たて除圧 よこ除圧 傾き除圧

●ベッドまわりの安全・安心を追求した「お知らせ機能」
マットレスにセンサーを内蔵し、起き上がりやずり落ちの可能性を検知するとお知らせします。



●シンプルなりモコン操作
かんたんなりモコン操作でお知らせの通知やマットレスのかたさ、除圧動作などを変更することができます。

月極レンタル料金	1割負担	2割負担	3割負担
9,860	986	1,972	2,958

オスカー モルテン



圧切替型／高機能型
褥瘡ステージ
なし 第1期 第2期 第3期 第4期

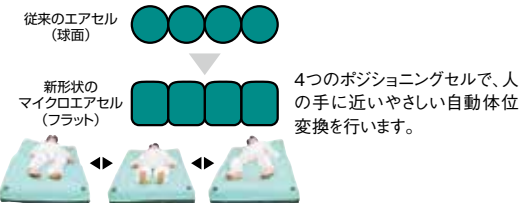

さまざまな身体状況のご利用者さまへのケアに最適な特性で対応する、人の手でを行うような優しい自動体位変換機能を備えた高機能エアマットレス。

体圧分散式マットレスに求められる9つの特性を備えています。

体圧分散性能	除圧性能	ずれ力対策	寝心地	安全衛生対策
座位安定性	むれ対策	ひえ対策	体位変換	

商品番号	型式	TAISコード	サイズ(cm)
E-398A	MOSC91	00054-000137	レギュラー(91cm幅) 全長193×全幅91×厚17
E-398B	MOSC83	00054-000137	レギュラー(83cm幅) 全長193×全幅83×厚17
E-398C	MOSC91S	00054-000137	ミニ(91cm幅) 全長182×全幅91×厚17
E-398D	MOSC83S	00054-000137	ミニ(83cm幅) 全長182×全幅83×厚17

月極レンタル料金	1割負担	2割負担	3割負担
10,280	1,028	2,056	3,084

ビリーブ

モルテン

寝返りの頻度を感知し、最適な圧対策に導く自動フィットングマットレス。



利用者様の寝返りの頻度を判定し、床ずれ防止で最も重要な圧対策を自動運転でおこないます。

操作ボタンなし、電源を入れたら後はビリーブにおまかせください!

状態 A

自力で離床できる人

- ・寝返りできる
- ・寝心地(マットレスのかたさ)に敏感
- ・適度な体圧分散性が好まれる



状態 B

介助があれば離床できる人

- ・寝返りはなんとかできるが回数が少ない
- ・局所にかかる圧を自らは逃がしにくい
- ・床ずれ防止=高い体圧分散性が必要



状態 C

寝たきりの人

- ・寝返りできない
- ・圧がずっとかかり続けるため
- ・床ずれ防止=高い体圧分散性+除圧が必要



褥瘡ステージ				
なし	第1期	第2期	第3期	第4期

商品番号	型式	TAISコード	サイズ(cm)		
E-409A	MBLV91G	00054-000567	レギュラー 全長193×全幅91×厚13 (91cm幅)		
月極レンタル料金		1割負担	2割負担	3割負担	
7,500		750	1,500	2,250	

自動圧抜き機能

マットレスを背上げる時、自動的に「圧抜き」動作をおこない、さまざまな部位にかかる苦しさを緩和します。



端座位・ケア時の安定性

マットレスの下部および両サイドに安定支持フォームを配置することで安定性を高めています。



安全で衛生的な環境のために

完全防水のカバーとインナー保護フィルムにより、嘔吐、吐血、失禁、薬剤などの汚れがマットレス内部に浸透するのを防ぎます。

表面に付着した汚れはアルコールなどで簡単に「清拭消毒」が可能です。



キュオラ(通気タイプ)

ケーブ



抜群の通気性、動きやすい安定性、優れた体圧分散性、ご利用者さまのQOLを高めるウレタンフォームマットレスです。

Ag+
銀抗菌

商品番号	型式	TAISコード	サイズ(cm)	
E-383D	CR-591	00206-000077	レギュラー (91cm幅)	全長191×全幅90×厚10
E-383E	CR-590	00206-000077	レギュラー (83cm幅)	全長191×全幅83×厚10

褥瘡ステージ				
なし	第1期	第2期	第3期	第4期

月極レンタル料金	1割負担	2割負担	3割負担
5,220	522	1,044	1,566

アクアフロート(通気タイプ)

パラマウントベッド



中央部に埋め込まれた水溶液のパックが、床ずれ発生リスクの高い臀部の圧力を効果的に分散させます。背上げた時に、特に高い効果を発揮します。

褥瘡ステージ

なし	第1期	第2期	第3期	第4期
----	-----	-----	-----	-----



難燃加工

抗菌・防カビ

数量限定商品の為、お問い合わせください。

商品番号	型式	TAISコード	サイズ(cm)	
E-373A	KE-841Q	00170-000507	レギュラー (91cm幅)	全長191×全幅91×厚12
E-373B	KE-843Q	00170-000508	レギュラー (83cm幅)	全長191×全幅83×厚12

月極レンタル料金	1割負担	2割負担	3割負担
5,220	522	1,044	1,566

特殊寝台
 特殊寝台付属品
 床ずれ防止用具
 体位変換器
 手すり
 車いす
 車いす付属品
 スロープ
 歩行器
 歩行補助杖
 認知症老人
 徘徊感知機器
 移動用リフト
 自動排泄処理装置

ストレッチグライドマットレス(通気タイプ) パラマウントベッド

ストレッチシステムにウレタンフォームを2層プラス。
 最高クラスの体圧分散性能を発揮します。



商品番号	型式	TAISコード	サイズ(cm)
E-373E	KE-797TQ	00170-000729	レギュラー (100cm幅) 全長191×全幅99×厚12.5
月極レンタル料金		1割負担	2割負担
5,220		522	1,044

褥瘡ステージ				
なし	第1期	第2期	第3期	第4期

商品番号	型式	TAISコード	サイズ(cm)
E-373F	KE-791TQ	00170-000725	レギュラー (91cm幅) 全長191×全幅91×厚12.5
E-373G	KE-793TQ	00170-000727	レギュラー (83cm幅) 全長191×全幅83×厚12.5
E-373H	KE-792TQ	00170-000726	ミニ (91cm幅) 全長180×全幅91×厚12.5
E-373I	KE-794TQ	00170-000728	ミニ (83cm幅) 全長180×全幅83×厚12.5
月極レンタル料金		1割負担	2割負担
5,220		522	1,044

アルファプラFII-W(通気タイプ) タイカ

「抗菌」+「抗ウイルス」のW加工カバーを使用。
 寝返りがしやすい特殊構造に端座位の安定性と体圧分散性能を両立。

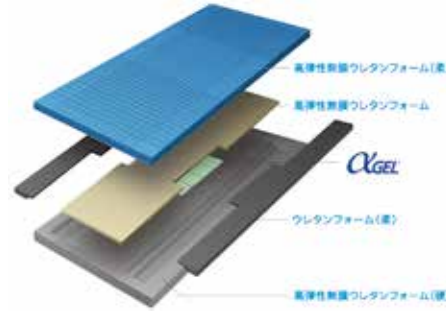

褥瘡ステージ				
なし	第1期	第2期	第3期	第4期

商品番号	型式	TAISコード	サイズ(cm)
E-377F	MB-FIIPA1R	00563-000145	レギュラー (91cm幅) 全長195×幅91×厚13
E-377G	MB-FIIPA3R	00563-000143	レギュラー (83cm幅) 全長195×幅83×厚13
月極レンタル料金		1割負担	2割負担
7,500		750	1,500

ディンプルマットレス(防水タイプ) ケーブ

内部にディンプル形状(くぼみ)の空間を持たせ、
 ウレタンフォーム特有の反力を軽減し、
 優れた体圧分散性と快適な寝心地を両立させたマットレスです。



褥瘡ステージ				
なし	第1期	第2期	第3期	第4期

商品番号	型式	TAISコード	サイズ(cm)
E-376A	CR-541	00206-000070	レギュラー (91cm幅) 全長191×全幅90×厚12
E-376B	CR-540	00206-000070	レギュラー (83cm幅) 全長191×全幅83×厚12
E-376C	CR-543	00206-000070	ミニ (91cm幅) 全長180×全幅90×厚12
E-376D	CR-542	00206-000070	ミニ (83cm幅) 全長180×全幅83×厚12
月極レンタル料金		1割負担	2割負担
5,080		508	1,016

エバープラウド

パラマウントベッド

エクストラソフト面とソフト面のリバーシブルで「体圧分散・ずれ軽減・蒸れ軽減」の3つの機能で床ずれ防止をサポート。少しでも寝返りが出来る人にオススメ。

通気タイプ

対MRSA抗菌加工 (ドライタイプ) 抗菌・防カビ (通気タイプ) 軽熱加工

商品番号	型式	TAISコード	サイズ(cm)
E-402A	KE-621TQ	00170-000962	レギュラー (91cm幅) 全長191×全幅91×厚13
E-402C	KE-623TQ	00170-000964	レギュラー (83cm幅) 全長191×全幅83×厚13
E-402B	KE-622TQ	00170-000963	ミニ (91cm幅) 全長180×全幅91×厚13
E-402D	KE-624TQ	00170-000965	ミニ (83cm幅) 全長180×全幅83×厚13

ドライタイプ

商品番号	型式	TAISコード	サイズ(cm)
E-403A	KE-621UQ	00170-000966	レギュラー (91cm幅) 全長191×全幅91×厚13
E-403C	KE-623UQ	00170-000968	レギュラー (83cm幅) 全長191×全幅83×厚13
E-403B	KE-622UQ	00170-000967	ミニ (91cm幅) 全長180×全幅91×厚13
E-403D	KE-624UQ	00170-000969	ミニ (83cm幅) 全長180×全幅83×厚13

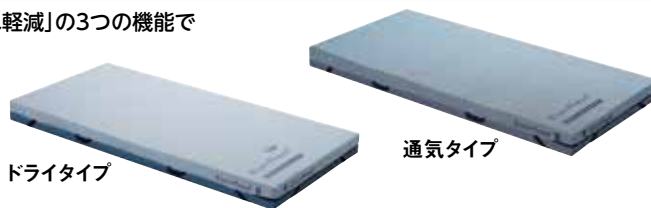

- 優れた体圧分散性を実現するウレタンフォーム
- サイドエッジで端座位が安定
- 5層構造

月極レンタル料金	1割負担	2割負担	3割負担
5,220	522	1,044	1,566

ナーセントコンタ (通気タイプ)

アイソネックス

新発想の3Dフォームで体圧分散と姿勢保持を両立。身体形状に沿わせて支える3D層とウレタンフォームの特殊カット技術で追求することで、リラックスした理想的な寝姿勢を実現。



褥瘡ステージ				
なし	第1期	第2期	第3期	第4期

商品番号	型式	TAISコード	サイズ(cm)
E-406C	NCMA-91	00149-000063	レギュラー (91cm幅) 全長190×全幅91×厚11~15
E-406D	NCMA-83	00149-000062	レギュラー (83cm幅) 全長190×全幅83×厚11~15

月極レンタル料金	1割負担	2割負担	3割負担
6,000	600	1,200	1,800

ベッド背上げ時の滑りすわりや横倒れを防止

ベッドで食事や胃ろう注入を行うとき、各サポートの動きで、滑りすわりによる腹部圧迫や横倒れしにくい快適な背上げ姿勢にします。

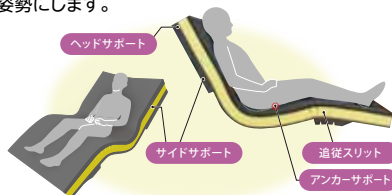

- ヘッドサポート
 - 背上げしたとき、頸を軽く引いた姿勢になるので咀嚼や飲み込みが楽になります。
 - 仰臥位で就寝するときも、頸が上がりにくいので開口しにくい姿勢になります。
- アンカーサポート
 - 背上げしたとき、アンカーサポートで座骨の滑り出しがストップし、大腿部が支えられるので、腹部圧迫や、踵のずれ・圧迫を軽減できます。
- サイドサポート
 - 両サイドが盛り上がっているので、背上げしたときの横倒れを防止します。
 - 側臥位するとき、頭や上肢がずり落ちたり、サイドレールとの間に挟み込まれるリスクを軽減します。
- 追従スリット
 - 膝上げしたとき、マットレスがベッドの動きに追従しやすくなります。

ポジショニングの手間とクッション数を最小限に

3D層がポジショニングクッションと同じ役割を果たすので、少ないクッションで体位変換やポジショニングができます。

- 側臥位が崩れにくい
 - 両サイドが盛り上がっているので、姿勢が安定します。
- シンプルなポジショニングが可能
 - 看護・介護の統一的なケアの推進に役立ちます。

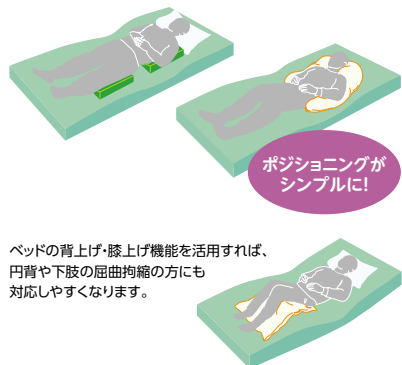

「ねすわりガイド」で座る・寝る位置がハッキリ!

寝る位置や車いすからベッドに移乗する位置をわかりやすくガイド。マットレスの機能を最大限に発揮するための目安です。(ホック式で左右入替可能)



- 移乗して座るポイント
 - ねすわりガイドを目安にするとフラットエリアに安定して座ることができます。



※離床するときも、必ずフラットエリアに座るように注意してください。

- ベッドに寝るポイント
 - 股関節(大転子)⇄上前腸骨棘の間に、ねすわりガイドの▽マークが入るようにすると、最適な姿勢で寝ることができます。



▽は大転子、上前腸骨棘の間に入るように

ブレイラプラス

グローバル産業

マットレスの上にひくだけで床ずれ予防効果を得られる通気性のよい夏は涼しく、冬は暖かいベッドパッドです。



商品番号	型式	TAISコード	サイズ(cm)
E-401A	BRPS-910R	01149-000012	レギュラー (91cm幅) 全長195×全幅91×厚1.5

月極レンタル料金	1割負担	2割負担	3割負担
1,560	156	312	468

体位変換器

抜群のフィット感と復元性で、いつも快適なポジショニングができる体位変換器です。

ナーセント[®]Ex ロール

ナーセント[®]Ex ワイド

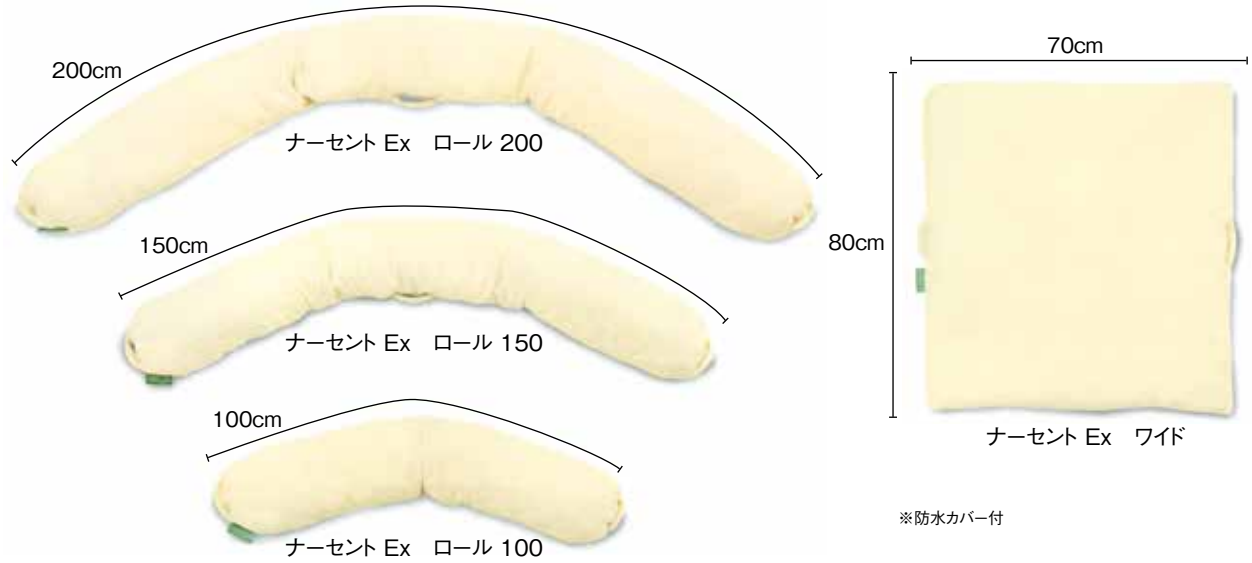

ナーセント Ex ロール200
アイソネックス

商品番号	F-371B	型式	ナーセント Ex ロール200
TAIS コード	00149-000034		

月極レンタル料金		
2,060		
1割負担	2割負担	3割負担
206	412	618

ナーセント Ex ロール150
アイソネックス

商品番号	F-371C	型式	ナーセント Ex ロール150
TAIS コード	00149-000035		

月極レンタル料金		
1,560		
1割負担	2割負担	3割負担
156	312	468

ナーセント Ex ロール100
アイソネックス

商品番号	F-371D	型式	ナーセント Ex ロール100
TAIS コード	00149-000036		

月極レンタル料金		
1,020		
1割負担	2割負担	3割負担
102	204	306

ナーセント Ex ワイド
アイソネックス

商品番号	F-371E	型式	ナーセント Ex ワイド
TAIS コード	00149-000037		

月極レンタル料金		
2,060		
1割負担	2割負担	3割負担
206	412	618

※地域によって対象とならない場合がありますので、ご確認ください。

USAKO シリーズ

ユークッション(体位変換器) 上肢サポートクッション。肩と腕をしっかり支えます。

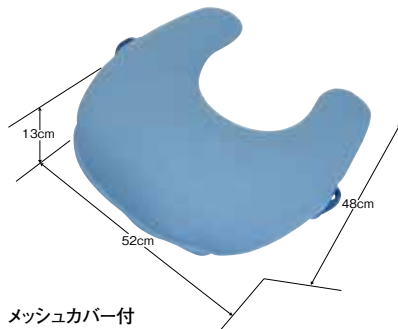

USAKOシリーズ ユークッション Mサイズ
アイソネックス

商品番号	F-371F	型式	ユークッション Mサイズ	TAISコード	00149-000040
------	---------------	----	--------------	---------	--------------

月極レンタル料金			
2,060			
1割負担	2割負担	3割負担	
206	412	618	

※地域によって対象とならない場合がありますので、ご確認ください。

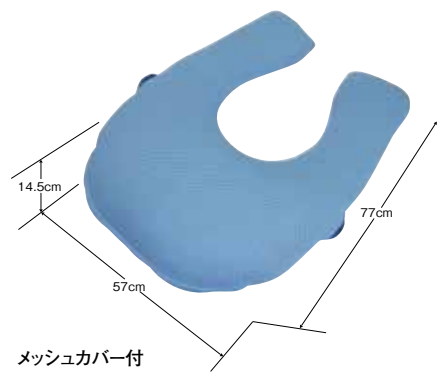

USAKOシリーズ ユークッション Lサイズ
アイソネックス

商品番号	F-371G	型式	ユークッション Lサイズ	TAISコード	00149-000041
------	---------------	----	--------------	---------	--------------

月極レンタル料金			
2,060			
1割負担	2割負担	3割負担	
206	412	618	

※地域によって対象とならない場合がありますので、ご確認ください。

セロリアタイプ

モルテン

体位変換器+高耐久・マルチ・体圧分散式クッション。



質量

2.4
kg

- ・持ち手を引っ張るだけで簡単に体位変換ができます。
- ・体位変換した姿勢をそのまま保持することもできます。
- ・家庭用洗濯機で丸洗いOK!

商品番号	型式	TAISコード	タイプ	サイズ(cm)
F-372A	MTYA	00054-000112	まくら型	全長68×全幅32

月極レンタル料金	1割負担	2割負担	3割負担
1,540	154	308	462

※地域によって対象とならない場合がありますので、ご確認ください。

セロリBタイプ

モルテン

体位変換器+高耐久・マルチ・体圧分散式クッション。



質量

3.1
kg

- ・持ち手を引っ張るだけで簡単に体位変換ができます。
- ・体位変換した姿勢をそのまま保持することもできます。
- ・家庭用洗濯機で丸洗いOK!

商品番号	型式	TAISコード	タイプ	サイズ(cm)
F-372B	MTYB	00054-000113	スネーク型	全長141×全幅23

月極レンタル料金	1割負担	2割負担	3割負担
1,560	156	312	468

※地域によって対象とならない場合がありますので、ご確認ください。

ナーセントパットA

アイソネックス

身体の下に差し込むだけで容易に体位変換ができ、そのまま良肢位を保持します。



質量

850g
大

質量

450g
小

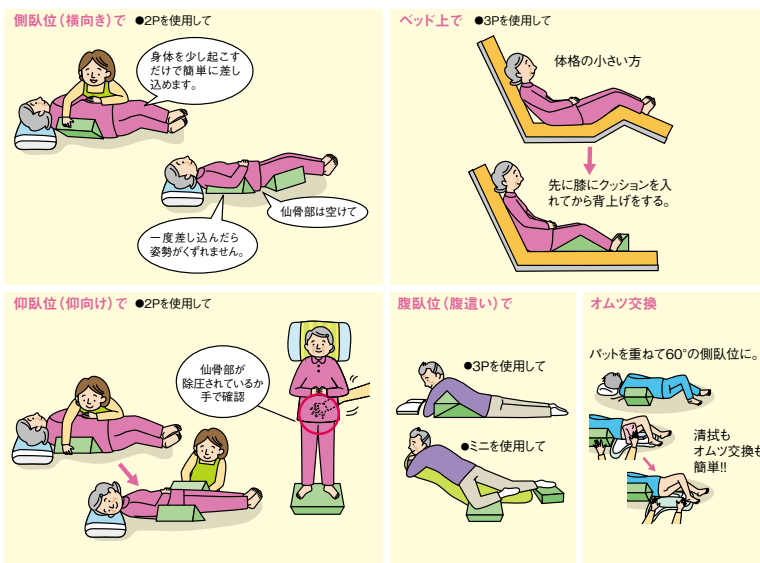

商品番号	型式	TAISコード	サイズ(cm)
F-371A	ナーセントパットA	00149-000012	(大)幅40×長さ40×高さ10 (小)幅20×長さ40×高さ10

月極レンタル料金	1割負担	2割負担	3割負担
2,060	206	412	618

※地域によって対象とならない場合がありますので、ご確認ください。

●組合せ:大ピース×1、小ピース×2

体位変換器 ペンギンサポート

パラマウントベッド

ベッド上でサイドレールなどに固定すると、側臥位の一時的な保持ができるので「おむつ交換」などを楽に、より安全に行うことができます。



ペンギンサポート 使用手順のご紹介

1 側臥位への体位変換

使用者の腕を組ませ頭部から背中側へ差込む

滑りやすいシートだから、すんなり差込めるのよ

グリップを引いて肩甲骨のあたりまでずらす

2

使用者のひざを立て、腰に手を添え取っ手穴を引いて回転させるように側臥位にして

少ない力で横向きに回転できますね

3

側臥位を保持する場合は固定部をサイドレールなどの上横に取付ける

今日もきれいに洗ってお薬塗りますね

片手で身体を支えなくていいから両手が使えていいですね

質量
約300g

商品番号	型式	TAISコード	サイズ(cm)
F-368A	KE-100S	00170-000713	全長約163×全幅約48

●最大使用者体重(kg):138

月極レンタル料金	1割負担	2割負担	3割負担
1,560	156	312	468

※地域によって対象とならない場合がありますので、ご確認ください。

ライトターンC(コンパクトタイプ)

アイソネックス



質量
950g

テコの原理で簡単に体位変換。スウィング機能はリハビリに利用できます。

商品番号	型式	TAISコード	サイズ(cm)
F-367A	ライトターンC	00149-000017	幅40×高39×奥行13

月極レンタル料金	1割負担	2割負担	3割負担
2,060	206	412	618

数量限定商品の為、お問い合わせください。

使用方法



ライトターンの中央隔壁を足先のほうに向けて倒し、凹部に乗せます。

ライトターンを回転させて起こし、両膝を両側の凹部に入れます。

まずライトターンのベルトを持って回転させ、肩も少し押しながら寝返りを行います。

股間を開いた状態を保持できますので、おむつ交換や排便が容易に行えます。

トレイースライドシート

東レ

東レ独自の3層構造でスライド性アップ!
体位変換・移動もスムーズ&ラク!

質量

124

g



わずかな力で体位変換・移動が楽にできる。
介護する方・される方の負担を軽減する快適スライドシート。

小さな力でスムーズに
移動できるのは、なぜ?

シート本体の裏材が滑りのよいナイロンであることに加え、3層構造の中間層が上下層の動きに干渉されないため、上下左右、回転等のさまざまな動作もわずかな力で可能になります。また、体位変換や移動時にできる上下層の生地のおしれやシワも中間層の自由な動きによって吸収。生地のおしれや引っかかりがなくなり、スムーズな動きを実現します。



※ベッド・寝具の上での体位変換・移動のみに使用し、それ以外の場所では使用しないでください。例えばベッドから車椅子への移乗等には使用しないでください。また使用後は速やかに抜き取り、付属の収納袋に収納し、フック等に掛けて保管してください。



上下・左右・回転等
全方向に移動可能!

商品番号	型式	TAISコード	サイズ(cm)		
F-369A	TES100	00947-000001	全長120×全幅75		
月極レンタル料金		1割負担	2割負担	3割負担	
1,480		148	296	444	

ノルディックスライド(ミディ)

パシフィックサプライ



質量

450

g

内側が滑りやすくなっている筒状のスライディングシート。
力をかけずに、移動、乗り移りができます。

ベッド上での
体位変換が
容易に行えます。

商品番号	型式	届け出コード	サイズ(cm)		
F-366A	ノルディックスライド(ミディ)	00222-000119	全長80×全幅72		
月極レンタル料金		1割負担	2割負担	3割負担	
3,120		312	624	936	

使い方の参考例 ★ベッド上のズレを元に戻す方法

(1) ギャッジを使用しない場合

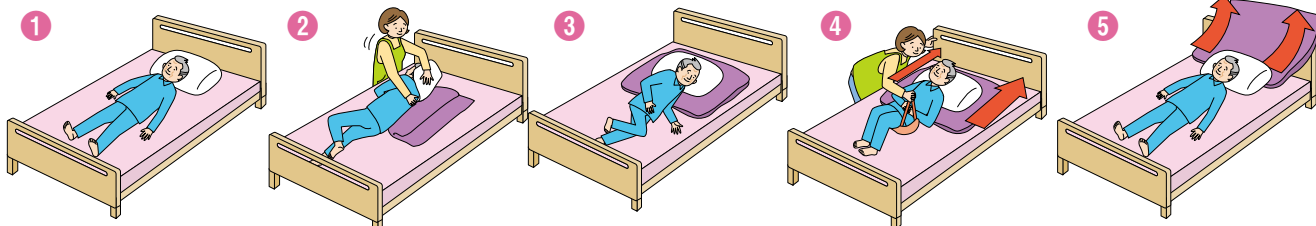

(2) ギャッジを利用する場合



手すり

工事不要の天井固定型や設置型の手すりの利用で起き上りや、歩行時の支えになります。

安全性と操作性が進化したベストポジションバー



進化した3つのポイント

- ①天井への押し圧30%カット!
- ②レバー位置が低くなり操作性がアップ!
- ③強度不足に加え、突っ張りすぎもチェック可能!

ベストポジ-e ホクメイ

※T型ベースのご用意もあります。

T型ベースとのセット情報

BPE-100-10

TAISコード 00254-000051

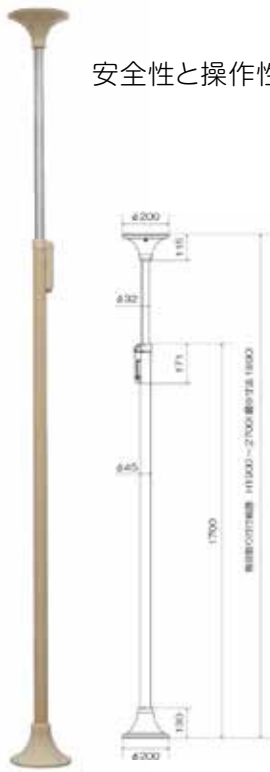

商品番号	型式	TAISコード
G-601G	BPE-100-11	00254-000052
メインパイプ径		有効取付範囲 (cm)
45φ		190~270

月極レンタル料金		
3,120		
1割負担	2割負担	3割負担
312	624	936

システム手すり固定セット

ホクメイ



商品番号	型式	TAISコード	サイズ(cm)
G-614K	SBR-10-060	00254-000113	60(芯々60cm)
G-614L	SBR-10-090	00254-000062	90(芯々90cm)
G-614M	SBR-10-120	00254-000117	120(芯々120cm)

月極レンタル料金	1割負担	2割負担	3割負担
1,020	102	204	306

※横棒のみの価格です

システム伸縮手すり曲げセット

ホクメイ



商品番号	型式	TAISコード	サイズ(cm)
G-614C	SBR-40-609	00254-000171	60~90(芯々70~100cm)
G-614D	SBR-40-912	00254-000172	90~120(芯々100~130cm)

月極レンタル料金	1割負担	2割負担	3割負担
1,020	102	204	306

※横棒のみの価格です

システム木手すり曲げセット

ホクメイ



商品番号	型式	TAISコード	サイズ(cm)
G-614E	SBR-20-060	00254-000114	60(芯々70cm)
G-614F	SBR-20-090	00254-000063	90(芯々100cm)
G-614G	SBR-20-120	00254-000118	120(芯々130cm)

月極レンタル料金	1割負担	2割負担	3割負担
1,220	122	244	366

※横棒のみの価格です

システム木手すり跳ね上げセット

ホクメイ



商品番号	型式	TAISコード	サイズ(cm)
G-614H	SBR-70-060	00254-000115	60(芯々70cm)
G-614I	SBR-70-090	00254-000064	90(芯々100cm)
G-614J	SBR-70-120	00254-000119	120(芯々130cm)

月極レンタル料金	1割負担	2割負担	3割負担
1,020	102	204	306

※横棒のみの価格です

特殊寝台
特殊寝台付属品
床ずれ防止用具
体位変換器
手すり
車いす
車いす付属品
スロープ
歩行器
歩行補助杖
認知症老人
徘徊感知機器
移動用リフト
自動排泄処理装置

ベスポジ-e 玄関アーム (レギュラー・ショート) ホフメイ

ベスポジ-e・ベストポジションバーに取付可能な握りやすく快適に使用できる玄関用手すり。



レギュラー

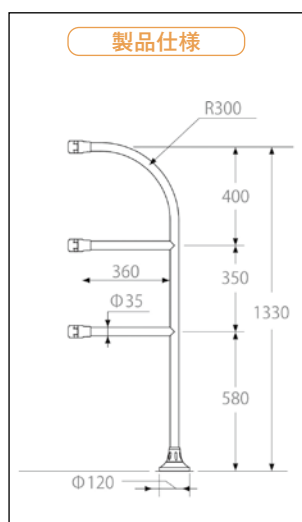

ショート

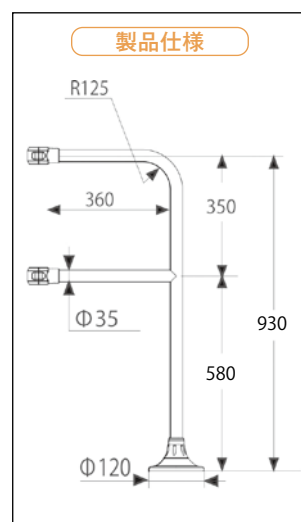

商品番号	型式	TAISコード
G-601H	レギュラー BPE-500-10	00254-000360
G-601J	ショート BPE-500-20	00254-000361

月極レンタル料金	1割負担	2割負担	3割負担
2,200	220	440	660

※玄関用手すりのみの価格です

レール手すり ホフメイ

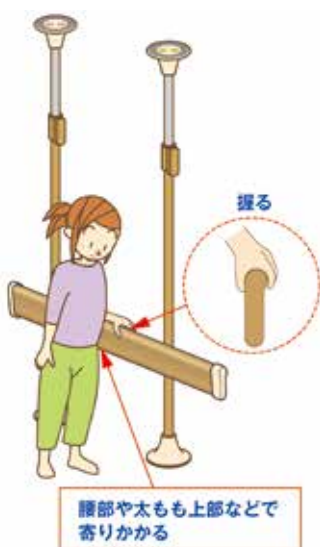

腰部や太もも上部などで寄りかかる

手すりに
寄りかからないでください。

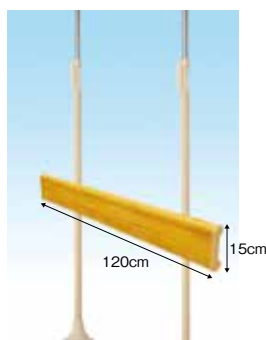

レール手すりに腰や体幹を当てる事で、歩行におけるふらつきを抑える事や立位等の姿勢保持が可能です。また、横仕様に組み替える事で手のひらや上腕部で支持しやすい手すりに出来ます。

商品番号	G-614T	型式	BPE-300-80
TAISコード	00254-000342		

月極レンタル料金	1割負担	2割負担	3割負担
2,020	202	404	606

※横棒のみの価格です

ウェーブ型手すり ロング ホクメイ

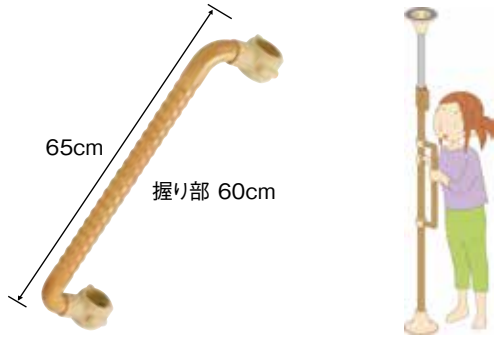

基本ポールに取り付けることで握りやすくなり、立ち座りなどの動作をサポートできます。手すり部は凹凸状になっており、滑りにくくなっています。

商品番号	型式	TAISコード	握り径	
G-614S	BPE-300-40	00254-000133	35φ	
月極レンタル料金		1割負担	2割負担	3割負担
1,020		102	204	306

角型手すり ホクメイ

手すりの握り方向を縦横組替えてご利用頂けます。

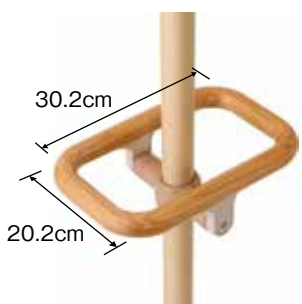

商品番号	G-614P	型式	BPE-300-30
TAISコード	00254-000132	握り径	32φ

月極レンタル料金	1割負担	2割負担	3割負担
1,020	102	204	306

円型手すり ホクメイ

ベッドからの立ち座りだけでなく、車いすなどへの移乗動作もサポートできます。

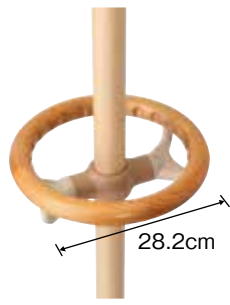

商品番号	G-614N	型式	BPE-300-20
TAISコード	00254-000131	握り径	32φ

月極レンタル料金	1割負担	2割負担	3割負担
1,020	102	204	306

グリップアームe5P ホクメイ

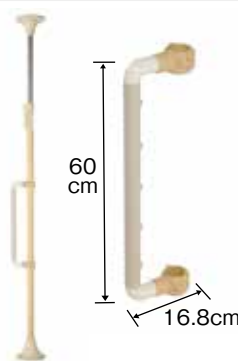

水にぬれても滑りにくい樹脂製の手すりです。
 ・浴室での使用はできません。
 ・耐水ベースとの組合せで屋外でも使用できます。

商品番号	G-614W	型式	BPE-300-60
TAISコード	00254-000143	握り径	35φ

月極レンタル料金	1割負担	2割負担	3割負担
1,020	102	204	306

耐水ベース ホクメイ



丸型ベースとのセット情報
 BPE-100-81
 TAISコード 00254-000053
 T型ベースとのセット情報
 BPE-100-80
 TAISコード 00254-000066

※浴室での使用はできません。

商品番号	型式	サイズ(cm)
G-614U	BPE-100-90	16×30×19.4

月極レンタル料金	1割負担	2割負担	3割負担
0	0	0	0

膝当て手すり

ホクメイ

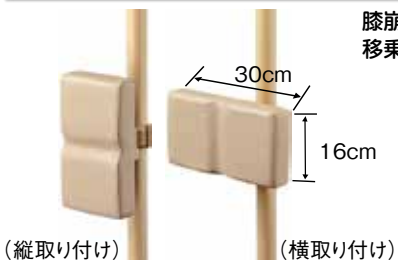

膝崩れを抑え、立ち座り・移乗をサポート。

商品番号	型式	TAISコード	サイズ(cm)
G-614Q	BPE-200-10	00254-000127	高さ16×幅30×奥行19.4

月極レンタル料金	1割負担	2割負担	3割負担
1,020	102	204	306

肘置き手すり

ホクメイ

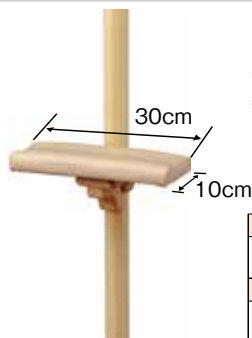

リウマチなどで握ることが困難な場合などに、前腕部で支持することができる手すりです。

商品番号	型式
G-614R	BPE-200-20
TAISコード	サイズ(cm)
00254-000128	高さ3.6×幅30×奥行16.8

月極レンタル料金	1割負担	2割負担	3割負担
1,020	102	204	306

b型手すり

ホクメイ

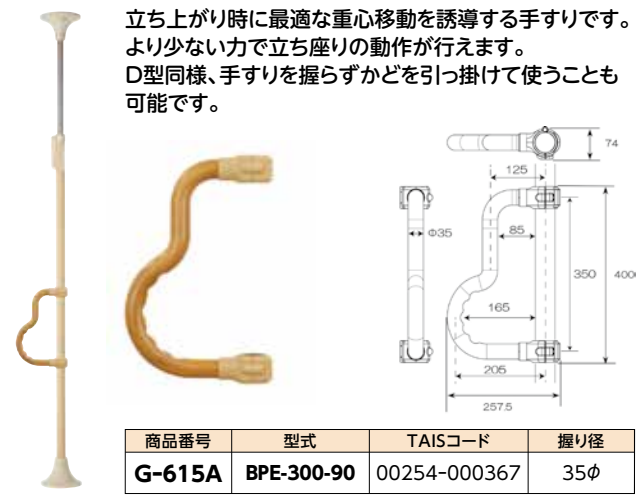

立ち上がり時に最適な重心移動を誘導する手すりです。より少ない力で立ち座りの動作が行えます。D型同様、手すりを握らずかどを引っ掛けて使うことも可能です。

商品番号	型式	TAISコード	握り径
G-615A	BPE-300-90	00254-000367	35φ

月極レンタル料金	1割負担	2割負担	3割負担
1,020	102	204	306

b型手すり ロング

ホクメイ

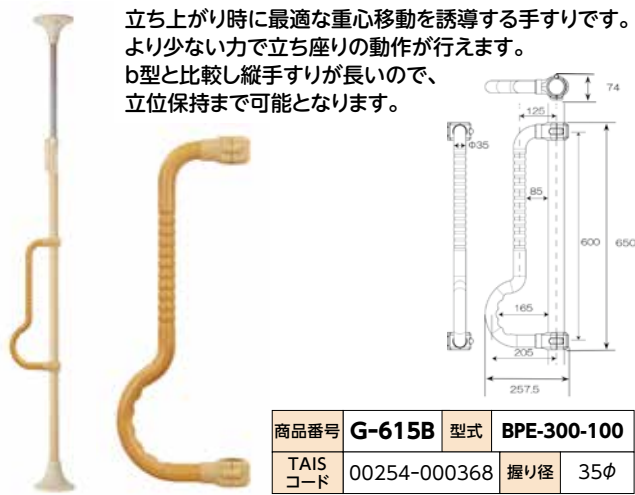

立ち上がり時に最適な重心移動を誘導する手すりです。より少ない力で立ち座りの動作が行えます。b型と比較し縦手すりが長いので、立位保持まで可能となります。

商品番号	G-615B	型式	BPE-300-100
TAISコード	00254-000368	握り径	35φ

月極レンタル料金	1割負担	2割負担	3割負担
1,020	102	204	306

D型手すり

ホクメイ

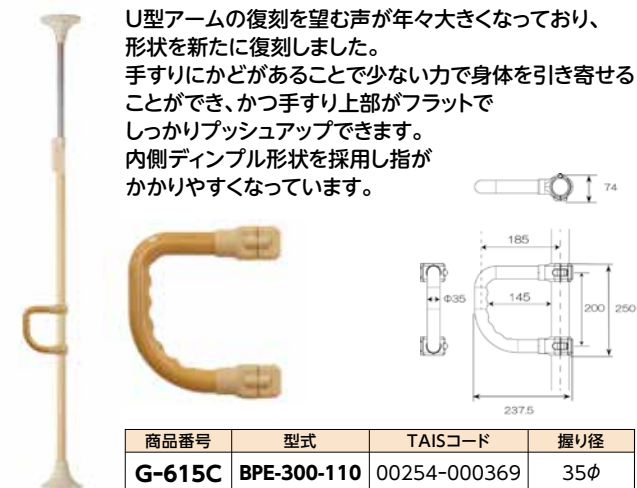

U型アームの復刻を望む声が年々大きくなっており、形状を新たに復刻しました。手すりにかどがあることで少ない力で身体を引き寄せることができ、かつ手すり上部がフラットでしっかりプッシュアップできます。内側ディンプル形状を採用し指がかかりやすくなっています。

商品番号	型式	TAISコード	握り径
G-615C	BPE-300-110	00254-000369	35φ

月極レンタル料金	1割負担	2割負担	3割負担
1,020	102	204	306

I型手すり ロング

ホクメイ

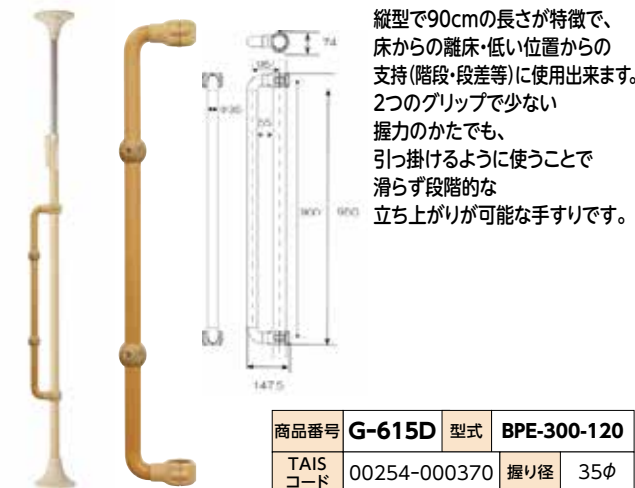

縦型で90cmの長さが特徴で、床からの離床・低い位置からの支持(階段・段差等)に使用出来ます。2つのグリップで少ない握力のかたでも、引っ掛けるように使うことで滑らず段階的な立ち上がり可能な手すりです。

商品番号	G-615D	型式	BPE-300-120
TAISコード	00254-000370	握り径	35φ

月極レンタル料金	1割負担	2割負担	3割負担
1,020	102	204	306



突っ張ることによってしっかりと固定できる垂直型手すり。
握りやすく、温かく、滑りにくいグリップ。

十字型 ストッパー		天井の設置場所で制限がない場合に、梁のある天井であればどこにでも設置できます。	梁(間隔:タテ45.5×ヨコ45.5cm) 70cm 照明 T字にもできます 70cm 19.5cm 壁
I型 ストッパー		壁際に寄せて設置する場合に、必ず梁のある場所に設置してください。	
丸型 ストッパー-S		天井の隅(角)に寄せて設置する場合に。	

※お風呂などの水気のある場所や屋外では使用できません。

立ち座り動作をサポートする垂直型手すりです。設置場所に合わせて選べる3種類の天井ストッパー。



バディーI(ノーマルタイプ) モルテン

商品番号	型式	TAISコード	サイズ(cm)	
十字型ストッパー G-612P	MNTCM	00054-000054	対応天井 高さ210~320、 直径3.65	
I型ストッパー G-612K	MNTCMIS			
丸型ストッパー G-612L	MNTCMRCS			
月極レンタル料金		1割負担	2割負担	3割負担
3,040		304	608	912

数量限定商品の為、お問い合わせください。

バディーI(ショートタイプ) モルテン

商品番号	型式	TAISコード	サイズ(cm)	
十字型ストッパー G-612Q	MNTCML	00054-000054	対応天井 高さ160~220、 直径3.65	
I型ストッパー G-612M	MNTCMISL			
丸型ストッパー G-612N	MNTCMRCSL			
月極レンタル料金		1割負担	2割負担	3割負担
3,040		304	608	912

数量限定商品の為、お問い合わせください。

バディーC モルテン

商品番号	型式	TAISコード	サイズ(cm)	
十字型ストッパー G-612U	MNTCM-C	00054-000414	対応天井高さ 190~280 直径3.65	
I型ストッパー G-612W	MNTCMIS-C			
丸型ストッパー G-612X	MNTCMRCS-C			
月極レンタル料金		1割負担	2割負担	3割負担
3,040		304	608	912



さまざまな組み合わせでの連結ができます。別途お問い合わせください。
 ※【ルーツ】と連結する場合は【クロスバー取り付けブラケット】を使用してください。
 ※一部連結できない組み合わせもあります。
 ※ルーツ同士の連結には跳ね上げ式は使えません

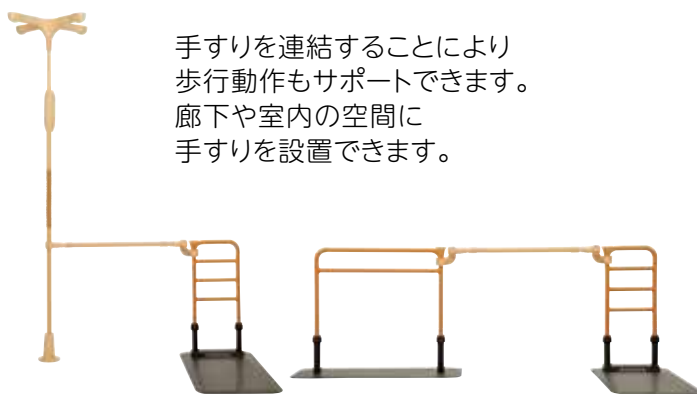

手すりを連結することにより
歩行動作もサポートできます。
廊下や室内の空間に
手すりを設置できます。

クロスバー 固定式 モルテン

商品番号	TAISコード	サイズ(cm)
G-613A	00054-000338	60
	00054-000339	90
	00054-000340	120
	00054-000341	160
	00054-000342	200
月極レンタル料金		
1,020		
1割負担	2割負担	3割負担
102	204	306

※横棒のみの価格です

クロスバー 跳ね上げ式 モルテン

商品番号	TAISコード	サイズ(cm)
G-613B	00054-000332	60
	00054-000333	90
	00054-000334	120
	00054-000335	160
	00054-000336	200
月極レンタル料金		
(60,90,120cm)1,360 / (160,200cm)1,420		
1割負担	2割負担	3割負担
136 / 142	272 / 284	408 / 436

※横棒のみの価格です

クロスバー取り付けブラケット モルテン

商品番号	TAISコード	
G-669K	00054-000228	
月極レンタル料金		
0		
1割負担	2割負担	3割負担
0	0	0



バディーI用L型サイドバー 90 モルテン

段差の小さい上がりかまちのサポート用手すりです。



※バディーI下部に丸型ストッパーを併用してください

段差目安10cm以下

商品番号	型式	TAISコード	サイズ(cm)
G-612B	MNTCM06	00054-000065	全長76×全高75

月極レンタル料金		
2,100		
1割負担	2割負担	3割負担
210	420	630

数量限定商品の為、お問い合わせください。

バディーI用L型サイドバー 45 モルテン

段差の大きい上がりかまちのサポート用手すりです。



※バディーI下部に丸型ストッパーを併用してください

段差目安10cm~36cm

商品番号	型式	TAISコード	サイズ(cm)
G-612C	MNTCM07	00054-000066	全長76×全高100

月極レンタル料金		
2,080		
1割負担	2割負担	3割負担
208	416	624

数量限定商品の為、お問い合わせください。

バディーI用サイドバー モルテン

バディー用U字型手すり。



・立ち座りや寝返りをサポート
・用途や目的に応じた取り付けが可能です。

商品番号	型式	TAISコード	サイズ(cm)
G-612I	MNTCM01LB	00054-000055	幅26×高さ19.5 直径4×2.8(構円)

●材質:ポリプロピレン

月極レンタル料金		
500		
1割負担	2割負担	3割負担
50	100	150

ミニ平行棒 ささえ愛 日進医療器



並列型使用時

多種の使用目的に合わせて組みかえられます。
支柱の向きを変えることによりバーの幅を変えることができます。
(幅37~73cm)並列時のみ



L型



直列型

質量
18.5
kg

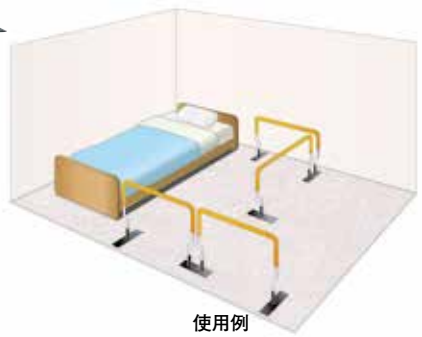

使用例

商品番号	型式	TAISコード	サイズ(cm)
G-626A	TY500	00175-000266	全長165×全幅70×全高76~94(3cmピッチ)

月極レンタル料金	1割負担	2割負担	3割負担
4,160	416	832	1,248

ルーツスモールタイプ(片手すり仕様) モルテン

質量
12.0
kg

狭いスペースでの立つ・座るの動作をサポートする手すりです。

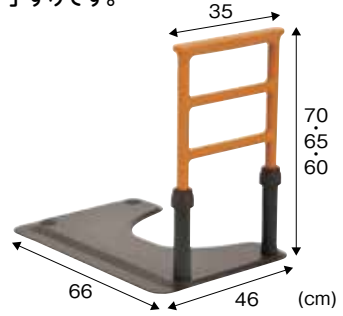

ルーツスモール用追加手すり モルテン

質量
14.0
kg

狭いスペースでの立つ・座るの動作をサポートする手すりです。

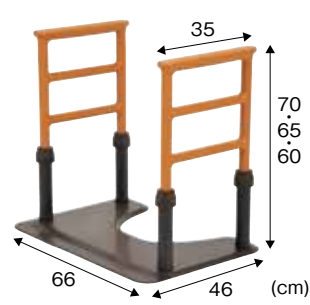

※ルーツスモールに追加手すりを取付けた状態です。

商品番号	型式	TAISコード	サイズ(cm)
G-501E	MNTPT1	00054-000216	全幅66×奥行46×全高60・65・70

月極レンタル料金	1割負担	2割負担	3割負担
3,120	312	624	936

商品番号	型式	TAISコード	サイズ(cm)
G-501F	MNTPT2	00054-000217 <small>※両手すり仕様のTAISコードです。</small>	全幅66×奥行46×全高60・65・70

月極レンタル料金	1割負担	2割負担	3割負担
3,620	362	724	1,086

※両手すり仕様の価格です。

洋式トイレ用フレームS跳ね上げR2 アロン化成

質量 **9.8 kg**
 左右から便器を挟みこむ独自構造で簡単設置。立ち上がりしやすい、ひじ掛け、本体構造です。



商品番号	型式	TAISコード	サイズ(cm)	
G-625D	533-087	00221-000450	幅66×奥行55×全高55~70 (3cmピッチ6段階)	
月極レンタル料金		1割負担	2割負担	3割負担
3,120		312	624	936

ポータブルトイレ用手すり ささえ アロン化成

質量 **約8.0 kg**
 背もたれ、ひじ掛けを使いやすい高さに調整できます。



商品番号	型式	TAISコード	サイズ(cm)	
G-625A	533-070	00221-000054	幅63×奥行63×全高73~81	
月極レンタル料金		1割負担	2割負担	3割負担
2,900		290	580	870

水回りにもってこい サテライト

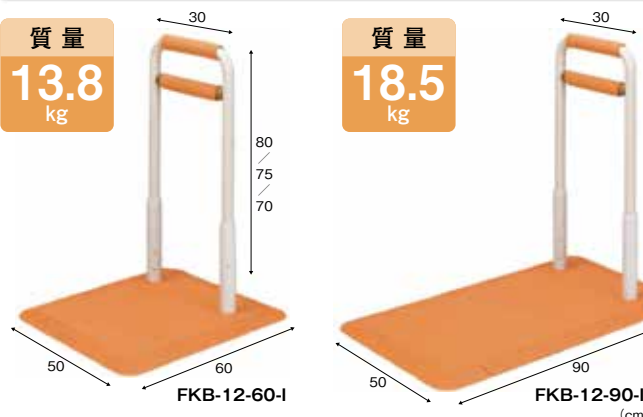

水回りに簡単。置くだけで使える手すり。



FKB-12-60-I 使用例

商品番号	型式	TAISコード
G-606R	FKB-12-60-I	01255-000013
G-606S	FKB-12-90-I	01255-000014

FKB-12-60-I		1割負担	2割負担	3割負担
月極レンタル料金		652	1,304	1,956

FKB-12-90-I		1割負担	2割負担	3割負担
月極レンタル料金		700	1,400	2,100

クリンディ パナソニック



商品番号	型式	TAISコード		
G-627A	PN-L80501	00980-000326		
サイズ(cm)		最大使用者体重(kg)		
幅46×奥行78×全高70~80(2.5cmピッチ5段階)		100		
月極レンタル料金		1割負担	2割負担	3割負担
2,700		270	540	810

ツインディ パナソニック

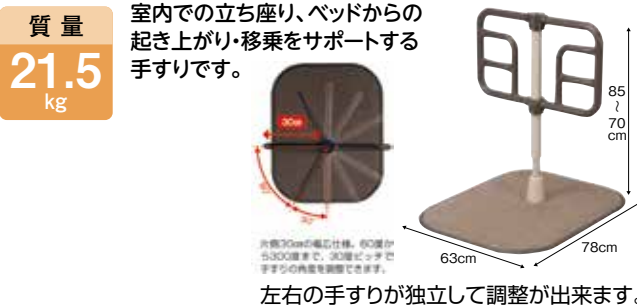

左右の手すりが独立して調整が出来ます。

商品番号	型式	TAISコード		
G-606H	PN-L80101	00980-000203		
サイズ(cm)		最大使用者体重(kg)		
幅63×奥行78×全高70~85(3cmピッチ6段階)		100		
月極レンタル料金		1割負担	2割負担	3割負担
3,040		304	608	912

スタンディ パナソニック

使い方いろいろ。
様々なシーンで活躍する
折りたたみ面手すり。

質量
22.5
kg



商品番号	型式	TAISコード
G-606N	PN-L80401	00980-000315
サイズ(cm)		最大使用者体重(kg)
幅63×奥行78×全高70~85(3cmピッチ6段階) 平面部高さ35~50		100
月極レンタル料金		
1割負担	2割負担	3割負担
3,040	304	608
912		

メンディ パナソニック

握らなくても使える
介護用平面手すりです。

質量
22.0
kg

面だから手・腕・肘で支えやすく
用途にあわせて使いやすい
向き、高さに調整できます。



商品番号	型式	TAISコード
G-606K	PN-L80301	00980-000258
サイズ(cm)		スライド幅(cm)
幅63×奥行78×全高49~70(3cmピッチ8段階)		7.5
		最大使用者体重(kg)
		100
月極レンタル料金		
1割負担	2割負担	3割負担
3,040	304	608
912		

屋内用スムーディ 810タイプ パナソニック

質量
22.0
kg

背の高い方でもふらつき少なく、安心してお使いいただけます。



真中差しでも利用できます。

商品番号	型式	TAISコード
G-628A	XPN-L80801	00980-000363
サイズ(cm)		最大使用者体重(kg)
幅90×奥行60×全高70~85(2.5cmピッチ7段階) ベース厚1.1 手すり幅81 手すり径3.5		100
月極レンタル料金		
4,000		
1割負担	2割負担	3割負担
400	800	1,200

Point. 2 端から端まで つかみやすく安定

やさしい端部だからどこでもつかみやすい
つかみやすく、服の袖口にしっかりと
くいやさしい形状

握りやすい 被覆付きの手すり φ35mm
高さ85cmまで調整可能だから背の高い方でもつたい歩きやすい

Point. 1 両足が乗る ひろびろベース

60cmのベースは廊下幅にぴったり

両方の足がベースに乗るから 歩行の安定感!

7.5cm

60cm

壁に近い支柱位置と ちょうどいいベースサイズ

同列人などの車いす(60cm)の通行も可能な使い勝手の良い

Point. 3 なだらかな傾斜で つまづきにくい

厚さ1.1cmの薄いベースでつまづきにくい

ベースの縁ゴムはなだらかなので、すり足でもつまづきにくく安心して移動できます

アットグリップ AT-C-930 / AT-C-930T

アロン化成



質量 39.0 kg (片手仕様)
質量 48.0 kg (両手仕様)

工事不要の置くだけで設置できる屋外用手すりです。

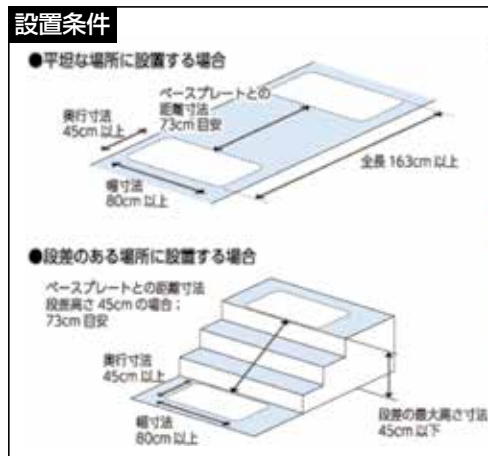

アットグリップ AT-C-930 (片手仕様)

商品番号	型式	TAISコード	サイズ(cm)	手すり高さ(cm)	
G-606J	AT-C-930	00221-000500	幅80×奥行163×高75~85	75・80・85(3段階)	
月極レンタル料金			1割負担	2割負担	3割負担
		10,180	1,018	2,036	3,054

アットグリップ AT-C-930T (両手仕様)

商品番号	型式	TAISコード	サイズ(cm)	手すり高さ(cm)	
G-606M	AT-C-930T	00221-000501	幅80×奥行163×高75~85	75・80・85(3段階)	
月極レンタル料金			1割負担	2割負担	3割負担
		15,120	1,512	3,024	4,536

アットグリップ AT-C-E1050 / E1050T

アロン化成



質量 39.0 kg (片手仕様)
質量 48.0 kg (両手仕様)



ポーチ部や玄関に

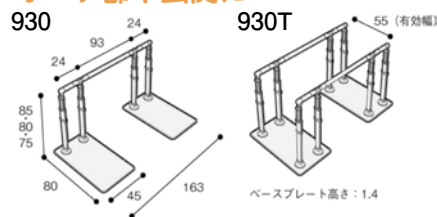

3段階など長いアプローチに

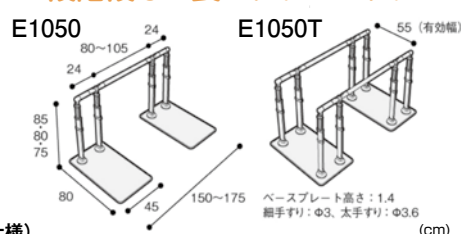

アットグリップ AT-C-E1050 (片手仕様)

商品番号	型式	TAISコード	サイズ(cm)	手すり高さ(cm)	
G-606P	AT-C-E1050	00221-000553	幅80×奥行150~175×高75~85	75・80・85(3段階)	
月極レンタル料金			1割負担	2割負担	3割負担
		10,180	1,018	2,036	3,054

アットグリップ AT-C-E1050T (両手仕様)

商品番号	型式	TAISコード	サイズ(cm)	手すり高さ(cm)	
G-606Q	AT-C-E1050T	00221-000554	幅80×奥行150~175×高75~85	75・80・85(3段階)	
月極レンタル料金			1割負担	2割負担	3割負担
		15,260	1,526	3,052	4,578

アットグリップ AT-C-E1050-S / E1050T-S

アロン化成



階段に設置可能。
奥行き短いベースプレートが設置環境を拡大させます。

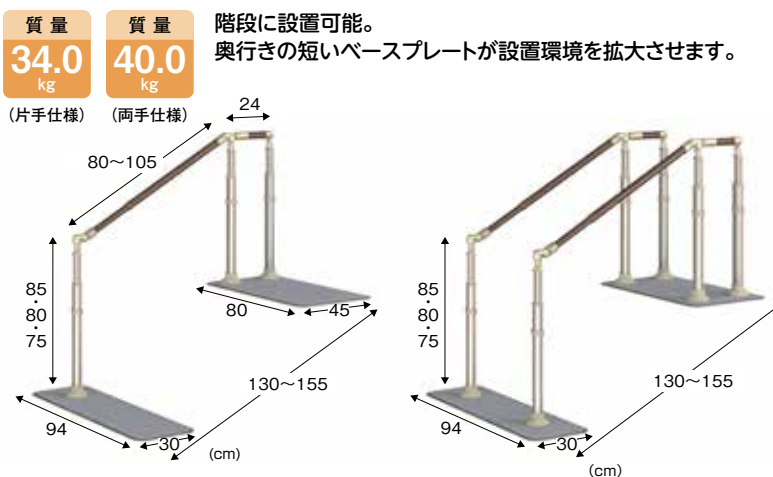

※設置できる段差は45cm以下です。

アットグリップ AT-C-E1050-S (片手仕様)

商品番号	型式	TAISコード	サイズ (cm)	手すり高さ (cm)
G-606T	AT-C-E1050-S	00221-000568	幅94×奥行130~155	75・80・85(3段階)
月極レンタル料金		1割負担	2割負担	3割負担
10,460		1,046	2,092	3,138

アットグリップ AT-C-E1050T-S (両手仕様)

商品番号	型式	TAISコード	サイズ (cm)	手すり高さ (cm)
G-606U	AT-C-E1050T-S	00221-000569	幅94×奥行130~155	75・80・85(3段階)
月極レンタル料金		1割負担	2割負担	3割負担
13,200		1,320	2,640	3,960

あがりかまち用たちあっぷ540 両手すり

矢崎化工



「たちあっぷ540」は54cmまでの段差なら
屋内、屋外どこでも置くだけで設置完了いたします。

特長

握りやすい手すり

- 握りやすい直径34ミリのディンプル(くぼみ)付パイプです。
- 樹脂被覆のため、熱くなりにくく、また冷たくなりにくい手すりパイプです。

屋内、屋外でも使用可能

- 置くだけで施工の必要がありません。● 錆びに強く耐久性のよい「ステンレス製」です。
- 「土足マット」は滑りにくく、耐候性に優れた材質です。



商品番号	型式	TAISコード		
G-606C	CKH-01	00055-000127		
月極レンタル料金		1割負担	2割負担	3割負担
8,900		890	1,780	2,670

ルーツエントランス

モルテン

置くだけで生活動作を広げる床置き型手すり。
玄関まわりでの歩行、段差を昇る・降りる、
立つ・座るの動作をサポート。

質量 38.1 kg (片手すり仕様)
質量 47.7 kg (両手すり仕様)



片手すり



- 安心の安定構造
 - 優しく、スムーズな握り心地
 - 玄関先の見栄え向上
 - 屋外でも使える抜群の耐久性
- 【連結手すり長さ】60cm/90cm/120cm

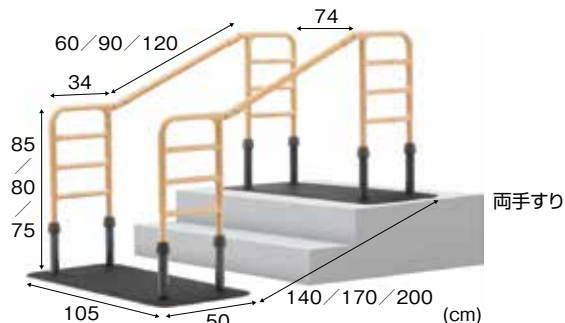

両手すり

ルーツエントランス MNTPOE (片手仕様)

商品番号	型式	TAISコード	
G-501J	MNTPOE	00054-000432	
サイズ(cm)			
ベースプレート/幅105×長さ50 手すり部/幅34×高さ75/80/85(3段階高さ調整) トップグリップ(楕円)4.0×3.1、ミドルグリップ(楕円)3.1×2.8 連結手すり/直径3.5、長さ60/90/120(3段階長さ調整)			
月額レンタル料金	1割負担	2割負担	3割負担
8,140	814	1,628	2,442

ルーツエントランス MNTPOE2 (両手仕様)

商品番号	型式	TAISコード	
G-501K	MNTPOE2	00054-000433	
サイズ(cm)			
ベースプレート/幅105×長さ50 手すり部/幅34×高さ75/80/85(3段階高さ調整) トップグリップ(楕円)4.0×3.1、ミドルグリップ(楕円)3.1×2.8 連結手すり/直径3.5、長さ60/90/120(3段階長さ調整)			
月額レンタル料金	1割負担	2割負担	3割負担
10,180	1,018	2,036	3,054

ルーツアウトドア サイドタイプ

モルテン

置くだけで生活動作を広げる床置き型手すり。
歩行や立ったままの姿勢保持をサポート。

質量 18.5 kg

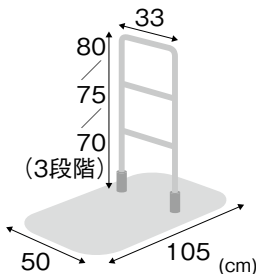

商品番号	型式	TAISコード	
G-501H	MNTPOL	00054-000434	
月額レンタル料金	1割負担	2割負担	3割負担
3,300	330	660	990

ルーツアウトドア ロングタイプ

モルテン



質量 18.7 kg

ベランダ、玄関回りでの短い距離の歩行をサポートする
屋外向きの耐久性に優れたルーツです。

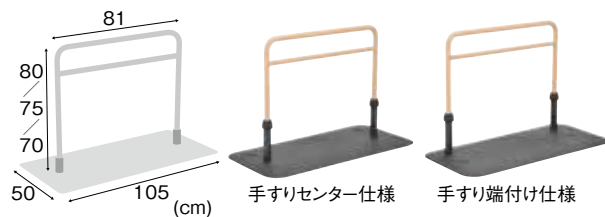

手すりセンター仕様 手すり端付け仕様

商品番号	型式	TAISコード	
G-501G	MNTPOLG	00054-000218	
月額レンタル料金	1割負担	2割負担	3割負担
3,300	330	660	990

ルーツセンタータイプ

モルテン

置くだけで使える、ソファや椅子での立ち座りをサポートする手すりです。

質量

12.9
kg

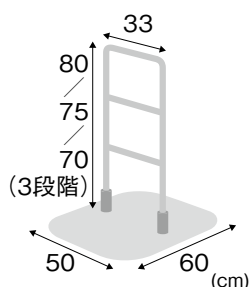

商品番号	型式	TAISコード		
G-501A	MNTPSBR	00054-000117		
月極レンタル料金	1割負担	2割負担	3割負担	
2,060	206	412	618	

ルーツサイドタイプ

モルテン

置くだけで使える、ベッド・布団での離床や玄関での立ち座りをサポートする手すりです。

質量

21.6
kg

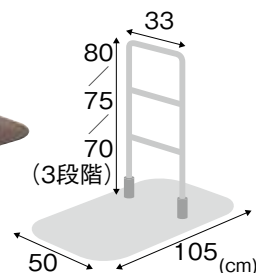

・家具調ベッドやパイプベッド、電動式介護ベッドにも置くだけで使えます。

商品番号	型式	TAISコード		
G-501B	MNTPLBR	00054-000116		
月極レンタル料金	1割負担	2割負担	3割負担	
2,060	206	412	618	

ルーツコーナータイプ

モルテン

置くだけで使える、ベッド・布団での離床やポータブルトイレなどへの移乗をサポートする手すりです。

質量

20.4
kg

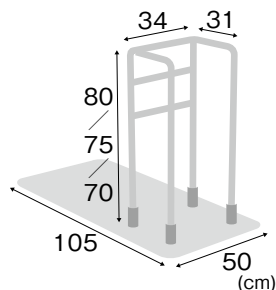

商品番号	型式	TAISコード		
G-501C	MNTPCRBR	00054-000132		
月極レンタル料金	1割負担	2割負担	3割負担	
3,120	312	624	936	

ルーツロングタイプ

モルテン

置くだけで使える、短い距離の歩行をサポートする手すりです。

質量

17.1
kg

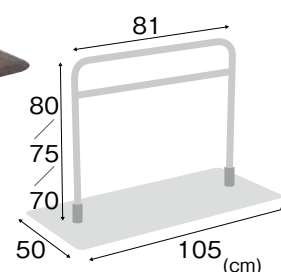

・手すりをベースプレートの端に取り付けて、壁際にも設置できます。

商品番号	型式	TAISコード		
G-501D	MNTPLGBR	00054-000133		
月極レンタル料金	1割負担	2割負担	3割負担	
3,020	302	604	906	

たちあっぷ CKA-01

矢崎化工

ベッドやソファからの
立ち上がりに向けています。

質量
11.7
kg

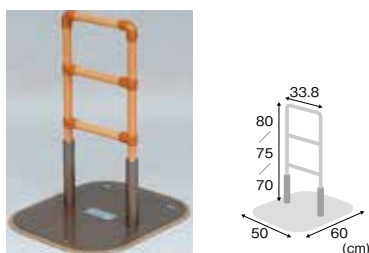

商品番号	型式	TAISコード		
D-321A	CKA-01	00055-000071 00055-000075(とまるくん付)		
月極レンタル料金		1割負担	2割負担	3割負担
2,400		240	480	720

たちあっぷ CKA-02

矢崎化工

大型ベースで安定性があります。

質量
15.5
kg

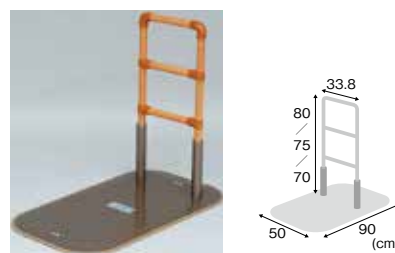

商品番号	型式	TAISコード		
D-323A	CKA-02	00055-000072 00055-000076(とまるくん付)		
月極レンタル料金		1割負担	2割負担	3割負担
2,600		260	520	780

たちあっぷ CKA-03

矢崎化工

起き上がり、立ち上がりの
補助手すりとして使用できます。

質量
15.4
kg

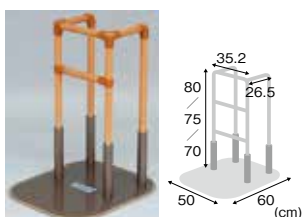

商品番号	型式	TAISコード		
D-324A	CKA-03	00055-000073 00055-000077(とまるくん付)		
月極レンタル料金		1割負担	2割負担	3割負担
3,100		310	620	930

たちあっぷ CKA-04

矢崎化工

ベッドサイドからの立ち上がり、
起き上がり動作をサポートします。

質量
16.0
kg

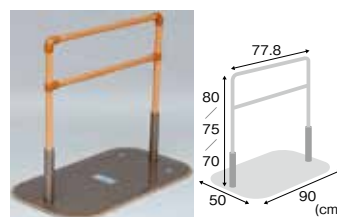

商品番号	型式	TAISコード		
D-326A	CKA-04	00055-000074 00055-000078(とまるくん付)		
月極レンタル料金		1割負担	2割負担	3割負担
2,840		284	568	852

たちあっぷ かいじょくん 矢崎化工

たちあっぷに「かいじょくん」を取付けることにより、
ベッドからの立ち上がりや、車いすへの移乗が安全に
安心して行えます。ベッドサイドでの立ち上がり、
移乗、座位保持用の、補助手すりとして。

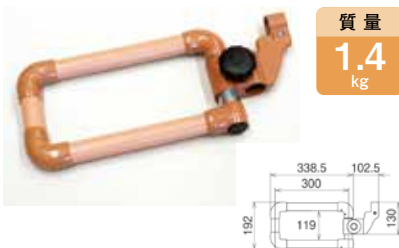

商品番号	型式	TAISコード
D-330E	CKA-K	00055-000145
月極レンタル料金		
820		
1割負担	2割負担	3割負担
82	164	246

ベッドでとまるくん 矢崎化工

たちあっぷにとまるくんを利用すると
ベッドに固定できます。



商品番号	型式	TAISコード	取付範囲(cm)
D-327A	CKA-CK	00055-000211	2.5~34
月極レンタル料金			
0			
1割負担	2割負担	3割負担	
0	0	0	

おもしろくん 矢崎化工

「たちあっぷ」と「つながるくん」
使用時の安定性を向上させます。



商品番号	型式	TAISコード
D-330D	CKA-J	00055-000104
月極レンタル料金		
500		
1割負担	2割負担	3割負担
50	100	150

伸縮つながるくん

矢崎化工

あがりかまち等の段差や居室内の歩行動線を構築!
伸縮機能があり、長さが調整できます!

質量
2.0
kg



商品番号	型式	TAISコード	サイズ(cm)
D-330F	CKE-D	00055-000157	64~95
月極レンタル料金		1割負担	2割負担
1,860		186	372
		3割負担	558

取付けにはベットでとまるくん又はおもしくんが必要です。詳しくは取扱説明書をご覧ください。

たちあっぷつながるくん

矢崎化工

たちあっぷの連結に。



外寸法:cm	
CKA-E60	73
CKA-E90	103
CKA-E120	133
質量	19
CKA-E60	2.7kg
CKA-E90	3.3kg
CKA-E120	3.8kg

質量	質量	質量
2.7 kg	3.3 kg	3.8 kg
CKA-E60	CKA-E90	CKA-E120

商品番号	型式	TAISコード	サイズ(cm)
D-330A	CKA-E60	00055-000099	73
D-330B	CKA-E90	00055-000100	103
D-330C	CKA-E120	00055-000101	133
月極レンタル料金		1割負担	2割負担
1,020		102	204
		3割負担	306

取付けにはベットでとまるくん又はおもしくんが必要です。詳しくは取扱説明書をご覧ください。

あがりかまち用たちあっぷ

矢崎化工

玄関に置くだけの補助手すりです。あがりかま치의昇降をサポートします。

質量
32.8
kg

・対応するあがりかまち
高さ18~36cm

ステップ取付時
39.7kg

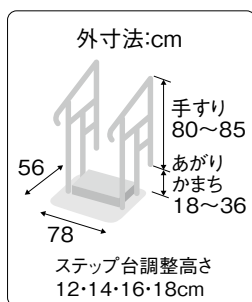

質量
31.8
kg

・対応するあがりかまち
高さ4~18cm

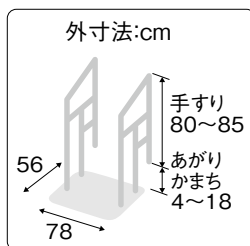

商品番号	型式	TAISコード
G-606A	CKE-01-1	00055-000109
月極レンタル料金		1割負担
5,220		522
		2割負担
		1,044
		3割負担
		1,566

商品番号	型式	TAISコード
G-606B	CKE-03	00055-000107
月極レンタル料金		1割負担
5,220		522
		2割負担
		1,044
		3割負担
		1,566

車いす及び車いす付属品

車いすの種類

ご利用者さまに必要な機能の車いすを選びましょう。

自走型車いす 自走用

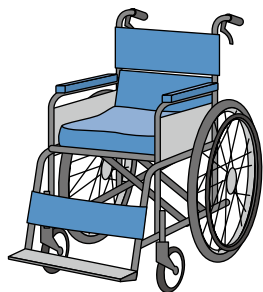

ご利用者さまがご自分で動かせるタイプの車いすです。後輪が大きめとなっています。

介助型車いす 介助用



介助者さまが押して動かせるタイプの車いすです。後輪が小さめとなっています。

モジュール型車いす 自走用 介助用



座幅や座面の高さ、肘置きの高さをご利用者の体型に合わせて調節できます。

リクライニング車いす 自走用 介助用



介助する方が車いすを操作するタイプの車いすです。背もたれ部分が長く、リクライニング機能が付いているので、長い時間車いすを使用する時も、楽な姿勢で座ることができます。

電動車いす 電動

車いすを電動で動かせるので、長い距離も楽に移動できます。

ハンドルタイプ



車いすをハンドルによって操作します。(公道では歩行者の扱いとなります。)

ジョイスティックタイプ



車いすをジョイスティックというコントローラーで操作します。ジョイスティックは左右どちらかにとりつけます。

アシストタイプ 自走型

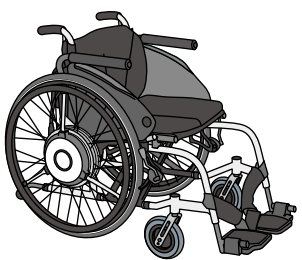

ハンドリムを漕ぐ力をモーターが補助することで上り坂でも軽く容易に走行することができます。

アシストタイプ



介助者が車いすを走行させる時に、動力が付加されます。坂道でも楽に操作できます。

⚠ 電動車いすの注意

- 電動車いすは、道路交通法では「歩行者」として扱われます。使用に際しては、免許不要です。
- 運転の感覚を覚えるために、安全で広い場所で、十分に練習をしてください。
- 交通ルールを守り、事故のないように、十分に気を付けて、走行してください。

体に合った車いすを選ぶには

シートの高さ、幅、奥行き、肘かけや背もたれの高さなどに気を付けましょう。

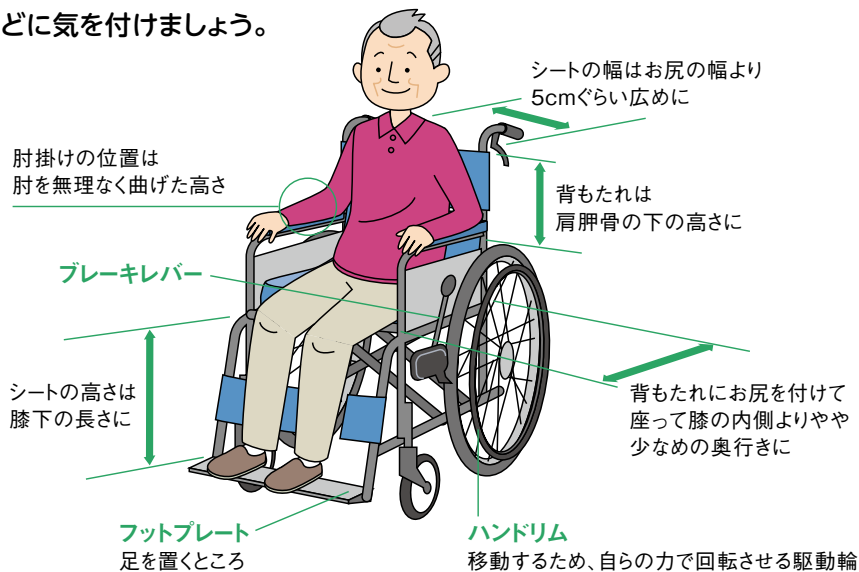

ベッドから車いすへの移乗 (スライディングボードを使用しない場合)

車いすのブレーキをかけて行ってください。

- ① 片足をご利用者さまの膝の間に差し込んで、腰を支えて立ち上がらせます。
- ② ご利用者さまの膝を介護者の膝で支えながら、車いすの方へお尻を向けます。
- ③ ゆっくりと腰をおろさせます。



車いすは真横ではなく30度ぐらい斜めにつけておきましょう。



「一、二の三」と声をかけながら、ご利用者さまにも協力してもらおうとよいでしょう。

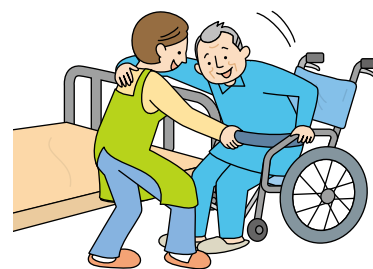

車いすの便利な機能

ノーパンクタイヤ

タイヤに空気を入れる必要がありません。乗り心地は空気タイヤより少しかたい感じがあります。

アームレストはね上げ機能

アームサポートが跳ね上がることで車いすからベッドなどへの移乗が楽に行えます。介助者の負担軽減にもなります。

スイングアウト機能

車いすの脚部の開閉や取り外し(スイングアウト)は、車いすをベッドなどにより近づけるための機能です。又、フットサポートを取り外すことにより介助者の足場が広くなり、楽に安全に介助できます。

アームレスト高さ調整機能

アームレストの高さを調整することでご利用者さまの体形や身体状況に合わせることができます。

チルト機能

座面と背もたれの角度調整で安定した座位・姿勢を保つことができ体がずり落ちるなどを防ぐことができます。

リクライニング機能

背もたれの角度が調整できるリクライニング機能を利用すると、上体を起こすことが困難な人や少し横になりたい方が安心して使用できます。

車いす選定表

タイプ	掲載ページ	商品名	各部サイズ									
			重さ	座幅	前座高	後座高	ひじ高	座奥行	全幅	全高	全長	折りたたみ幅
			kg	cm	cm	cm	cm	cm	cm	cm	cm	cm
自走多機能	64	グレースコアマルチ GRC-31B	15.5	40	43	41.5	25	34・38	58	93	95	32
介助多機能	64	グレースコアマルチ GRC-41B	14.1	40	43	41.5	25	34・38	57.5	93	95	32
自走モジュール	64	グレースコアアジャスト GRC-51B	17.1	40	41・43・45	39.5・41.5・43.5	25～31	34・38	56.5	93	95	32
介助モジュール	64	グレースコアアジャスト GRC-61B	15.8	40	41・43・45	39.5・41.5・43.6	25～31	34・38	56	93	95	31
自走標準	65	ネクストコア NEXT-11B	11.8	40	43	40	23.5	38	55	88	93.5	29
自走標準	65	ネクストコア NEXT-11B 42幅	12	42	43	40	23.5	38	57	88	93.5	29
介助標準	65	ネクストコア NEXT-21B	10.8	40	43	40	23.5	38	54	88	93.5	28
介助標準	65	ネクストコア NEXT-21B 42幅	11	42	43	40	23.5	38	56	88	93.5	28
自走多機能	66	ネクストコアマルチ NEXT-31B	13.2	40	43	40	23.5	38	56	88	95	28
自走モジュール	66	ネクストコアアジャスト NEXT-51B	14.6	40	41・43・45	38・40・42	25～31	38	56	88・90・92	96	28
自走モジュール	66	ネクストコアミニモ NEXT-50B(超低床)	14.3	40	37・39	34.5・36.5	22.5～28.5	36	56	86・88	94	28
6輪自走	66	ネクストコアくるり NEXT-70B(低床)	18.5	40	36.5・38.5・40.5	34・36・38	22.5～28.5	36	58	95	86	34
介助多機能	67	ネクストコアマルチ NEXT-41B	12.2	40	43	40	23.5	38	55	88	94.5	27
介助モジュール	67	ネクストコアアジャスト NEXT-61B	13.6	40	41・43・45	38・40・42	25～31	38	55	88・90・92	95.5	28
介助モジュール	67	ネクストコアミニモ NEXT-60B(超低床)	13.6	40	37・39	34.5・36.5	22.5～28.5	36	55	86・88	94	27
6輪介助	67	ネクストコアくるり NEXT-80B(低床)	17.2	40	36・38・40	33.5・35.5・37.5	22.5～28.5	36	58	94.5	86	34
自走標準	68	NA-U1	12.9	40	42	38.5	24	38	56	90	97	30
自走多機能	68	NA-U2W	14.3	40	42	38.5	24	38	56	89	97	30
介助標準	68	NAH-U1	11.5	40	42	38.5	24	38	54	92	97	28
介助多機能	68	NAH-U2W	12.8	40	42	38.5	24	38	54	92	97	28
自走多機能	69	ウルトラNA-U2W・BG	14.8	45	42・44・46	39・41・43	23・25・27	40	63	92～96	99	34
自走モジュール	69	ウルトラ NA-U7	15.7	40・42・44	40・42・44	38・40・42	24・26・28	38	57・59・61	92・94・96	100	30
介助モジュール	69	ウルトラ NAH-U7	14.2	40・42・44	40・42・44	38・40・42	24・26・28	38	54・56・58	92・94・96	100	26
自走多機能	71	エアフィッツスタンダード AFS-22	17.2※4	40	48※1	45.5※1	17※1	38	60	95	105	32.5
介助多機能	71	エアフィッツスタンダード AFS-16	15.7※4	40	48※1	45.5※1	17※1	38・44	54	95	105	28.5
自走モジュール	71	エアフィッツプレミアム AFP-22	19.7※3	40	46・48・50※1	43・45・47※1	22・24・26※1	38	61	92・94・96	109	37
介助モジュール	71	エアフィッツプレミアム AFP-16	18.4※3	40	46・48・50※1	43・45・47※1	22・24・26※1	38・44	56.5	92・94・96	109	31
自走多機能	72	自走型車いすカルッタ CRT-3-CZ	12.9	40・42・44	40	37.5	24.5	38	55・57・59	84.5	96	32
介助多機能	72	介助型車いすカルッタ CRT-4-CZ	11.2	40・42・44	40	37.5	24.5	38	49・51・53	84.5	96	25
自走多機能	72	自走型車いすカルティマ CRT-7	11.2	40	43.5	41	24.5	33.5	55	88	98	32
介助多機能	72	介助型車いすカルティマ CRT-8	10.5	40	43.5	41	24.5	35.5	49	88	98	25
6輪自走	73	SKT-5	15.2	40	40	37.5	22	38	55	87	88	28.5
6輪介助	73	SKT-6	14.7	40	37.5	35	22	38	48	82	87	23

▲……ボンベ架 専用が必要となります。担当者に相談ください。

※1……クッション高さ8cm含む

※2……最低前座高での使用の際には地面にフットプレートが干渉する恐れがあります。

※3……クッションの質量2.6kg含む

※4……クッションの質量2.3kg含む

機能											付属品適合					
肘当て 跳ね上げ	肘当て 高さ調整	チルト	リクライ ニング	エレベ ー テイング	スイング イン	スイング アウト	座面 高さ調整	座幅 調整	背張り 調整	ノーバンク タイヤ	延長 ブレーキ 10cm	延長 ブレーキ 8cm	ヨッコイシヨ テーブル	スーパー ヘッド	エレベ ー テイング	ボンベ架
●					●	●			●	●	●	●	●	●		▲
●					●	●			●	●	●	●	●	●		▲
●	●				●	●	●		●	●	●	●	●	●		▲
●	●				●	●	●		●	●	●	●	●	●		▲
									●		●	●	●	●		
									●		●	●	●	●		
									●		●	●	●	●		▲
									●		●	●	●	●		▲
●					●	●			●		●	●	●	●		▲
●	●				●	●	●		●		●	●	●	●		▲
●	●				●	●	●		●		●	●	●	●		▲
●	●				●	●	●		●		●	●	●	▲		▲
●					●	●			●		●	●	●	●		▲
●	●				●	●	●		●		●	●	●	●		▲
●	●				●	●	●		●		●	●	●	●		▲
●	●				●	●	●		●		●	●	●	▲		
									●	●	●	●	●	●		●
●					●	●			●	●	●	●	●	●	●	●
									●	●	●	●	●	●	●	●
●					●	●			●	●	●	●	●	●	●	●
●	●				●	●	●		●	●	●	●	●	●		●
●	●				●	●	●	●	●	●	●	●	●	●		●
●						●			自動調整	●	●	●	●		●	●
●						●			自動調整	●	●	●	●		●	●
●	●					●	●		自動調整	●	●	●	●		▲※2	●
●	●					●	●		自動調整	●	●	●	●		▲※2	●
●						●		●	●	●	スライド ブレーキ	スライド ブレーキ		●	●	
●						●		●	●	●	スライド ブレーキ	スライド ブレーキ		●	●	
●						●			●	●	スライド ブレーキ	スライド ブレーキ		●	●	
●						●			●	●	スライド ブレーキ	スライド ブレーキ		●	●	
●						●			●	●	●	●	●	●	●	●
●						●			●	●	●	●	●	●	●	

車いす選定表

タイプ	掲載ページ	商品名	各部サイズ									
			重さ	座幅	前座高	後座高	ひじ高	座奥行	全幅	全高	全長	折りたたみ幅
			kg	cm	cm	cm	cm	cm	cm	cm	cm	cm
チルト介助	73	SKT-7	19・21.5	40	43.5	43.5	22	40	48	94	99	32
自走標準	74	NA-L8α	10.2	40	44	42	25	38	56	92	97	28
介助標準	74	NAH-L7α	8.7	40	44	42	25	38	54	92	97	28
自走標準	74	USG-1	12.1	40	43.5	41	22	40	63	85	98	34
介助標準	74	USG-2	10.7	40	46	44	22	40	60	87	97	30
自走多機能	75	KJP-4	20.2	45	47・49.5	44.5・47	24~34	40	68	96~101	109	38
自走多機能	75	AR-501	16.6	40	42	39	25	40	62.5	85	95.5	34
介助多機能	75	AR-601	15.2	40	42	39	25	40	55	85	94.5	27
自走モジュール	76	モジュール式自走型車いすMEF-20	15.2	40・42・44	37.5・39.5・41.5	34.5・36.5・38.5	26・28・30	40	58・60・62	83.5・85.5・87.5	106	34
自走モジュール	76	モジュール式自走型車いすMEF-22	15.5	40・42・44	40・42・44	37・39・41	26・28・30	40	58・60・62	86~90	106	34
介助モジュール	76	モジュール式介助型車いすMEF-14	14	40・42・44	37.5・39.5・41.5	34.5・36.5・38.5	26・28・30	40	54・56・58	83.5~87.5	106	29
介助モジュール	76	モジュール式介助型車いすMEF-16	14.2	40・42・44	40・42・44	37・39・41	26・28・30	40	54・56・58	86~90	106	29
ノンバックブレーキ	77	とまっティ MBY-41RB	18.2	40	41.5	38	22・24・26・28	40	61	85	97	35
自走	77	自動ブレーキ装置付き車いす AR-511BT	18.8	40	38	36	21	38	68	91	95	35.5
足こぎ	77	足こぎ車いすプロファンD	14.2	40	44.5	38.1	21~26	—	60.5	81.6~86.6	115	—
自走	77	ラクーネ2 LK-2	20.5	40	45.5	43	24	40	63	90	99・122	38.5
介助	77	ラクーネ3 LK-3	15	40	43・45.5・48	43・40.5・45.5	21.5	40	52	87・89・91	100	25
リクライニング介助	78	マイチルトコンパクトMH-CR3D	24.5・27.2	40	43・45	43	0.14~30	38	53	108.5	99.5	32
リクライニング介助	78	マイチルトコンパクトII	25.5・27.3	40	43	43	0.14~30	38	53	116.5	96.5	32.5
リクライニング介助	78	CRT-WR	16.8	40	47 ※3	45.5 ※3	3.5~24	40	55	122	105	31
リクライニング自走	78	オアシスポジティブOS-11TRSP	23.5	40	37・39	39	18~24	35	57	102.5	92.5	35
リクライニング介助	79	マイチルト・ミニ3D	24.5	40	41	41	0・14~30	35	53	101	89	34
チルト自走	79	座王X NA-XF7	19.6	40	42・44・46	40・42・44	24~30	38	59	102~131	105	34
チルト介助	79	座王X NAH-XF5	18.9	40	42・44・46	40・42・44	24~30	38	60	102~131	105	35
リクライニング介助	80	TRC-3DX	24.5	40	43.5	43.5	3・22~26	40	53	109~132	105	33
リクライニング介助	80	ネクストローラーSPI	24	42	49~63	48~62	1・19	30~38	60	82~121.5	114~141.5	—
リクライニング介助	81	ウルトラ NAH-UC-Lo	19.3	40	40	38.5	18~28	36	54	101~124	111	—
リクライニング介助	81	フルリクライニング型車いす RJ-370	40	41	53	48	4.5~19.9	42.5	61.5	70.5~123.5	113~169	—
電動	82	電動車いす JWアクティブ PLUS+Pタイプ	28.7	39	44	41	24~30	40	63	87	103.5	35
電動	82	電動車いす SKT-JUX	28.5	40	46	43.5	24	40	49	89.5	100.5	37
電動	82	電動車いす SKT-JUXプラス	30.5	40	46	43.5	26~30	40	49	89.5	97.5	37
電動	82	電動アシスト車いす JWスウィング	23.9	38.5	42	40	26	40	60.5	76.5	100	33

▲……ボンベ架 専用品が必要となります。担当者にご相談ください。
 ●※……リクライニングと連動して骨盤部分のみチルトして前滑りを防ぎます。
 ●注……ラクーネに延長ブレーキを取付ると、取り付け側のサイドガードがトランスファーボードとして使用できません。
 ※3……クッション高さ3.5cm含む

車いす 利用者状態別選定の目安

使用者にとっての目的を明確にしないと使い勝手の悪い車いすになってしまいます。屋内で使用する場合と屋外で使用する場合など使用する環境や時間を考慮して選定する必要があります。使用者の身体状況や介護環境と合わせて、使用者に車いすを合わせる事が重要です。

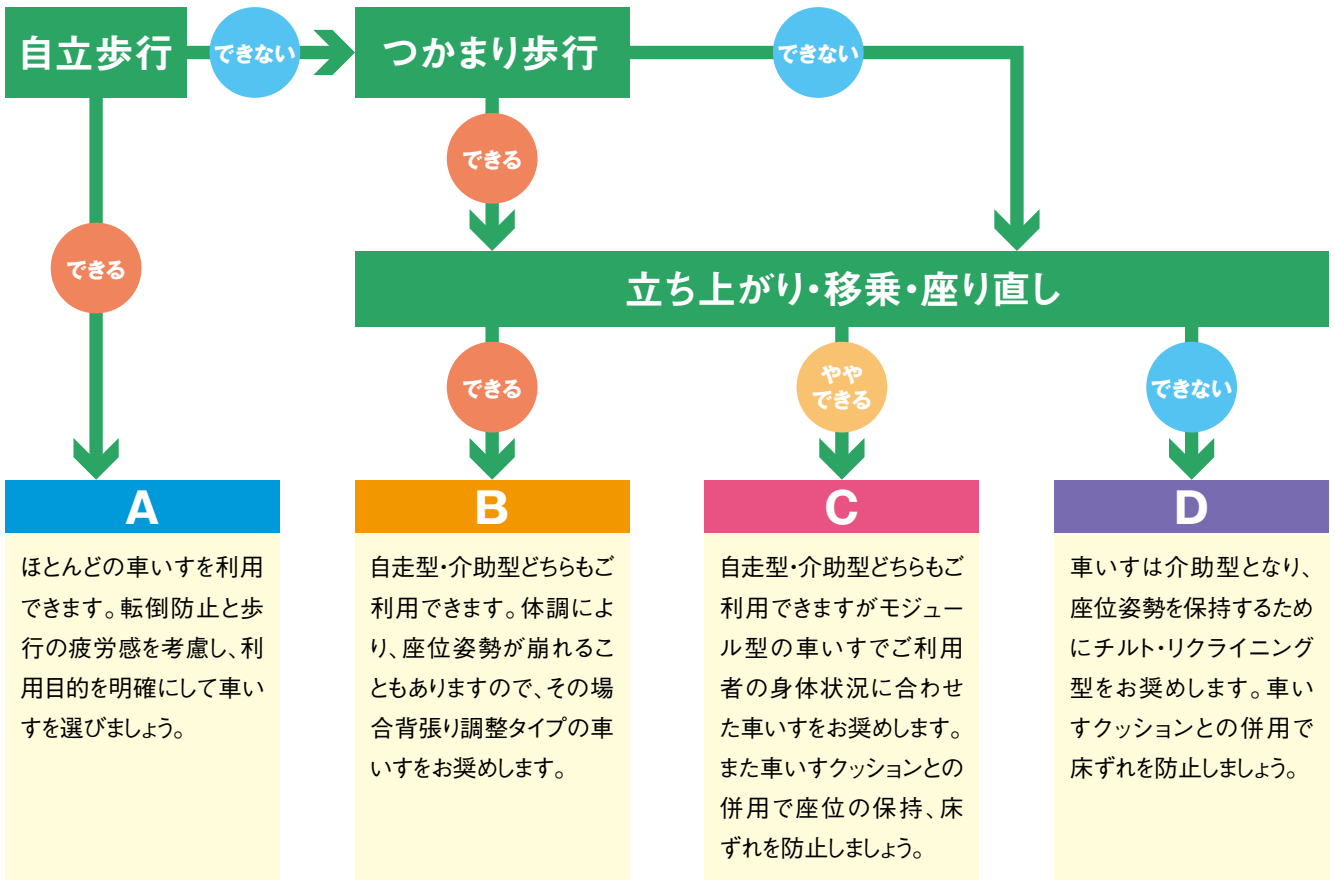

お奨め車いす		A	B	C	D
手動車いす	自走標準型	○	△	△	×
	自走多機能型	○	○	○	×
	介助標準型	○	△	△	△
	介助多機能型	○	○	○	△
	モジュール型	○	○	○	△
	チルト・リクライニング型	△	△	○	○
電動車いす	電動車いす	○	○	○	△
	電動4輪車	○	△	×	×

車いすを使うと、家の中の移動もスムーズで、外出もできるようになり暮らしが大きく広がります。寝たきりにならず、周りの人達と一緒に生活することができます。

車いす選定チェックシート	ご利用者	選定日
		年 月 日

※該当箇所に全てチェックまたは記入してください。

ご利用者の身体状況

- 身長 cm ●体型
- 体重 kg □小柄 □普通 □大柄
- 座位能力
- 支えなく座位を保持できる □支えがあれば座位を保持できる
- その他の身体的特徴

使用目的

- 生活の大半を車いす上で過ごす □ベッドやトイレへの移動手段として
- その他

移乗方法

- ひとりできる □介助があればできる

車いす使用時の使える能力

- 右手 □左手 □右足 □左足 □足こぎ

車いすのタイプ

- 自走型 □介助型 □チルト・リクライニング型 □電動タイプ

車いすの付加機能および付属品

- 背張り調整 □有 □無
- アームレスト □固定式 □跳ね上げ式 □高さ調節式
- フットレスト □固定式 □スウィング式 □エレベーター式
- タックルブレーキ □延長ブレーキ 右 cm 左 cm
- クッション □ウレタンタイプ □エアータ입 □ゲルタイプ □ハイブリッドタイプ
- 座位保持具 □ヘッドレスト □シートベルト □テーブル

その他補足事項

.....

.....

.....

.....

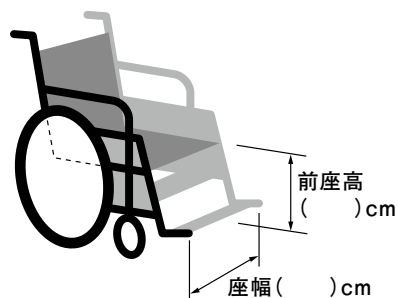

特殊寝台
特殊寝台付属品
床ずれ防止用具
体位変換器
手すり
車いす
車いす付属品
スロープ
歩行器
歩行補助杖
認知症老人
徘徊感知機器
移動用リフト
自動排泄処理装置

GRACE CORE

◆標準モデルとしては業界一高い
56cmのバックサポート!

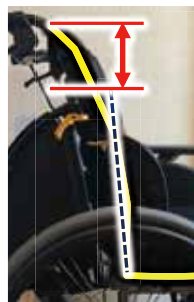

従来の車椅子のバックサポート
高さ40cmと比べ16cmも高い
バックサポートと、より広い面で
背中全体をしっかりと支える背もたれ
形状が、長時間のご利用も快適に
過ごしやすい新バックサポート。
背中をしっかりと支えることで、
臀部の圧の軽減につながります。

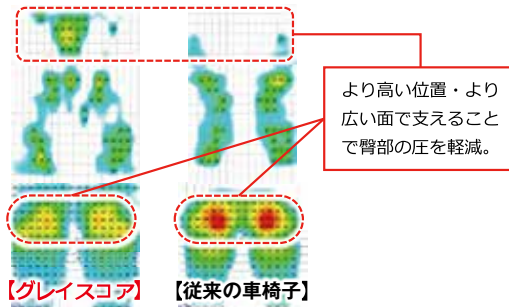

自走型 車いす グレイスコアマルチ GRC-31B 松永製作所

質量
15.5
kg

背もたれ高さが56cmで背中をしっかりと支えます。
三角パット入り背カバーシートで
高い背もたれでもこぎやすい。

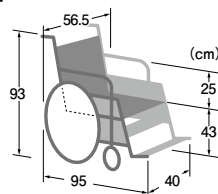

- アームレストはね上げ
- スイングアウト
- チルト
- リクライニング
- アームレスト高さ調整
- ノーパンクタイヤ

- 前輪5インチ 後輪22インチ ●前座高43cm ●座幅40cm
- シート奥行38cm/34cmに設定可能

商品番号	型式	TAISコード	折りたたみサイズ(cm)	材質	耐荷重(kg)
A-414M	GRC-31B	00066-000401	32	アルミ	100

月極レンタル料金	1割負担	2割負担	3割負担
6,000	600	1,200	1,800

介助型 車いす グレイスコアマルチ GRC-41B 松永製作所

質量
14.1
kg

高いバックサポートと通気性抜群の
5cm厚クッションで
臀部の圧を軽減します。

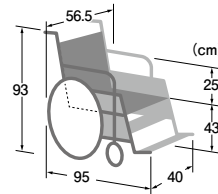

- アームレストはね上げ
- スイングアウト
- チルト
- リクライニング
- アームレスト高さ調整
- ノーパンクタイヤ

- 前輪5インチ 後輪16インチ ●前座高43cm ●座幅40cm
- シート奥行38cm/34cmに設定可能

商品番号	型式	TAISコード	折りたたみサイズ(cm)	材質	耐荷重(kg)
A-414N	GRC-41B	00066-000402	32	アルミ	100

月極レンタル料金	1割負担	2割負担	3割負担
6,000	600	1,200	1,800

自走型 車いす グレイスコア-アジャスト GRC-51B 松永製作所

質量
17.1
kg

マルチタイプの機能に加え、座面高さ、
ひじ掛け高さ調整が可能。

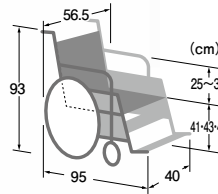

- アームレストはね上げ
- スイングアウト
- チルト
- リクライニング
- アームレスト高さ調整
- ノーパンクタイヤ

- 前輪5インチ 後輪22インチ ●前座高41・43・45cm
- 座幅40cm ●シート奥行38cm/34cmに設定可能

※前座高をご指定ください

商品番号	型式	TAISコード	折りたたみサイズ(cm)	材質	耐荷重(kg)
A-414P	GRC-51B	00066-000409	32	アルミ	100

月極レンタル料金	1割負担	2割負担	3割負担
7,120	712	1,424	2,136

介助型 車いす グレイスコア-アジャスト GRC-61B 松永製作所

質量
15.8
kg

マルチタイプの機能に加え、座面高さ、
ひじ掛け高さ調整が可能。

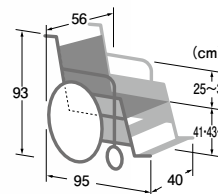

- アームレストはね上げ
- スイングアウト
- チルト
- リクライニング
- アームレスト高さ調整
- ノーパンクタイヤ

- 前輪5インチ 後輪16インチ ●前座高41・43・45cm
- 座幅40cm ●シート奥行38cm/34cmに設定可能

※前座高をご指定ください

商品番号	型式	TAISコード	折りたたみサイズ(cm)	材質	耐荷重(kg)
A-414Q	GRC-61B	00066-000408	32	アルミ	100

月極レンタル料金	1割負担	2割負担	3割負担
6,980	698	1,396	2,094

自走型 車いす NEXT-11B スタダード

松永製作所



質量 11.8 kg
工具を使わずフットサポート高を調整できるネクストコアシリーズのスタンダード自走タイプ。

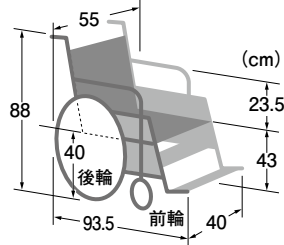

- アームレストはね上げ
- スイングアウト
- チルト
- リクライニング
- アームレスト高さ調整
- ノーパンクタイヤ

●前輪6インチ 後輪22インチ ●前座高43cm ●座幅40cm

商品番号	型式	TAISコード
A-414A	NEXT-11B	00066-000315
折りたたみサイズ (cm)	材質	耐荷重 (kg)
全幅29	アルミ	100

月極レンタル料金	1割負担	2割負担	3割負担
4,000	400	800	1,200

自走型 車いす NEXT-11B 42幅

松永製作所



質量 12.0 kg
標準より少し広め、座幅42cmのネクストコアスタンダード自走型。

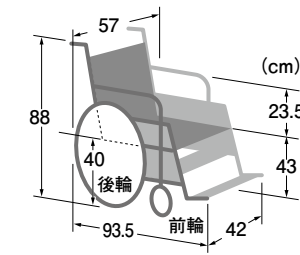

- アームレストはね上げ
- スイングアウト
- チルト
- リクライニング
- アームレスト高さ調整
- ノーパンクタイヤ

●前輪6インチ 後輪22インチ ●前座高43cm ●座幅42cm

商品番号	型式	TAISコード
A-414I	NEXT-11B 42幅	00066-000315
折りたたみサイズ (cm)	材質	耐荷重 (kg)
全幅29	アルミ	100

月極レンタル料金	1割負担	2割負担	3割負担
4,000	400	800	1,200

介助型 車いす NEXT-21B スタダード

松永製作所



質量 10.8 kg
工具を使わずフットサポート高を調整できるネクストコアシリーズのスタンダード介助タイプ。

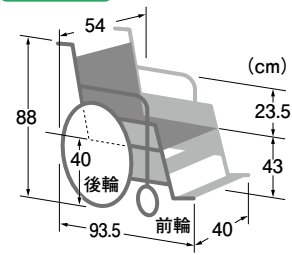

- アームレストはね上げ
- スイングアウト
- チルト
- リクライニング
- アームレスト高さ調整
- ノーパンクタイヤ

●前輪6インチ 後輪16インチ ●前座高43cm ●座幅40cm

商品番号	型式	TAISコード
A-414B	NEXT-21B	00066-000316
折りたたみサイズ (cm)	材質	耐荷重 (kg)
全幅28	アルミ	100

月極レンタル料金	1割負担	2割負担	3割負担
4,000	400	800	1,200

介助型 車いす NEXT-21B 42幅

松永製作所



質量 11.0 kg
標準より少し広め、座幅42cmのネクストコアスタンダード介助型。

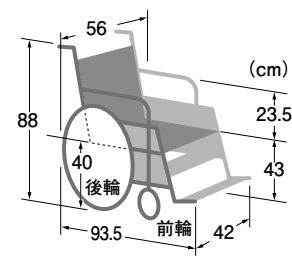

- アームレストはね上げ
- スイングアウト
- チルト
- リクライニング
- アームレスト高さ調整
- ノーパンクタイヤ

●前輪6インチ 後輪16インチ ●前座高43cm ●座幅42cm

商品番号	型式	TAISコード
A-414J	NEXT-21B 42幅	00066-000316
折りたたみサイズ (cm)	材質	耐荷重 (kg)
全幅28	アルミ	100

月極レンタル料金	1割負担	2割負担	3割負担
4,000	400	800	1,200

特殊寝台
床ずれ防止用具
体位変換器
手すり
車いす
車いす付属品
スロープ
歩行器
歩行補助杖
徘徊感知機器
移動用リフト
自動排泄処理装置

自走型 車いす NEXT-31B マルチ 松永製作所



質量 13.2 kg
 ネクストコアスタンダードの機能に加え、
 「肘掛け跳ね上げ」&「足台スイングアウト」
 機能を搭載したネクストコアマルチ自走型。

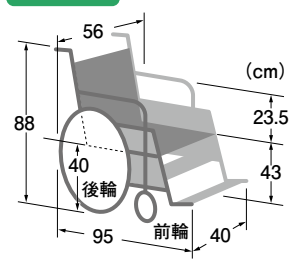

- アームレストはね上げ
- スイングアウト
- チルト
- リクライニング
- アームレスト高さ調整
- ノーパンクタイヤ

●前輪6インチ 後輪22インチ ●前座高43cm ●座幅40cm

商品番号	型式	TAISコード	
A-414C	NEXT-31B	00066-000318	
折りたたみサイズ (cm)	材質	耐荷重 (kg)	
全幅28	アルミ	100	
月極レンタル料金	1割負担	2割負担	3割負担
5,000	500	1,000	1,500

自走型 車いす NEXT-51B アジャスト 松永製作所



質量 14.6 kg
 ネクストコアマルチの機能に加えて、
 肘パット高さ調整と座面の高さ調整が
 可能なネクストコアアジャスト自走型。

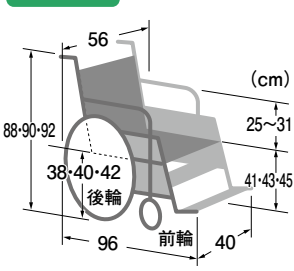

- アームレストはね上げ
- スイングアウト
- チルト
- リクライニング
- アームレスト高さ調整
- ノーパンクタイヤ

●前輪6インチ 後輪22インチ ●前座高41・43・45cm ●座幅40cm
※前座高をご指定ください

商品番号	型式	TAISコード	
A-414E	NEXT-51B	00066-000320	
折りたたみサイズ (cm)	材質	耐荷重 (kg)	
全幅28	アルミ	100kg	
月極レンタル料金	1割負担	2割負担	3割負担
6,000	600	1,200	1,800

自走型 車いす NEXT-50B ミニモ 松永製作所



質量 14.3 kg
 足こぎをされる方におすすめな
 低床モジュールタイプネクストコア
 ミニモ自走型。

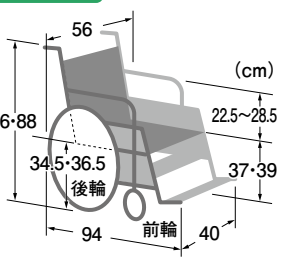

- アームレストはね上げ
- スイングアウト
- チルト
- リクライニング
- アームレスト高さ調整
- ノーパンクタイヤ

●前輪6インチ 後輪20インチ ●前座高37・39cm ●座幅40cm
※前座高をご指定ください

商品番号	型式	TAISコード	
A-414G	NEXT-50B	00066-000328	
折りたたみサイズ (cm)	材質	耐荷重 (kg)	
全幅28	アルミ	100	
月極レンタル料金	1割負担	2割負担	3割負担
6,000	600	1,200	1,800

自走型 6輪車いす NEXT-70B くるり 松永製作所



質量 18.5 kg
 グリップを内側に収納することができる
 コンパクトモードを搭載!
 抜群の小回り性能で90cm幅の廊下も
 スムーズにまわられるネクストコア
 くるり自走型。

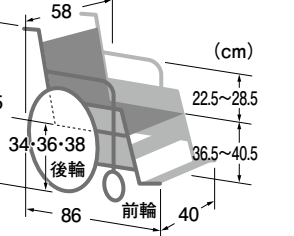

- アームレストはね上げ
- スイングアウト
- チルト
- リクライニング
- アームレスト高さ調整
- ノーパンクタイヤ

●前輪4インチ 後輪20インチ ●前座高36.5・38.5・40.5cm ●座幅40cm
※前座高をご指定ください

商品番号	型式	TAISコード	
A-414K	NEXT-70B	00066-000335	
折りたたみサイズ (cm)	材質	耐荷重 (kg)	
全幅34	アルミ	100	
月極レンタル料金	1割負担	2割負担	3割負担
7,000	700	1,400	2,100

介助型 車いす NEXT-41B マルチ 松永製作所



質量 12.2 kg
 ネクストコアスタンダードの機能に加え、「肘掛け跳ね上げ」&「足台スイングアウト」機能を搭載したネクストコアマルチ介助型。

- アームレストはね上げ
- スイングアウト
- チルト
- リクライニング
- アームレスト高さ調整
- ノーパンクタイヤ

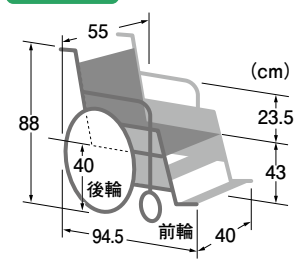

●前輪6インチ 後輪16インチ ●前座高43cm ●座幅40cm

商品番号	型式	TAISコード
A-414D	NEXT-41B	00066-000319
折りたたみサイズ(cm)	材質	耐荷重(kg)
全幅27	アルミ	100

月極レンタル料金	1割負担	2割負担	3割負担
5,000	500	1,000	1,500

介助型 車いす NEXT-61B アジャスト 松永製作所



質量 13.6 kg
 ネクストコアマルチの機能に加えて、肘パット高さ調整と座面の高さ調整が可能なネクストコアアジャスト介助型。

- アームレストはね上げ
- スイングアウト
- チルト
- リクライニング
- アームレスト高さ調整
- ノーパンクタイヤ

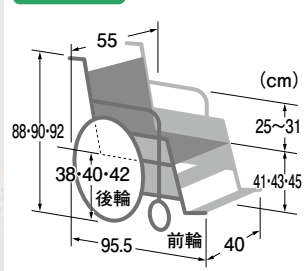

●前輪6インチ 後輪16インチ ●前座高41・43・45cm ●座幅40cm
※前座高をご指定ください

商品番号	型式	TAISコード
A-414F	NEXT-61B	00066-000321
折りたたみサイズ(cm)	材質	耐荷重(kg)
全幅27	アルミ	100

月極レンタル料金	1割負担	2割負担	3割負担
6,000	600	1,200	1,800

介助型 車いす NEXT-60B ミニモ 松永製作所



質量 13.6 kg
 足こぎをされる方におすすめな低床モジュールタイプネクストコアミニモ介助型。

- アームレストはね上げ
- スイングアウト
- チルト
- リクライニング
- アームレスト高さ調整
- ノーパンクタイヤ

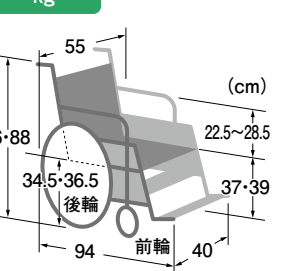

●前輪6インチ 後輪16インチ ●前座高37・39cm ●座幅40cm
※前座高をご指定ください

商品番号	型式	TAISコード
A-414H	NEXT-60B	00066-000329
折りたたみサイズ(cm)	材質	耐荷重(kg)
全幅27	アルミ	100

月極レンタル料金	1割負担	2割負担	3割負担
6,000	600	1,200	1,800

介助型 6輪車いす NEXT-80B くるり 松永製作所



質量 17.2 kg
 グリップを内側に収納することができるコンパクトモードを搭載! 抜群の小回り性能で90cm幅の廊下もスムーズにまわれるネクストコアくるり介助型。

- アームレストはね上げ
- スイングアウト
- チルト
- リクライニング
- アームレスト高さ調整
- ノーパンクタイヤ

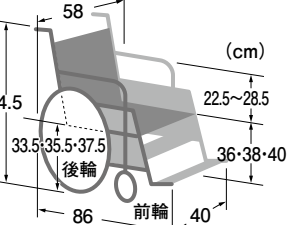

●前輪4インチ 後輪12インチ ●前座高38・40cm ●座幅40cm
※前座高をご指定ください

商品番号	型式	TAISコード
A-414L	NEXT-80B	00066-000336
折りたたみサイズ(cm)	材質	耐荷重(kg)
全幅34	アルミ	100

月極レンタル料金	1割負担	2割負担	3割負担
7,000	700	1,400	2,100

特殊寝台
特殊寝台付属品
床ずれ防止用具
体位変換器
手すり
車いす
車いす付属品
スロープ
歩行器
歩行補助杖
認知症老人
徘徊感知機器
移動用リフト
自動排泄処理装置



らくらく3Dバックサポート採用車いす ウルトラシリーズ

すわりごちをらくらく体感。調整なしでそのまま座って快適姿勢



バックサポートは、おしりを包み込むように支え、腰部が圧迫されない快適姿勢をサポートします。



座フレームの曲げ形状が、身体を前後にずれないようにサポート。レッグサポートフレームは膝がしっかりと屈曲し、骨盤の安定をサポートするよう設計されています。
※NA-U1及びNAH-U1の座フレームには曲げ形状を採用しておりません。

だから
そのまま



背と座のシートとフレームによるサポートで、調整しなくても快適姿勢が実現できます。

自走型 車いす ウルトラ エアリー仕様

日進医療器



質量 **12.9** kg
そのまま座るだけで理想的な姿勢になるノーパンク自走型車いす。

- アームレストはね上げ
- スイングアウト
- チルト
- リクライニング
- アームレスト高さ調整
- ノーパンクタイヤ

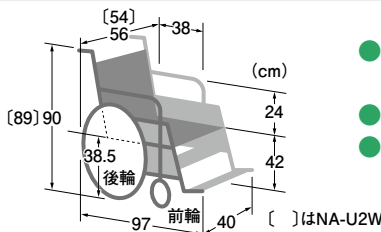

- 前輪6インチ
- 後輪22インチ
- 前座高42cm
- 座幅40cm

商品番号	型式	TAISコード	折りたたみサイズ(cm)	材質	耐荷重(kg)
A-472A	NA-U1	00175-000356	全幅30	アルミ	100

月極レンタル料金	1割負担	2割負担	3割負担
4,500	450	900	1,350



質量 **14.3** kg
スイングイン・アウト機能で移乗もしやすい多機能型。

- アームレストはね上げ
- スイングアウト
- チルト
- リクライニング
- アームレスト高さ調整
- ノーパンクタイヤ

商品番号	型式	TAISコード	折りたたみサイズ(cm)	材質	耐荷重(kg)
A-472B	NA-U2W	00175-000358	全幅30	アルミ	100

月極レンタル料金	1割負担	2割負担	3割負担
5,000	500	1,000	1,500

介助型 車いす ウルトラ エアリー仕様

日進医療器



質量 **11.5** kg
そのまま座るだけで理想的な姿勢になるノーパンク介助型車いす。

- アームレストはね上げ
- スイングアウト
- チルト
- リクライニング
- アームレスト高さ調整
- ノーパンクタイヤ

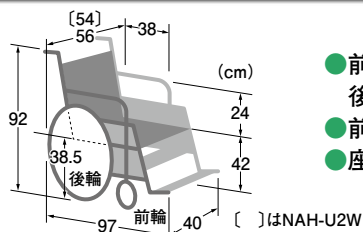

- 前輪6インチ
- 後輪14インチ
- 前座高42cm
- 座幅40cm

商品番号	型式	TAISコード	折りたたみサイズ(cm)	材質	耐荷重(kg)
A-473A	NAH-U1	00175-000357	全幅28	アルミ	100

月極レンタル料金	1割負担	2割負担	3割負担
4,500	450	900	1,350



質量 **12.8** kg
スイングイン・アウト機能で移乗もしやすい多機能型。

- アームレストはね上げ
- スイングアウト
- チルト
- リクライニング
- アームレスト高さ調整
- ノーパンクタイヤ

商品番号	型式	TAISコード	折りたたみサイズ(cm)	材質	耐荷重(kg)
A-473B	NAH-U2W	00175-000359	全幅28	アルミ	100

月極レンタル料金	1割負担	2割負担	3割負担
5,000	500	1,000	1,500

自走型 多機能 車いす ウルトラ NA-U2W・BG エアリー仕様

日進医療器

質量

14.8
kg



今までにないワイド&トールサイズで
大きな方を「ゆったり」「しっかり」快適に
支えます。

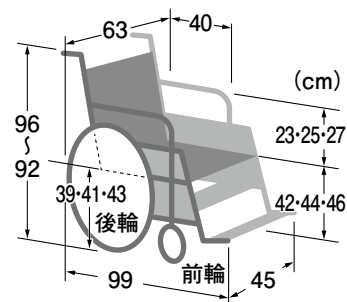

- アームレストはね上げ
- スイングアウト
- チルト
- リクライニング
- アームレスト高さ調整
- ノーパンクタイヤ

●前輪6インチ 後輪22インチ ●前座高42・44・46cm ●座幅45cm
※前座高をご指定ください

商品番号	型式	TAISコード	折りたたみサイズ(cm)	材質	耐荷重(kg)
A-472C	NA-U2W・BG	00175-000383	34	アルミ	120
月極レンタル料金		1割負担	2割負担	3割負担	
7,000		700	1,400	2,100	

モジュール式 自走型 車いす ウルトラ NA-U7 エアリー仕様

日進医療器

質量

15.2
kg



モジュールクラス最軽量。
工具なしでシート幅が調整可能です。

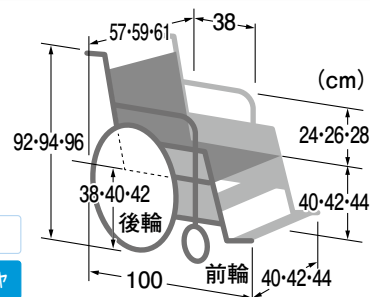

- アームレストはね上げ
- スイングアウト
- チルト
- リクライニング
- アームレスト高さ調整
- ノーパンクタイヤ

●前輪6インチ 後輪22インチ ●前座高40・42・44cm ●座幅40・42・44cm
※前座高・座幅をご指定ください

商品番号	型式	TAISコード	折りたたみサイズ(cm)	材質	耐荷重(kg)
A-460A	NA-U7	00175-000361	全幅30	アルミ	100
月極レンタル料金		1割負担	2割負担	3割負担	
7,000		700	1,400	2,100	

モジュール式 介助型 車いす ウルトラ NAH-U7 エアリー仕様

日進医療器

質量

13.7
kg



モジュールクラス最軽量。
工具なしでシート幅が調整可能です。

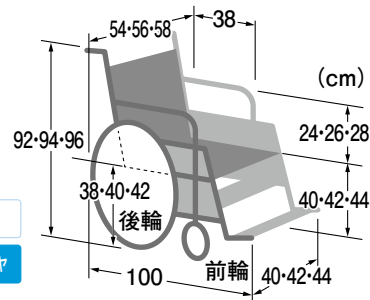

- アームレストはね上げ
- スイングアウト
- チルト
- リクライニング
- アームレスト高さ調整
- ノーパンクタイヤ

●前輪6インチ 後輪14インチ ●前座高40・42・44cm ●座幅40・42・44cm
※前座高・座幅をご指定ください

商品番号	型式	TAISコード	折りたたみサイズ(cm)	材質	耐荷重(kg)
A-461A	NAH-U7	00175-000362	全幅26	アルミ	100
月極レンタル料金		1割負担	2割負担	3割負担	
7,000		700	1,400	2,100	

特殊寝台
特殊寝台付属品
床ずれ防止用具
体位変換器
手すり
車いす
車いす付属品
スロープ
歩行器
歩行補助杖
認知症老人徘徊感知機器
移動用リフト
自動排泄処理装置



エアフィッツ

《エア∞バック》車いす
長時間使用に最適



もはやソファ? 車いすの常識を超えた座り心地!

背もたれと座面に《エアクッション》標準装備。

『究極の座り心地』『姿勢の安定』『背中とお尻の痛み軽減』

1日15分以上座る方はお試しく下さい。円背、ズッコケ座り、片手片足漕ぎの方へもお勧めです。

機能・特徴 1 ソファの快適性

背もたれ、座面にエアクッション標準装備。これまでにない、フカフカな座り心地です。エア調整はバルブ開閉式で空気入れも不要。お好みのかたさでご利用いただけます。



機能・特徴 2 『背・座』の体圧分散

除圧効果の高いエアクッション。背中、腰、骨盤、坐骨、大腿部と背・座クッション全体で体圧を分散します。背中やお尻に痛みがある方、褥瘡リスクのある方にお勧めです。

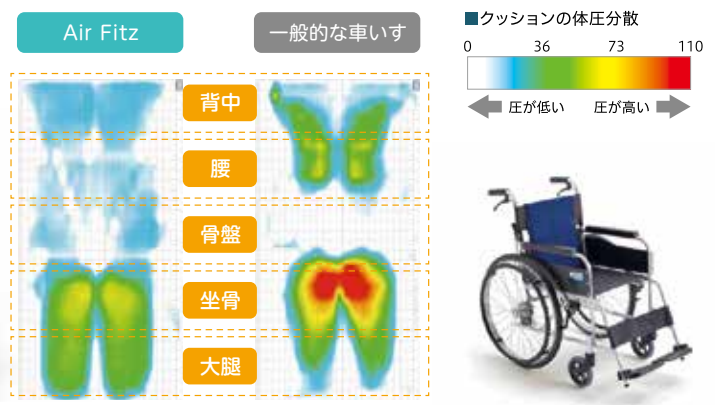

機能・特徴 3 姿勢保持

背もたれが高く、肩口まで支えるため、安心感と安定感があります。『3Dランバー・骨盤サポート』が腰回りをしっかり支えられるので、筋力の低下や麻痺により長時間座れない方にもお勧めです。



3Dランバー・骨盤サポート



機能・特徴 4 多様な方へ適合

『3Dランバー・骨盤サポート』の張り調整や『エアクッション』の組替え、『座高・座奥モジュール(AFPのみ対応)』を活用して、多種多様な身体状況の方への対応が可能です。



- Air Fittz対象者例**
- 小柄な方
 - 大柄な方
 - 円背の方
 - ズッコケ座りの方
 - 片手片足駆動の方
 - 左右に身体が傾く方
 - 背骨と仙骨がスれて痛い方

自走型 エアフィットスタンダード AFS-22

ミキ



質量
17.2
kg

多機能自走型車いす。
背もたれと座面に《エアクッション》標準装備。
「究極の座り心地」「姿勢の安定」「背中とお尻の痛み軽減」。
1日15分以上座る方をお試しください。
円背、スッコケ座り、片手片足滞りの方へもお勧めです。

- アームレストはね上げ
- スイングアウト
- チルト
- リクライニング
- アームレスト高さ調整
- ノーパンクタイヤ

●前輪6インチ 後輪22インチ ●前座高48cm ●座幅40cm

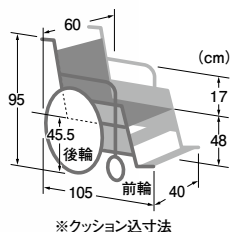

商品番号	型式	TAISコード
A-452G	AFS-22	00122-000655
折りたたみサイズ (cm)	材質	耐荷重 (kg)
全幅32.5	アルミ	100

月極レンタル料金	1割負担	2割負担	3割負担
6,000	600	1,200	1,800

介助型 エアフィットスタンダード AFS-16

ミキ



質量
15.7
kg

多機能介助型車いす。
背もたれと座面に《エアクッション》標準装備。
「究極の座り心地」「姿勢の安定」「背中とお尻の痛み軽減」。
1日15分以上座る方をお試しください。
円背、スッコケ座りの方へお勧めです。

- アームレストはね上げ
- スイングアウト
- チルト
- リクライニング
- アームレスト高さ調整
- ノーパンクタイヤ

●前輪6インチ 後輪16インチ ●前座高48cm ●座幅40cm

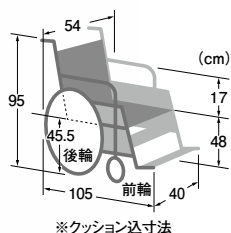

商品番号	型式	TAISコード
A-453F	AFS-16	00122-000656
折りたたみサイズ (cm)	材質	耐荷重 (kg)
全幅28.5	アルミ	100

月極レンタル料金	1割負担	2割負担	3割負担
6,000	600	1,200	1,800

自走型 エアフィットプレミアム AFP-22

ミキ



質量
19.7
kg

アジャスト自走型車いす。
背もたれと座面に《エアクッション》標準装備。
「究極の座り心地」「姿勢の安定」「背中とお尻の痛み軽減」。
1日15分以上座る方をお試しください。
円背、スッコケ座り、片手片足滞りの方へもお勧めです。

- アームレストはね上げ
- スイングアウト
- チルト
- リクライニング
- アームレスト高さ調整
- ノーパンクタイヤ

●前輪6インチ 後輪22インチ ●前座高46・48・50cm ●座幅40cm
※前座高をご指定ください

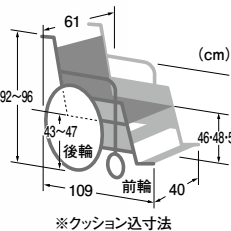

商品番号	型式	TAISコード
A-452F	AFP-22	00122-000653
折りたたみサイズ (cm)	材質	耐荷重 (kg)
全幅37	アルミ	100

月極レンタル料金	1割負担	2割負担	3割負担
7,000	700	1,400	2,100

介助型 エアフィットプレミアム AFP-16

ミキ



質量
18.4
kg

アジャスト介助型車いす。
背もたれと座面に《エアクッション》標準装備。
「究極の座り心地」「姿勢の安定」「背中とお尻の痛み軽減」。
1日15分以上座る方をお試しください。
円背、スッコケ座りの方へお勧めです。

- アームレストはね上げ
- スイングアウト
- チルト
- リクライニング
- アームレスト高さ調整
- ノーパンクタイヤ

●前輪6インチ 後輪16インチ ●前座高46・48・50cm ●座幅40cm
※前座高をご指定ください

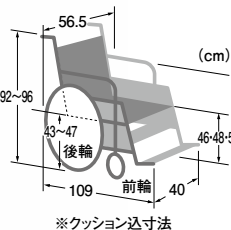

商品番号	型式	TAISコード
A-453E	AFP-16	00122-000654
折りたたみサイズ (cm)	材質	耐荷重 (kg)
全幅31	アルミ	100

月極レンタル料金	1割負担	2割負担	3割負担
7,000	700	1,400	2,100

コンパクトタイプ車いす CRT・SKTシリーズ

自走型車いす カルッタ CRT-3-CZ

ミキ



質量
12.9
kg

軽量多機能の車いすに3cm厚の専用クッション、
軽量ハイポリマータイヤを標準装備。
さらに座幅調整が簡単にできるので便利です。

- アームレストはね上げ
 スイングアウト
 チルト
 リクライニング
 アームレスト高さ調整
 ノーバンクタイヤ

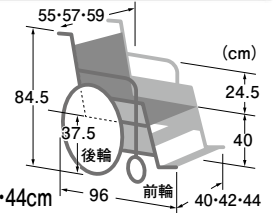

- 前輪6インチ 後輪22インチ ●前座高40cm ●座幅40・42・44cm

商品番号	型式	TAISコード	折りたたみサイズ(cm)	材質	耐荷重(kg)
A-474A	CRT-3-CZ	00122-000638	全幅32	アルミ	100

月極レンタル料金	1割負担	2割負担	3割負担
6,000	600	1,200	1,800

介助型 車いす カルッタ CRT-4-CZ

ミキ



質量
11.2
kg

取り回しの良い「超軽量・コンパクト」ボディの車いすに
3cm厚の専用クッション、軽量ハイポリマータイヤを標準装備。
さらに座幅調整が工具1本で簡単にできます。

- アームレストはね上げ
 スイングアウト
 チルト
 リクライニング
 アームレスト高さ調整
 ノーバンクタイヤ

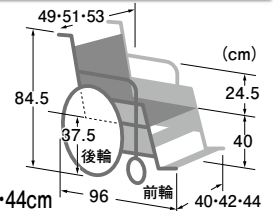

- 前輪6インチ 後輪14インチ ●前座高40cm ●座幅40・42・44cm

商品番号	型式	TAISコード	折りたたみサイズ(cm)	材質	耐荷重(kg)
A-474B	CRT-4-CZ	00122-000639	全幅25	アルミ	100

月極レンタル料金	1割負担	2割負担	3割負担
6,000	600	1,200	1,800

自走型車いす カルティマ CRT-7

ミキ



質量
11.2
kg

軽くてコンパクトにプラスαの新機能「ワンハンドブレーキ」付。
軽量ハイポリマータイヤも標準装備で、さらなる使いやすさを追求、
ワンランク上の車いすです。

- アームレストはね上げ
 スイングアウト
 チルト
 リクライニング
 アームレスト高さ調整
 ノーバンクタイヤ

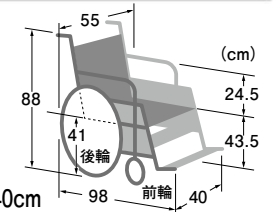

- 前輪6インチ 後輪22インチ ●前座高43.5cm ●座幅40cm

商品番号	型式	TAISコード	折りたたみサイズ(cm)	材質	耐荷重(kg)
A-451C	CRT-7	00122-000572	全幅32	アルミ	100

月極レンタル料金	1割負担	2割負担	3割負担
6,000	600	1,200	1,800

介助型 車いす カルティマ CRT-8

ミキ



質量
10.5
kg

全幅49cmのコンパクト車いす。
軽くてコンパクトにプラスαの新機能「ワンハンドブレーキ」付。

- アームレストはね上げ
 スイングアウト
 チルト
 リクライニング
 アームレスト高さ調整
 ノーバンクタイヤ

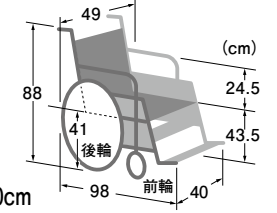

- 前輪6インチ 後輪14インチ ●前座高43.5cm ●座幅40cm

商品番号	型式	TAISコード	折りたたみサイズ(cm)	材質	耐荷重(kg)
A-421D	CRT-8	00122-000574	全幅25	アルミ	100

月極レンタル料金	1割負担	2割負担	3割負担
6,000	600	1,200	1,800

特殊寝台
特殊寝台付属品
床ずれ防止用具
体位変換器
手すり
車いす
車いす付属品
スロープ
歩行器
歩行補助杖
認知症老人
徘徊感知機器
移動用リフト
自動排泄処理装置

自走型 6輪 車いす SKT-5

ミキ

質量

15.2
kg

回転半径52cm。
コンパクトな上6輪車なので
狭い住居内でもスイスイ通れます。

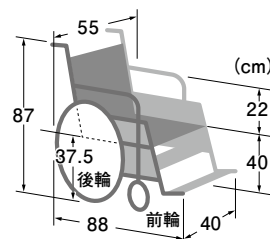

- アームレストはね上げ
- スイングアウト
- チルト
- リクライニング
- アームレスト高さ調整
- ノーパンクタイヤ

●前輪4インチ 後輪20インチ ●前座高40cm ●座幅40cm

商品番号	型式	TAISコード	折りたたみサイズ(cm)	材質	耐荷重(kg)
A-439A	SKT-5	00122-000444	全幅28.5	アルミ	100
月極レンタル料金		1割負担	2割負担	3割負担	
6,000		600	1,200	1,800	

介助型 6輪 車いす SKT-6

ミキ

質量

14.7
kg

回転半径49cm。
超コンパクトな6輪車。
狭い場所への移動もスムーズ。

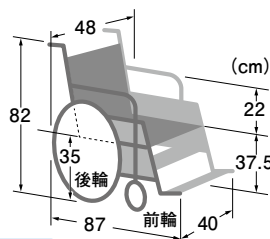

- アームレストはね上げ
- スイングアウト
- チルト
- リクライニング
- アームレスト高さ調整
- ノーパンクタイヤ

●前輪4インチ 後輪14インチ ●前座高37.5cm ●座幅40cm

商品番号	型式	TAISコード	折りたたみサイズ(cm)	材質	耐荷重(kg)
A-441B	SKT-6	00122-000375	全幅23	アルミ	100
月極レンタル料金		1割負担	2割負担	3割負担	
6,000		600	1,200	1,800	

チルト型 車いす SKT-7

ミキ

質量

19.0
kg

質量

21.5
kg

エレ付

チルト仕様で全幅がわずか480mmとコンパクト。
狭い場所でも座面角度を調整してゆったり楽に座れます。

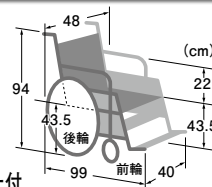

- アームレストはね上げ
- スイングアウト
- チルト
- リクライニング
- アームレスト高さ調整
- ノーパンクタイヤ

●前輪6インチ 後輪14インチ ●前座高43.5cm ●座幅40cm ●転倒防止付

商品番号	型式	TAISコード	折りたたみサイズ(cm)	チルト角度	材質	耐荷重(kg)
A-457A	SKT-7	00122-000433	全幅32	0~30°	アルミ	100
月極レンタル料金		1割負担	2割負担	3割負担		
8,000		800	1,600	2,400		
商品番号	型式	TAISコード	折りたたみサイズ(cm)	チルト角度	材質	耐荷重(kg)
A-457B	SKT-7 エレベーター付	00122-000433 (SKT-7)	全幅32	0~30°	アルミ	100
		00122-000436 (エレベーター付)				
月極レンタル料金		1割負担	2割負担	3割負担		
10,000		1,000	2,000	3,000		



自走型・介助型車いす

自走型 車いす エアリータイヤ仕様 NA-L8α

日進医療器

質量

10.2
kg



ドラムブレーキ搭載で、かるい握りでしっかりブレーキング。

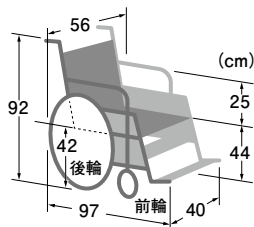

- アームレストはね上げ
- スイングアウト
- チルト
- リクライニング
- アームレスト高さ調整
- ノーパンクタイヤ

●前輪6インチ 後輪22インチ ●前座高44cm ●座幅40cm

商品番号	型式	TAISコード
A-407C	NA-L8α	00175-000342
折りたたみサイズ (cm)	材質	耐荷重 (kg)
全幅28	アルミ	100

月極レンタル料金	1割負担	2割負担	3割負担
5,000	500	1,000	1,500

介助型 車いす エアリータイヤ仕様 NAH-L7α

日進医療器

質量

8.7
kg



ドラムブレーキ搭載で、かるい握りでしっかりブレーキング。

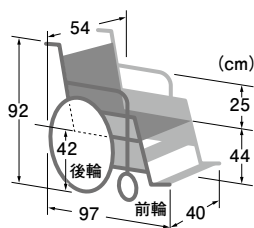

- アームレストはね上げ
- スイングアウト
- チルト
- リクライニング
- アームレスト高さ調整
- ノーパンクタイヤ

●前輪6インチ 後輪14インチ ●前座高44cm ●座幅40cm

商品番号	型式	TAISコード
A-415D	NAH-L7α	00175-000341
折りたたみサイズ (cm)	材質	耐荷重 (kg)
全幅28	アルミ	100

月極レンタル料金	1割負担	2割負担	3割負担
5,000	500	1,000	1,500

自走型 車いす シンプルスタンダード USG-1

ミキ

質量

12.1
kg



シンプルで使いやすいスタンダード車いすの新定番。

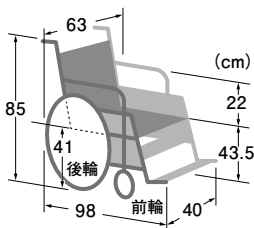

- アームレストはね上げ
- スイングアウト
- チルト
- リクライニング
- アームレスト高さ調整
- ノーパンクタイヤ

●前輪6インチ 後輪22インチ ●前座高43.5cm ●座幅40cm

商品番号	型式	TAISコード
A-471A	USG-1	00122-000577
折りたたみサイズ (cm)	材質	耐荷重 (kg)
全幅34	アルミ	100

月極レンタル料金	1割負担	2割負担	3割負担
2,960	296	592	888

介助型 車いす シンプルスタンダード USG-2

ミキ

質量

10.7
kg



シンプルで使いやすいスタンダード車いすの新定番！

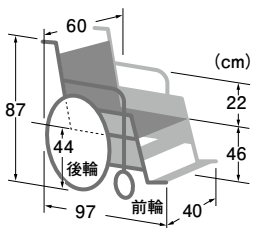

- アームレストはね上げ
- スイングアウト
- チルト
- リクライニング
- アームレスト高さ調整
- ノーパンクタイヤ

●前輪6インチ 後輪16インチ ●前座高46cm ●座幅40cm

商品番号	型式	TAISコード
A-471B	USG-2	00122-000578
折りたたみサイズ (cm)	材質	耐荷重 (kg)
全幅30	アルミ	100

月極レンタル料金	1割負担	2割負担	3割負担
2,880	288	576	864

特殊寝台
特殊寝台付属品
床ずれ防止用具
体位変換器
手すり
車いす
車いす付属品
スロープ
歩行器
歩行補助杖
認知症老人
徘徊感知機器
移動用リフト
自動排泄処理装置

自走型 車いす KJP-4

ミキ



質量

20.2
kg

座幅45cmで大柄な方に最適な
「耐荷重130kg」ビッグサイズ車いす。

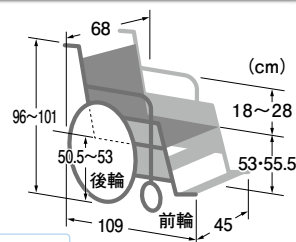

- アームレストはね上げ
- スイングアウト
- チルト
- リクライニング
- アームレスト高さ調整
- ノーパンクタイヤ

●前輪8インチ 後輪24インチ ●前座高53・55.5cm ●座幅45cm
※前座高をご指定ください ※クッション込寸法

商品番号	型式	TAISコード	折りたたみサイズ(cm)	材質	耐荷重(kg)
A-458A	KJP-4	00122-000345	全幅38	アルミ	130
月極レンタル料金			1割負担	2割負担	3割負担
8,000			800	1,600	2,400

自走型 車いす AR-501

松永製作所



質量

16.6
kg

肘跳ね上げ&スイングアウト自走型。

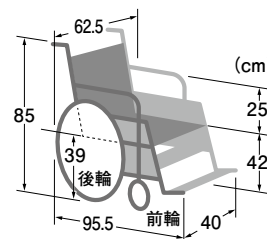

- アームレストはね上げ
- スイングアウト
- チルト
- リクライニング
- アームレスト高さ調整
- ノーパンクタイヤ

●前輪6インチ 後輪22インチ ●前座高42cm ●座幅40cm

商品番号	型式	TAISコード	折りたたみサイズ(cm)	材質	耐荷重(kg)
A-409A	AR-501	00066-000272	全幅34	アルミ	100
月極レンタル料金			1割負担	2割負担	3割負担
5,000			500	1,000	1,500

介助型 車いす AR-601

松永製作所



質量

15.2
kg

多機能介助型車いす。

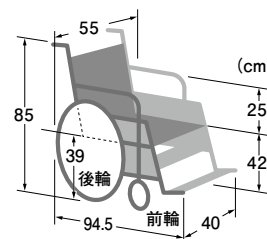

- アームレストはね上げ
- スイングアウト
- チルト
- リクライニング
- アームレスト高さ調整
- ノーパンクタイヤ

●前輪6インチ 後輪16インチ ●前座高42cm ●座幅40cm

商品番号	型式	TAISコード	折りたたみサイズ(cm)	材質	耐荷重(kg)
A-419A	AR-601	00066-000273	全幅27	アルミ	100
月極レンタル料金			1割負担	2割負担	3割負担
4,920			492	984	1,476

モジュール型車いす

モジュール式 自走型 車いす MEF-20

ミキ



質量
15.2
kg

体格・症状の変化に合わせて
工具1本で簡単調整できる
モジュール車いすです。

- アームレストはね上げ
- スイングアウト
- チルト
- リクライニング
- アームレスト高さ調整
- ノーバンクタイヤ

●前輪5インチ 後輪20インチ ●前座高37.5・39.5・41.5cm ●座幅40・42・44cm
※前座高をご指定ください

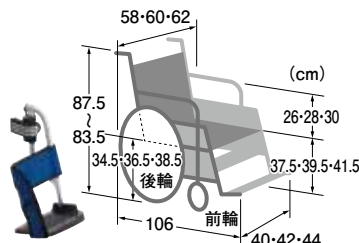

商品番号	型式	TAISコード
A-452E	MEF-20	00122-000581
折りたたみサイズ (cm)	材質	耐荷重 (kg)
全幅34	アルミ	100

月極レンタル料金	1割負担	2割負担	3割負担
7,000	700	1,400	2,100

モジュール式 自走型 車いす MEF-22

ミキ



質量
15.5
kg

体格・症状の変化に合わせて
工具1本で簡単調整できる
モジュール車いすです。

- アームレストはね上げ
- スイングアウト
- チルト
- リクライニング
- アームレスト高さ調整
- ノーバンクタイヤ

●前輪6インチ 後輪22インチ ●前座高40・42・44cm ●座幅40・42・44cm
※前座高をご指定ください

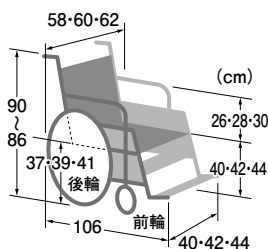

商品番号	型式	TAISコード
A-452D	MEF-22	00122-000582
折りたたみサイズ (cm)	材質	耐荷重 (kg)
全幅34	アルミ	100

月極レンタル料金	1割負担	2割負担	3割負担
7,000	700	1,400	2,100

モジュール式 介助型 車いす MEF-14

ミキ



質量
14.0
kg

体格・症状の変化に合わせて
工具1本で簡単調整できる
モジュール車いすです。

- アームレストはね上げ
- スイングアウト
- チルト
- リクライニング
- アームレスト高さ調整
- ノーバンクタイヤ

●前輪5インチ 後輪14インチ ●前座高37.5・39.5・41.5cm ●座幅40・42・44cm
※前座高をご指定ください

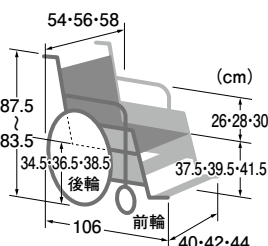

商品番号	型式	TAISコード
A-453D	MEF-14	00122-000579
折りたたみサイズ (cm)	材質	耐荷重 (kg)
全幅29	アルミ	100

月極レンタル料金	1割負担	2割負担	3割負担
7,000	700	1,400	2,100

モジュール式 介助型 車いす MEF-16

ミキ



質量
14.2
kg

体格・症状の変化に合わせて
工具1本で簡単調整できる
モジュール車いすです。

- アームレストはね上げ
- スイングアウト
- チルト
- リクライニング
- アームレスト高さ調整
- ノーバンクタイヤ

●前輪6インチ 後輪22インチ ●前座高40・42・44cm ●座幅40・42・44cm
※前座高をご指定ください

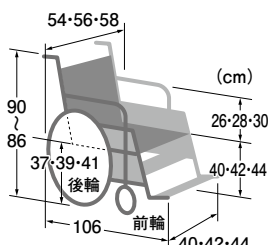

商品番号	型式	TAISコード
A-453C	MEF-16	00122-000580
折りたたみサイズ (cm)	材質	耐荷重 (kg)
全幅29	アルミ	100

月極レンタル料金	1割負担	2割負担	3割負担
7,000	700	1,400	2,100

特殊寝台
特殊寝台付属品
床ずれ防止用具
体位変換器
手すり
車いす
車いす付属品
スロープ
歩行器
歩行補助杖
認知症老人
徘徊感知機器
移動用リフト
自動排泄処理装置

特殊系車いす

特殊系車いす
特殊寝台
床ずれ防止用具
体位変換器
手すり
車いす
車いす付属品
スロープ
歩行器
歩行補助杖
徘徊感知機器
認知症老人
移動用リフト
自動排泄処理装置

ノンバックブレーキシステム仕様車いす とまっティ ミキ



質量 **18.2** kg

- アームレストはね上げ
- スイングアウト
- チルト
- リクライニング
- アームレスト高さ調整
- ノーパンクタイヤ

急な立ち上がり等駐車ブレーキのかけ忘れによる転倒事故を防止します。

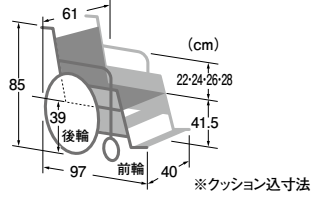

- 前輪6インチ 後輪20インチ ●前座高41.5cm ●座幅40cm

商品番号	型式	TAISコード
A-436E	MBY-41RB	00122-000559
折りたたみサイズ (cm)		材質
全幅35		アルミ
耐荷重 (kg)		100
月極レンタル料金		
1割負担	2割負担	3割負担
6,000	600	1,200
1,800		

自動ブレーキ装置付き車いす AR-511BT 松永製作所



質量 **18.8** kg

- アームレストはね上げ
- スイングアウト
- チルト
- リクライニング
- アームレスト高さ調整
- ノーパンクタイヤ

ブレーキ掛け忘れによる事故を防止する安全装置付き車いす。

車いすの駐車ブレーキを掛け忘れたまま車いすから立った時でも、自動でブレーキが作動する安全設計の車いすです。駐車ブレーキの掛け忘れによる転倒事故を防ぎます。

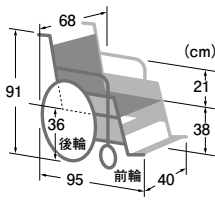

- 前輪6インチ 後輪22インチ ●前座高38cm ●座幅40cm ●クッション厚み5cm ●使用者最低体重30kg

商品番号	型式	届出コード	折りたたみサイズ (cm)	耐荷重 (kg)
A-436D	AR-511BT	00066-Z00048	35.5	100
月極レンタル料金				
1割負担	2割負担	3割負担		
6,000	600	1,200	1,800	

特殊車いす 足こぎ車いす プロファンド TESS



質量 **14.2** kg

片麻痺や腰痛等で、歩行困難な人の為のリハビリ用足こぎ車いす。

脳卒中で麻痺した方、腰痛、膝関節痛等で歩行困難な方でも、自分の両足でペダルをこげる可能性があり、無理のないリハビリが可能です。

- アームレストはね上げ
- スイングアウト
- チルト
- リクライニング
- アームレスト高さ調整
- ノーパンクタイヤ

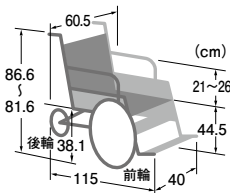

- 前輪16インチ 後輪8インチ ●前座高44.5cm ●座幅40~42cm

商品番号	TAISコード	身長と体重の目安
A-436A 右用	01134-000001	145~180cm 100kg未満
A-436B 左用		
月極レンタル料金		
1割負担	2割負担	3割負担
15,000	1,500	3,000
		4,500

数量限定商品の為、お問い合わせください。

自走型 横乗り車いす ラクーネ2 LK-2 ミキ



質量 **20.5** kg

アームサポートを持ち上げるだけで駆動輪が後方へ移動。サイドガードを横に倒すとトランスファーボードに。

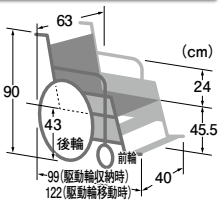

- アームレストはね上げ
- スイングアウト
- チルト
- リクライニング
- アームレスト高さ調整
- ノーパンクタイヤ

- 前輪6インチ 後輪22インチ ●前座高45.5cm ●座幅40cm

商品番号	型式	TAISコード	折りたたみサイズ (cm)	材質	耐荷重 (kg)
A-434B	LK-2	00122-000477	全幅38.5	アルミ	100
月極レンタル料金					
1割負担	2割負担	3割負担			
7,820	782	1,564	2,346		

介助型 横乗り車いす ラクーネ3 LK-3 ミキ



質量 **15.0** kg

サイドガードを横に倒すとトランスファーボードに。

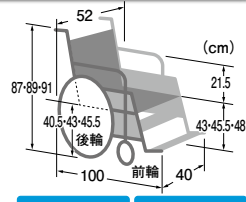

- アームレストはね上げ
- スイングアウト
- チルト
- リクライニング
- アームレスト高さ調整
- ノーパンクタイヤ

- 前輪6インチ 後輪14インチ ●前座高43・45.5・48cm ●座幅40cm

商品番号	型式	TAISコード	折りたたみサイズ (cm)	材質	耐荷重 (kg)
A-434C	LK-3	00122-000486	全幅25	アルミ	100
月極レンタル料金					
1割負担	2割負担	3割負担			
7,000	700	1,400	2,100		

チルト&リクライニング車いす

チルト&リクライニング型 車いす マイチルトコンパクトⅡ

松永製作所



質量
25.5
kg

質量
27.3
kg
エレベータリング付

アームレストはね上げ

スイングアウト

チルト

リクライニング

アームレスト高さ調整

ノーパンクタイヤ

超スリム&コンパクトな「立体スリングシート」で3次元で姿勢を整えます。

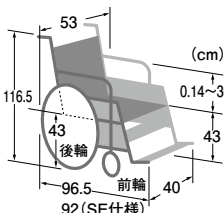

●前輪5インチ 後輪12インチ ●前座高43cm ●座幅40cm ●転倒防止付

商品番号	型式	TAISコード	折りたたみサイズ(cm)	チルト角度	リクライニング角度	材質	耐重量(kg)
A-425V	MH-CR2	00066-000411	全幅32.5	0~30°	90°~125°	アルミ	75

月極レンタル料金	1割負担	2割負担	3割負担
9,000	900	1,800	2,700

商品番号	型式	TAISコード	折りたたみサイズ(cm)	チルト角度	リクライニング角度	材質	耐重量(kg)
A-425W	MH-CR2-SE	00066-000412	全幅32.5	0~30°	90°~125°	アルミ	75

月極レンタル料金	1割負担	2割負担	3割負担
10,560	1,056	2,112	3,168

チルト&フルリクライニング型 車いす マイチルト・コンパクト MH-CR3D

松永製作所



質量
24.5
kg

質量
27.2
kg
エレベータリング付

アームレストはね上げ

スイングアウト

チルト

リクライニング

アームレスト高さ調整

ノーパンクタイヤ

超スリム&コンパクトな「立体スリングシート」で3次元で姿勢を整えます。

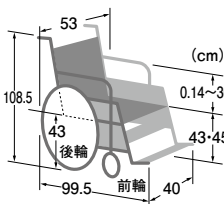

●前輪6インチ 後輪12インチ ●前座高43~45cm ●座幅40cm ●転倒防止付

商品番号	型式	TAISコード	折りたたみサイズ(cm)	チルト角度	リクライニング角度	材質	耐重量(kg)
A-425G	MH-CR3D	00066-000307	全幅32	0~30°	90°~125°	アルミ	75

月極レンタル料金	1割負担	2割負担	3割負担
9,000	900	1,800	2,700

商品番号	型式	TAISコード	折りたたみサイズ(cm)	チルト角度	リクライニング角度	材質	耐重量(kg)
A-425G	MH-CR3D	00066-000307	全幅32	0~30°	90°~125°	アルミ	75
エレベータリング用	エレベータリング	00066-000297					

月極レンタル料金	1割負担	2割負担	3割負担
10,740	1,074	2,148	3,222

チルト&リクライニング型 自走車いす オアシスポジティブ OS-11TRSP

松永製作所



質量
23.5
kg

質量
26.2
kg
エレベータリング付

アームレストはね上げ

スイングアウト

チルト

リクライニング

アームレスト高さ調整

ノーパンクタイヤ

滑り座り・円背の方の悩みを解消!
骨盤チルトとリクライニングを連動させた車いすです。

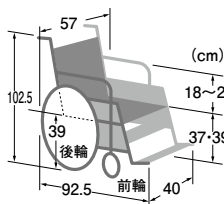

●前輪5インチ 後輪18インチ ●前座高37~39cm ●座幅40cm ●転倒防止付

商品番号	型式	TAISコード	折りたたみサイズ(cm)	チルト角度	リクライニング角度	材質	耐重量(kg)
A-425J	OS-11TRSP	00066-000295	全幅35	0~25°	90°~115°	アルミ	75

月極レンタル料金	1割負担	2割負担	3割負担
9,440	944	1,888	2,832

商品番号	型式	TAISコード	折りたたみサイズ(cm)	チルト角度	リクライニング角度	材質	耐重量(kg)
A-425J	OS-11TRSP	00066-000295	全幅35	0~25°	90°~115°	アルミ	75
エレベータリング用	エレベータリング	00066-000297					

月極レンタル料金	1割負担	2割負担	3割負担
11,180	1,118	2,236	3,354

チルト&リクライニング型 車いす CRT-WR

ミキ



質量
16.8
kg

質量
19.3
kg
エレベータリング付

アームレストはね上げ

スイングアウト

チルト

リクライニング

アームレスト高さ調整

ノーパンクタイヤ

CRTシリーズにチルト&リクライニング登場!
全幅550mm超軽量コンパクト多機能車いすです。

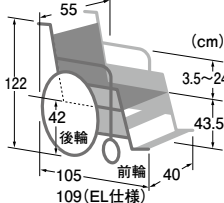

●前輪6インチ 後輪14インチ ●前座高43.5cm ●座幅40cm ●転倒防止付 ●クッション厚み3.5cm

商品番号	型式	TAISコード	折りたたみサイズ(cm)	チルト角度	リクライニング角度	材質	耐重量(kg)
A-425F	CRT-WR	00122-000620	全幅31	2~30°	95°~130°	アルミ	100

月極レンタル料金	1割負担	2割負担	3割負担
8,000	800	1,600	2,400

商品番号	型式	TAISコード	折りたたみサイズ(cm)	チルト角度	リクライニング角度	材質	耐重量(kg)
A-425X	CRT-WR-EL	00122-000629	全幅31	2~30°	95°~130°	アルミ	100

月極レンタル料金	1割負担	2割負担	3割負担
10,000	1,000	2,000	3,000

チルト&リクライニング型 車いす マイチルト・ミニ3D

松永製作所

140~155cmの小柄な方に適した超コンパクト・チルト&リクライニング車いす。円背の方の安定座位をサポートする「ポジティブ機能」付き。



質量 **24.5** kg (標準)
質量 **26.5** kg (エレベータリング)



質量 **27.0** kg (標準)
質量 **29.0** kg (エレベータリング)

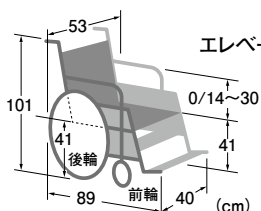

MH-SR-SE
エレベータリング付標準タイプ

MH-SRL
リフトアップ機能付タイプ

アームレストはね上げ スイングアウト チルト リクライニング アームレスト高さ調整 ノーパンクタイヤ

●前輪6インチ 後輪12インチ ●前座高41cm ●座幅40cm ●座奥行35cm ●転倒防止付

マイチルト・ミニ3D 標準

商品番号	型式	TAISコード	折りたたみサイズ(cm)	チルト角度	リクライニング角度	材質	耐荷重(kg)
A-425N	MH-SR	00066-000349	全幅34	0~25°	90~110°	アルミ	100

月極レンタル料金	1割負担	2割負担	3割負担
9,000	900	1,800	2,700

マイチルト・ミニ3D 標準エレベータリング

商品番号	型式	TAISコード	折りたたみサイズ(cm)	チルト角度	リクライニング角度	材質	耐荷重(kg)
A-425S	MH-SR-SE	00066-000350	全幅34	0~25°	90~110°	アルミ	100

月極レンタル料金	1割負担	2割負担	3割負担
10,560	1,056	2,112	3,168

マイチルト・ミニ3D リフトアップ機能付

商品番号	型式	TAISコード	折りたたみサイズ(cm)	チルト角度	リクライニング角度	材質	耐荷重(kg)
A-425P	MH-SRL	00066-000351	全幅34	0~25°	90~110°	アルミ	100

月極レンタル料金	1割負担	2割負担	3割負担
10,000	1,000	2,000	3,000

マイチルト・ミニ3D リフトアップ機能付エレベータリング

商品番号	型式	TAISコード	折りたたみサイズ(cm)	チルト角度	リクライニング角度	材質	耐荷重(kg)
A-425T	MH-SRL-SE	00066-000352	全幅34	0~25°	90~110°	アルミ	100

月極レンタル料金	1割負担	2割負担	3割負担
10,680	1,068	2,136	3,204

自走型 チルト車いす 座王X NA-XF7 日進医療器

質量 **20.2** kg



座るだけで自動的に調整が完了するオートフィットシステム。チルトができる後輪22インチモデルで長時間の乗車をサポートします。

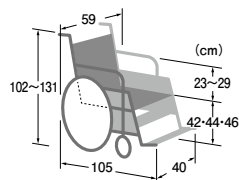

アームレストはね上げ スイングアウト チルト リクライニング アームレスト高さ調整 ノーパンクタイヤ

●前輪6インチ 後輪22インチ ●前座高42・44・46cm ●座幅40cm ●チルト角度 -4~18度 ●転倒防止付 ※前座高をご指定ください

商品番号	型式	TAISコード	折りたたみサイズ(cm)	材質	耐荷重(kg)
A-430E	NA-XF7	00175-000391	全幅34	アルミ	100

月極レンタル料金	1割負担	2割負担	3割負担
8,000	800	1,600	2,400

介助型 チルト車いす 座王X NAH-XF5 日進医療器

質量 **19.5** kg



ヘッドサポートの調整も簡単。前傾チルトで作業や移乗をサポートします。

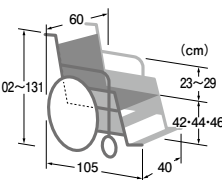

アームレストはね上げ スイングアウト チルト リクライニング アームレスト高さ調整 ノーパンクタイヤ

●前輪6インチ 後輪14インチ ●前座高42・44・46cm ●座幅40cm ●チルト角度 -4~30度 ●転倒防止付 ※前座高をご指定ください

商品番号	型式	TAISコード	折りたたみサイズ(cm)	材質	耐荷重(kg)
A-430F	NAH-XF5	00175-000390	全幅35	アルミ	100

月極レンタル料金	1割負担	2割負担	3割負担
8,000	800	1,600	2,400

コンパクトで多機能なチルト&リクライニング車いす

チルト&リクライニング車いす TRC-3DX

ミキ



質量
24.5
kg

質量
27.0
kg

エレベーター付

TRシリーズの決定版! 操作がよりカンタン・安心。
長時間の座位姿勢がより安全・快適に
保つことができます。

- アームレストはね上げ
- スイングアウト
- チルト
- リクライニング
- アームレスト高さ調整
- ノーパンクタイヤ

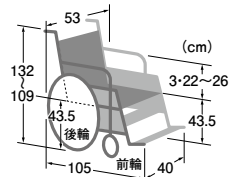

- 前輪6インチ 後輪14インチ ●前座高43.5cm ●座幅40cm ●転倒防止付

商品番号	型式	TAISコード	チルト角度	リクライニング角度	材質	耐荷重(kg)
A-425M	TRC-3DX	00122-000583	0~20°	90~110°	アルミ	100

月極レンタル料金		1割負担	2割負担	3割負担
8,000		800	1,600	2,400

商品番号	型式	TAISコード	チルト角度	リクライニング角度	材質	耐荷重(kg)
A-425M エレベーター付	TRC-3DX	00122-000583	0~20°	90~110°	アルミ	100
	エレベーター付	00122-000436				

月極レンタル料金		1割負担	2割負担	3割負担
10,000		1,000	2,000	3,000

コンパクトで多機能なチルト&リクライニング車いす TRC-3DXががっちりサポート!!

『ゆったりコンパクト』

全幅が53cmととてもコンパクト。
足回りの幅を抑え、人を支えるバックサポート幅をワイドに。
狭い場所の移動もスムーズなだけでなく、体格の大きな方もゆったりと座れます。



『立体バックサポート』

- 体幹安定しない方にとって、身体を預けるバックサポートの形状は重要なポイントです。
- TRC-3DXのバックサポートは、骨盤と背中の間で大きく後方に曲げることで、骨盤をしっかり支えながら、背中の後方からの圧迫感を軽減しました。
- 人の背中中の生理的な曲線に合わせてバックサポートが形作られており、隙間なく密着して身体を支えるため姿勢が安定します。



『ショルダーサポート』

- リクライニングをした時、バックサポートには腕を支える機能がなかったため、肩の力を抜くと腕が脱落してしまうことがありました。
- TRC-3DXはショルダーサポートにより、腕が自然に支えられ、更に身体が包まれるような安定感が得られます。
- 肩幅が広くて窮屈に感じられる場合は、水平に広げて、違和感なく使用できます。
- 移乗時には開ききって倒すことができ、邪魔になりません。



座面昇降型リクライニング車いす ネクストローラー SP11

ミキ



質量
24.0
kg

寝たきりで、座位保持ができない利用者向けの車いすです。
独自の機構で身体がずれずに介助できます。

- アームレストはね上げ
- スイングアウト
- チルト
- リクライニング
- アームレスト高さ調整
- ノーパンクタイヤ

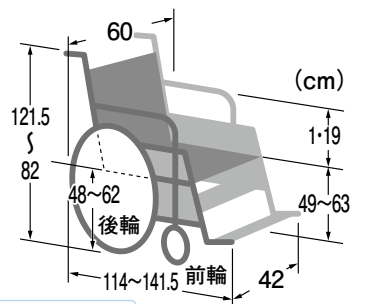

- 前輪6インチ 後輪16インチ

商品番号	型式	TAISコード	リクライニング角度
A-425H	NR-SP2	00122-000491	100~170°

月極レンタル料金		1割負担	2割負担	3割負担
10,000		1,000	2,000	3,000

軽量コンパクト チルト&リクライニング車いす ウルトラNAH-UC・Lo 日進医療器

質量 **質量**
19.3 **20.3**
kg kg
(エアータイヤ) (ノーバンク)



なめらかで快適なチルト・リクライニング動作。介助者にもやさしい軽量コンパクト車いす。
足踏み式ブレーキと転倒防止装置



最大チルト(30°)&最大リクライニング(30°)時

駐車ブレーキは片側のペダルを踏むことで両輪にブレーキがかかります。左右の転倒防止装置を標準装備。

- アームレストはね上げ
- スイングアウト
- チルト
- リクライニング
- アームレスト高さ調整
- ノーバンクタイヤ

商品番号	型式	TAISコード	チルト角度	リクライニング角度	耐荷重(kg)
A-425K(エアータイヤ)	NAH-UC・Lo	00175-000345	0°~30°	0°~30°	100
A-425R(ノーバンク)		00175-000363			

月額レンタル料金	1割負担	2割負担	3割負担
8,000	800	1,600	2,400

エレベータリング仕様

質量 **質量**
21.8 **22.8**
kg kg
(エアータイヤ) (ノーバンク)

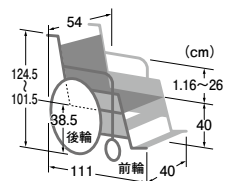
- アームレストはね上げ
- スイングアウト
- チルト
- リクライニング
- アームレスト高さ調整
- ノーバンクタイヤ

●前輪6インチ 後輪12インチ ●前座高40cm ●座幅40cm

商品番号	型式	TAISコード	チルト角度	リクライニング角度	耐荷重(kg)
A-425L(エアータイヤ)	NAH-UC・Lo	00175-000345	0°~30°	0°~30°	100
(エレベータリングユニット)		00175-000347			
A-425U(エレベータリング付)		00175-000380			

月額レンタル料金	1割負担	2割負担	3割負担
9,000	900	1,800	2,700

フルリクライニング型 車いす RJ-370 いすら

質量
40.0
kg



独自のチルト&リクライニング機能により体重をやさしく支え長時間座っていても快適に過ごせます。

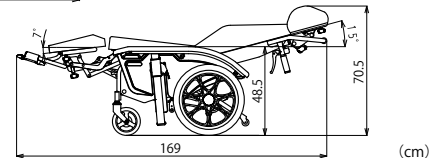
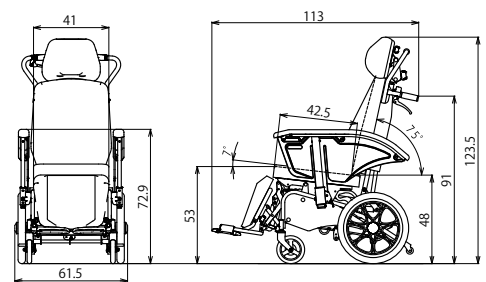

●前輪6インチ 後輪16インチ ●前座高53cm ●座幅41cm

商品番号	型式	TAISコード	リクライニング角度	材質	耐荷重(kg)	
A-428G	RJ-370	00084-000134	7°~20°(地面に対し)	スチール	100	
						75°~15°(地面に対し)

月額レンタル料金	1割負担	2割負担	3割負担
13,220	1,322	2,644	3,966

- アームレストはね上げ
- スイングアウト
- チルト
- リクライニング
- アームレスト高さ調整
- ノーバンクタイヤ

電動車いす JWアクティブ PLUS+ Pタイプ

ヤマハ



質量
28.7
kg
(バッテリー含まず)

速度や小回りなどご要望に応じた設定が可能になった感度調整式ジョイスティックの軽量電動車いす。折り畳み幅35cmでコンパクトに収納も可能に。

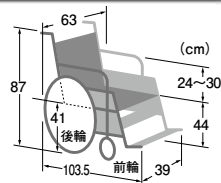

- アームレストはね上げ
- スイングアウト
- チルト
- リクライニング
- アームレスト高さ調整
- ノーパンクタイヤ

●前輪7インチ 後輪22インチ ●前座高44cm ●座幅39cm

商品番号	型式	TAISコード	折りたたみサイズ (cm)
A-448G	JWアクティブPLUS+ Pタイプ	00233-000097	35
走行速度 (km/h)		実用登坂角度	連続走行距離 (km)
前進1.7~4.5、後進0.9~2.3		6°	15
		充電時間 (h)	耐荷重 (kg)
		2.5~3	100

月極レンタル料金	1割負担	2割負担	3割負担
25,000	2,500	5,000	7,500

電動車いす SKT-JUX / SKT-JUX Plus

ミキ



JUX 質量 **28.5** kg
JUX Plus 質量 **30.5** kg
(バッテリー含む)

室内の狭い場所をスイスイ移動できます。びっくりするほどコンパクト! 全幅はわずか490mmです。

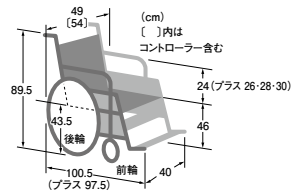
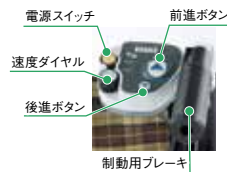

- アームレストはね上げ
- スイングアウト
- チルト
- リクライニング
- アームレスト高さ調整
- ノーパンクタイヤ

●前輪6インチ 後輪16インチ ●前座高46cm ●座幅40cm

商品番号	型式	TAISコード	折りたたみサイズ (cm)
A-448E	SKT-JUX	00122-000513	42
	SKT-JUX Plus	00122-000539	
走行速度 (km/h)		実用登坂角度	走行距離 (km)
前進1.6~4.6 後進0.9~2.3 5段階調節		6°	約16
		充電時間 (h)	耐荷重 (kg)
		2~3	100

月極レンタル料金	1割負担	2割負担	3割負担
27,000	2,700	5,400	8,100

電動アシスト車いす JWスウィング

ヤマハ



質量
24.6
kg
(バッテリー含まず)

軽い力でこげるので、ご利用者さまの「自分で移動したい・自分でやりたい」という思いをアシストする電動車いすです。

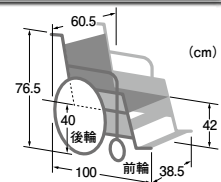

- アームレストはね上げ
- スイングアウト
- チルト
- リクライニング
- アームレスト高さ調整
- ノーパンクタイヤ

●前輪6インチ 後輪24インチ ●前座高42cm ●座幅38.5cm

商品番号	TAISコード	アシスト速度範囲 (km/h)
A-448D	00233-000090	0~6未満
折りたたみサイズ (cm)		実用登坂角度
33		アシスト走行距離 (km)
		充電時間 (h)
		耐荷重 (kg)
		約2.5~3
		100

月極レンタル料金	1割負担	2割負担	3割負担
26,000	2,600	5,200	7,800

電動四輪車

電動四輪車とは…

簡易操作

排気ガスを出さない

100Vコンセントで充電

電動四輪車は、買い物や散歩など日常の移動手段としてご利用いただける「ハンドル形電動車いす」です。

動くスピードは、最高で**時速6kmと早足の速さと同様**。

充電した電気を使い、モーターで動くため、音も静かで、まるで**歩くように外出を楽しむ**ことができます。

電動四輪車は、道路交通法では**歩行者として扱われます**。

歩道を通り、歩道のない道路では右側を通行、道路の横断は横断歩道を利用するなど歩行者の交通ルールを守ってお使いください。

電動四輪車は
歩行者として
扱われます。

電動四輪車は
非課税で消費税は
かかりません。

免許は
必要ありません。

電動四輪車 セニアカー ET4D9

スズキ



質量

100 kg

「傾斜お知らせ機能」や「音声案内」などの安心のための機能を採用。31kmの連続走行距離と大型バスケットで使いやすさが充実。お出かけのベストパートナーです。

商品番号	型式	TAISコード	サイズ (cm)	走行速度 (km/h)	実用登坂角度
A-445K	ET4D9	00152-000026	全長119×全幅65×全高114.5	前進1~6 後進1~2	10°以内
連続走行距離 (km)	最小回転半径 (mm)	段差乗り越え高さ (mm)	満乗り越え幅 (mm)	充電時間 (h)	使用者最大体重 (kg)
31 ^{※1}	1,450 ^{※2} (最外側)	75以下	100	2~12	100(積載物含む)

月極レンタル料金	1割負担	2割負担	3割負担
22,000	2,200	4,400	6,600



スズキセニアカーはハンドル形電動車いすの安全性・利便性に配慮した新基準、日本工業規格JIS T 9208:2009を取得しています。JIS T 9208ではユーザーが利用形態に応じた適切な製品の選択・利用機能により星(★)数は異なります。

JIS T 9208:2009 による星数の表示(例)
 旋回安定性 ★★★
 段差乗り越え性 ★★★
 回転性能 ★

※1 連続走行距離は、常温(25℃)、標準体重(75kg)、充電された良好なバッテリーで平坦路6km/hで走行し、バッテリー残量計が1灯表示となるまでの距離を示します。
 ※2 最小回転半径は最外側の半径を示します。

保険

ノーバンク
タイヤ

連続走行
距離31km

電動四輪車 セニアカー ET4D7/ET4D8

スズキ



質量

100 kg

「傾斜お知らせ機能」や「音声案内」などの安心のための機能を採用。31kmの連続走行距離と大型バスケットで使いやすさが充実。お出かけのベストパートナーです。

商品番号	型式	TAISコード	サイズ (cm)	走行速度 (km/h)	実用登坂角度
A-445F	ET4D7	00152-000022	全長119×全幅65×全高108	前進2~6 後進2 ^{※1}	10°以内
A-445J	ET4D8	00152-000025			
連続走行距離 (km)	最小回転半径 (mm)	段差乗り越え高さ (mm)	満乗り越え幅 (mm)	充電時間 (h)	使用者最大体重 (kg)
31 ^{※2}	1,450 ^{※3} (最外側)	75以下	100	2~12	100(積載物含む)

月極レンタル料金	1割負担	2割負担	3割負担
22,000	2,200	4,400	6,600



スズキセニアカーはハンドル形電動車いすの安全性・利便性に配慮した新基準、日本工業規格JIS T 9208:2009を取得しています。JIS T 9208ではユーザーが利用形態に応じた適切な製品の選択・利用機能により星(★)数は異なります。

JIS T 9208:2009 による星数の表示(例)
 旋回安定性 ★★★
 段差乗り越え性 ★★★
 回転性能 ★

※1 ET4D8は前進1~6、後進2になります。
 ※2 連続走行距離は、常温(25℃)、標準体重(75kg)、充電された良好なバッテリーで平坦路6km/hで走行し、バッテリー残量計が1灯表示となるまでの距離を示します。
 ※3 最小回転半径は最外側の半径を示します。

保険

ノーバンク
タイヤ

連続走行
距離31km

数量限定商品の為、お問い合わせください。

特殊寝台付用品
床ずれ防止用具
体位変換器
手すり
車いす
車いす付属品
スロープ
歩行器
歩行補助杖
認知症老人
徘徊感知機器
移動用リフト
自動排泄処理装置

車いす付属品

アウル REHA レギュラー

加地



厚さ4cm



(カバー無し)

厚み4cmのフラット形状な
体圧分散クッションです。

厚み4cmで褥瘡予防
厚みを抑えわずか4cm。
足こぎされる方にお勧めです。



商品番号	型式	TAISコード	サイズ(cm)	重量(kg)
B-469E	OWL21-BK1-4040	00540-000028	全幅40×奥行40×厚4.0	1.2
月極レンタル料金		1割負担	2割負担	3割負担
1,000 ※注		100	200	300

アウル REHA ミドル

加地



厚さ6cm



(カバー無し)

適度な厚みと
体圧分散を
両立したミドル
タイプ。

商品番号	型式	TAISコード	サイズ(cm)	重量(kg)
B-469F	OWL26-BK1-4040	00540-000057	幅40×奥行40×厚6	1.3(40cm幅)
月極レンタル料金		1割負担	2割負担	3割負担
1,000 ※注		100	200	300

商品番号	型式	TAISコード	サイズ(cm)	重量(kg)
B-469G	OWL26W-BK1-4340	00540-000066	幅43×奥行40×厚6	1.4(43cm幅)
月極レンタル料金		1割負担	2割負担	3割負担
1,000 ※注		100	200	300

対象者 ●体幹保持が可能な方 ●薄いクッションでは不安な方
●厚みのあるクッションは使いにくい方

アウル REHA 3D レギュラー

加地

身体にフィットする3D形状で理想の着座
姿勢と座位安定性にすぐれたクッションです。



厚さ7.5cm



側面から見た図

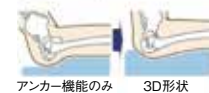

アンカー機能のみ 3D形状

3D形状で姿勢保持
立体形状で骨盤をホール
ドし前ズレを防ぎます。

後方の骨盤サポート
前ズレを防ぐアンカー機能に加え、後部をサポートす
る3D形状で骨盤を立て安定した座位を保ちます。

商品番号	型式	TAISコード	サイズ(cm)	重量(kg)
B-469C	OWL23-BK1-4040	00540-000030	全幅40×奥行40×厚7.5	1.7
月極レンタル料金		1割負担	2割負担	3割負担
1,900 ※注		190	380	570

アウル REHA 3D ジャスト

加地



厚さ8cm



(カバー無し)

厚みを抑え姿勢保持に特化した
体圧分散クッションです。

薄くても優れた体圧分散性
坐骨部は約35mmと薄い
が接触面積が広く体圧分散性に優れる

大腿内転を防ぐ
中間の大腿サポート

底面テーパ形状



後方の骨盤サポート
側面の骨盤サポート
大腿外転を防ぐ
側面の大腿サポート

足つき性の良い厚み
大腿部の高さ約50mmで
足つき性が良い

3D形状でしっかり姿勢保持

3D形状で姿勢保持しつつ、厚みを抑えた汎用性の高いクッションです。

商品番号	型式	TAISコード	サイズ(cm)	重量(kg)
B-469D	OWL25-BK1-4040	00540-000055	全幅40×奥行40×厚8.0	1.5
月極レンタル料金		1割負担	2割負担	3割負担
1,500 ※注		150	300	450

※注：単体契約の場合は課税対象となります。

エアークッション ミキ

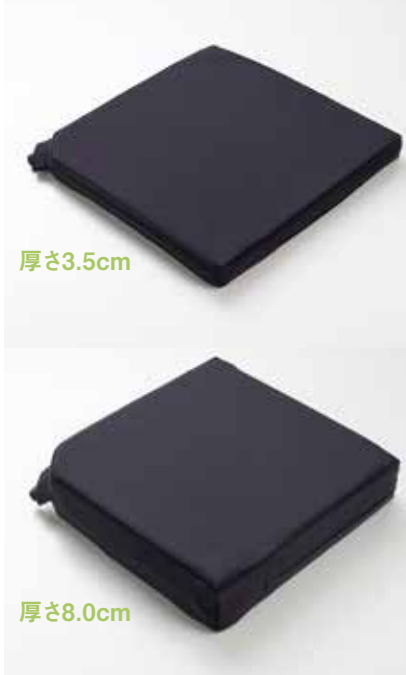

厚さ3.5cm

厚さ8.0cm

利用者さまに合わせてクッションの空気圧を調整、おしりの体圧分散により、快適にお過ごしいただけます。



調整方法は簡単!!

- ①バルブがロック状態で、クッションが十分に膨らんでいることを確認します。
- ②エアークッションの上に座ります。
- ③バルブを時計回りに少し回し、少しずつ空気を放出させます(調整状態)。
- ④クッションがお好みの厚さになったらバルブを反時計回りに回しロックします。
- ⑤再度調整する場合は、クッションから降りてバルブを開放し、①からやり直します。

ALC-35-38				
商品番号	型式	TAISコード	サイズ(cm)	重量(kg)
B-463B	ALC-35-38	00122-000626	全幅38×奥行38×厚3.5	0.3
月極レンタル料金		1割負担	2割負担	3割負担
1,000 ※注		100	200	300

ALC-80-40				
商品番号	型式	TAISコード	サイズ(cm)	重量(kg)
B-463C	ALC-80-40	00122-000628	全幅40×奥行40×厚8.0	0.67
月極レンタル料金		1割負担	2割負担	3割負担
1,900 ※注		190	380	570

座然クッション吟 ミキ



厚さ7cm

座位保持を重視した、固形ゲル採用のクッション。

一層目に発泡ウレタンを使用し型崩れを防止。2層目にゲル素材を使用し快適な座り心地を実現。ポケット兼アンカーを成型したことにより、前ズレを防止して、より座位保持効果を高めています。



ポケット兼アンカー

商品番号	型式	TAISコード	サイズ(cm)	重量(kg)
B-456B	ZC-G01	00122-000392	全幅40×奥行40×厚7.0	1.16
月極レンタル料金		1割負担	2割負担	3割負担
1,900 ※注		190	380	570

ピタシートクッション35 ファンディーナ

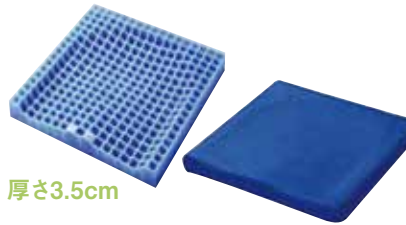

厚さ3.5cm

低反発ウレタンフォームとは素材も形状も全く異なるPITAクッション。

3.5cmの薄型タイプ

商品番号	型式	TAISコード	サイズ(cm)	重量(kg)
B-461D	PT-001	00857-000005	全幅40×奥行40×厚3.5	1.1
月極レンタル料金		1割負担	2割負担	3割負担
940 ※注		94	188	282

ピタシートクッション55 ファンディーナ

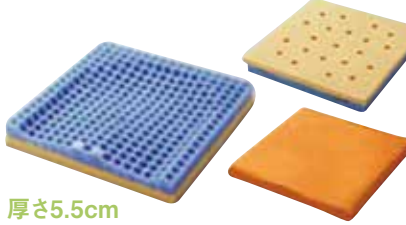

厚さ5.5cm

低反発ウレタンフォームとは素材も形状も全く異なるPITAクッション。

5.5cmのウレタン付2層タイプ

商品番号	型式	TAISコード	サイズ(cm)	重量(kg)
B-461E	PT-002	00857-000006	全幅40×奥行40×厚5.5	1.2
月極レンタル料金		1割負担	2割負担	3割負担
940 ※注		94	188	282

※注：単体契約の場合は課税対象となります。

特殊寝台
 特殊寝台付属品
 床ずれ防止用具
 体位変換器
 手すり
 車いす
 車いす付属品
 スロープ
 歩行器
 歩行補助杖
 徘徊感知機器
 認知症老人
 移動用リフト
 自動排泄処理装置

リフレックス ユーキートレーディング

エアタイプなのに、バルブ調節なし!
 ただ座るだけで、坐骨周辺の床ずれリスクを軽減し、安楽な座りを提供します。



厚さ8cm

新機能、エアリリース【空気自動開放バルブ】
 座っただけで空気が抜けはじめ、適圧になると自動的にバルブが閉じ、底突きの危険がありません。空気調整で悩まれている方にお勧めです。優れた床ずれリスクの軽減と座位の安定性を提供します。

商品番号	型式	TAISコード	サイズ(cm)	重量(kg)
B-481A	735001-16162	00468-000034	全幅40×奥行40×厚8	0.72
月極レンタル料金		1割負担	2割負担	3割負担
940 ※注		94	188	282

デュオジェルクッション ケーブ

仙骨座りや骨盤後傾を起こす
 座位保持困難な方に適したクッション。

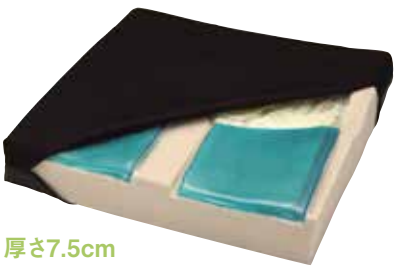

厚さ7.5cm



商品番号	型式	TAISコード	サイズ(cm)	重量(kg)
B-483A	CK-385	00206-000048	全幅40×奥行40×厚7.5	1.7
月極レンタル料金		1割負担	2割負担	3割負担
1,420 ※注		142	284	426

キューブレナクッション ケーブ

CUBURENA CUSHION
 エアセルと高硬度ウレタンフォームを組み合わせた新発想のハイブリッド構造により、優れた体圧分散性能と姿勢保持を両立。

簡単操作で優れた体圧分散・
 姿勢保持可能。



厚さ10cm



商品番号	型式	TAISコード	サイズ(cm)	重量(kg)
B-461C	CK-400	00206-000081	全幅40×奥行40×厚10	1.1
月極レンタル料金		1割負担	2割負担	3割負担
2,840 ※注		284	568	852

ジェルセル G2(ベースなし) タカノ



厚さ4cm

「エア」+「ジェル」の今までにない組み合わせの新しいクッションです。「快適性」と「床ずれ予防」に優れた座位が安定します。
 エアのフローテーション効果で体圧分散性に優れ、ジェルが表面のスレを逃がしズレ力を吸収します。



商品番号	型式	TAISコード	サイズ(cm)	重量(kg)
B-482A	TC-GC2-40	00297-000080	全幅40×奥行40×厚4	1.5
月極レンタル料金		1割負担	2割負担	3割負担
3,620 ※注		362	724	1,086

※注：単体契約の場合は課税対象となります。

アルファプラフクッション

タイカ



厚さ7.5cm

アルファプラフ継承の高弾性無膜ウレタンフォームと新開発のラジアルキャッチ構造を採用。高い耐圧分散性能と座位姿勢の安定を考えた高性能車いす用クッション。

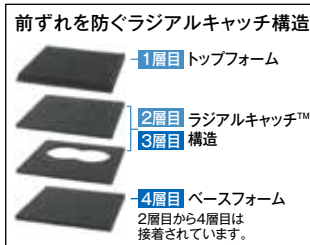

商品番号	型式	TAISコード
B-463A	FWC-4040	00563-000124
サイズ(cm)		重量(kg)
全幅40×奥行40×高さ7.5		0.6

月極レンタル料金	1割負担	2割負担	3割負担
2,000 ※注	200	400	600

エルダークッション

アイソネックス



厚さ7.8cm

凹型形状で坐骨や仙骨を床ずれから守る除圧性に優れた車いす用クッションです。



3層構造ですので、適度なクッション性があり、疲れにくい座面です。前座部分には樹脂板を入れていますので、車いすのたるみに影響されません。

商品番号	型式	TAISコード
B-462A	エルダークッション	00149-000020
サイズ(cm)		重量(kg)
全幅40×奥行41×高さ7.8		0.93

月極レンタル料金	1割負担	2割負担	3割負担
1,000 ※注	100	200	300

レスポ

モルテン



厚さ8.5cm



座るだけで最適な形状に変形してその形状を維持する特殊流動体により、やわらかく優しい座り心地を実現。



●最下層のベースプレートがスリングシートのたわみを抑え、座位の安定感を向上しています。



商品番号	型式	TAISコード	サイズ(cm)	重量(kg)
B-484A	MRSPNV	00054-000120	全幅38.5×奥行38.5×厚8.5	2.3
月極レンタル料金		1割負担	2割負担	3割負担
1,900 ※注		190	380	570

FOLIO(フォリオ)

ケーブ



厚さ6.0cm

カバーと中身に通気性の優れた素材を使った車いす用クッション。



ネットに入れて家庭用洗濯機で丸洗いができます。

商品番号	型式	TAISコード	サイズ(cm)	重量(kg)
B-464A	CK-405	00206-000132	幅40×奥行40×厚6	0.6
月極レンタル料金		1割負担	2割負担	3割負担
1,600 ※注		160	320	480

※注：単体契約の場合は課税対象となります。

特殊寝台
特殊寝台付属品
床ずれ防止用具
体位変換器
手すり
車いす
車いす付属品
スロープ
歩行器
歩行補助杖
認知症老人徘徊感知機器
移動用リフト
自動排泄処理装置

マルチエルゴ エレベータィング ミキ



商品番号	型式	TAISコード		
B-502C	マルチエルゴ エレベータィング	00122-000436		
月極レンタル料金	1割負担	2割負担	3割負担	
2,000	200	400	600	

S&Eユニット(標準) 松永製作所



商品番号	型式	TAISコード		
B-502A	S&Eユニット(標準)	00066-000297		
月極レンタル料金	1割負担	2割負担	3割負担	
1,740	174	348	522	

S&Eユニット(直下) 松永製作所



商品番号	型式	TAISコード		
B-502B	S&Eユニット(直下)	00066-000353		
月極レンタル料金	1割負担	2割負担	3割負担	
1,680	168	336	504	

エレベータィングユニット(ウルトラ用) 日進医療器



商品番号	型式	TAISコード		
B-502D	エレベータィングユニット(ウルトラ用)	00175-000347		
月極レンタル料金	1割負担	2割負担	3割負担	
1,000	100	200	300	

車いす用ヘッドレスト(スーパーヘッド)M アルパジャパン

車いすに取り付けることで頭部が安定します。



・取付可能な車いすは背パイプ径22mm 座幅36~44cmのもの

商品番号	型式	TAISコード	サイズ(cm)
B-500A	SH-01	00156-000015	41×36×28
月極レンタル料金	1割負担	2割負担	3割負担
1,420	142	284	426

USAKO ヘッドサポートセット 松永製作所



オアシスシリーズ、マイチルトシリーズ専用
USAKO仕様のヘッドサポートです。

商品番号	型式	TAISコード	
B-500C	USAKO ヘッドサポートセット	00066-000337	
月額レンタル料金	1割負担	2割負担	3割負担
2,060	206	412	618

USAKOシリーズ クビマクラ アイソネックス



クビマクラ(車いす付属品)頭や首を適切に保持できない方に。



商品番号	型式	TAISコード	
B-461G	クビマクラ	00149-000044	
月額レンタル料金	1割負担	2割負担	3割負担
2,060	206	412	618

FC-フィット(背) アイソネックス



丈夫でソフトな「ロングパッド」で背中をしっかりサポートし身体のねじれや倒れを防止します。

身体にあわせて幅が調整できる。だからしっかりサポート!

1. ベース部とロングパッドには面ファスナーがついているので、身体にあわせてロングパッドの位置を最適な幅に調整できます。
2. 背に体重がかかることで、左右の「ロングパッド」が内側に寄って体にフィットします。



状態に合わせて、**3段階の高さ調整**ができます。



商品番号	TAISコード	サイズ(cm)	重量(g)
B-462B	00149-000023	ベース部:幅40×高さ22×厚1 ロングパッド:幅14×高さ16.5×奥行23	525 (ベース部:165、ロングパッド180×2)
月額レンタル料金	1割負担	2割負担	3割負担
940	94	188	282

FC-フィット(腰) アイソネックス



3Dフォームで腰をサポートし快適な姿勢を保ちます。

姿勢の土台になるのは骨盤。後傾・ねじれを防ぎます。滑り座りや斜め座りの防止、改善に役立ちます。体幹を正しい姿勢に戻して保ちます。



奥行調整が可能な「織ゴム」付

骨盤後傾や車いす背シートのたるみの程度などにより、本製品に腰が合いにくい時は、背面の織ゴムにタオルなどを挟んで奥行の調整をしてください。

商品番号	TAISコード	サイズ(cm)	重量(g)
B-462C	00149-000022	幅41×高さ20 ×奥行16.5	450 (カバー:130+本体320)
月額レンタル料金	1割負担	2割負担	3割負担
1,000	100	200	300

アウル サポートセット

加地



厚さ前7・中5.5・後5cm
(カバーをはずした状態)

EXGELが身体をやさしく支え、座位バランスのサポート力をアップしました。

商品番号	型式	TAISコード	サイズ(cm)	重量(kg)
B-469B	OWLS-S01B01	00540-000017	クッション 40×40 バッククッション 48×12×36.5	クッション 1.2 バッククッション 1.4
月極レンタル料金		1割負担	2割負担	3割負担
2,840		284	568	852

モールドシート

ピーエーエス

標準型・リクライニング型車いすに設置するだけで姿勢の改善と機能的な活動を促します!!!



厚さ4.5cm

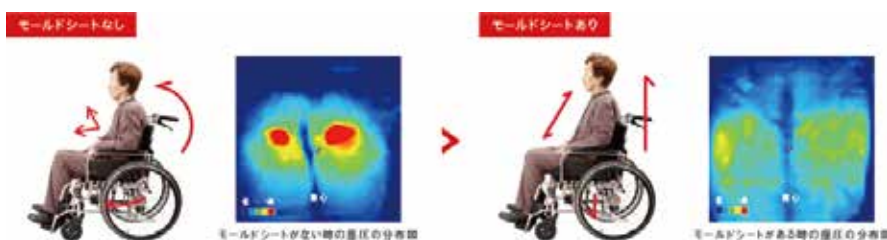

※底板とアンカークッションは一緒に使うことはできません。

商品番号	型式	TAISコード	サイズ(cm)	重量(kg)
B-461F	PAS-MSW-002	01250-000002	幅40×奥行40×高さ40×厚4.5	0.96
月極レンタル料金		1割負担	2割負担	3割負担
2,000		200	400	600

キャスパーZAFU Sサイズ ウェッジサポート付

アシスト



キャスパーZAFUは、座面ごと少し前にずらす!



ZAFUにもたれかかる姿勢を作ることによりリラックスした座位を作り出します。

無理に骨盤を起こさず、倒れすぎない位置で骨盤部を**背もたれに乗せる**ように座ります。

- ①お尻を**奥まで**入れて座ります。
- ②次に座面前にあるベルトを持ち、介助者も助けながらご本人と一緒に**座面ごとお尻を少し前にずらします**。
- ③背もたれに**「もたれ」**やすくなる位置までずらせます。



商品番号	TAISコード	車いすサイズ40~41cm幅用(cm)	重量(kg)	
B-461B	01477-000001	座奥34 座厚 最厚部6 最薄部2	本体 0.55、 固定金具 0.1	
月極レンタル料金		1割負担	2割負担	3割負担
2,380		238	476	714

ヨッコイショテーブル(スタンダードタイプ)

ニシウラ



より良い姿勢と使いやすさを重視した車いす用テーブルです。

商品番号	型式	TAISコード	サイズ(cm)	重量(kg)
B-480B	nishiura T	01272-000003	幅63×奥行60×厚1.5	2.5
月極レンタル料金		1割負担	2割負担	3割負担
1,420		142	284	426

スロープ

使用できる段差の目安

自力走行

段差の12倍の長さのスロープ
車いすではほぼ自走できる傾斜

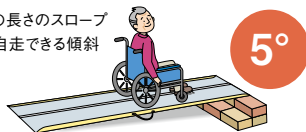

5°

介助者付き添いでの走行

段差の6倍の長さのスロープ
介助して車いすを走行する
場合の基本となる傾斜

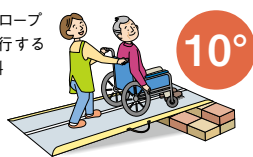

10°

急勾配

段差の4倍の長さのスロープ
かなりの急勾配。
これ以上の傾斜でのご使用は
危険ですのでお止め下さい。

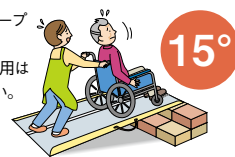

15°

傾斜角度の目安

※ 部分は、傾斜角度が急勾配のため、使用できません。
単位:cm

段差高さ	長さ	40	70	90	120	140	165	180	185	200	210	240	250	300
80												19°	19°	15°
75											21°	18°	17°	14°
70										20°	19°	17°	16°	13°
65							21°	21°	19°	18°	16°	15°	12°	
60						21°	19°	19°	17°	17°	14°	14°	10°	
55						19°	18°	17°	16°	15°	13°	13°	9°	
50					21°	18°	16°	16°	14°	14°	12°	12°	8°	
45				22°	19°	16°	14°	14°	13°	12°	11°	10°	7°	
40				19°	17°	14°	13°	12°	12°	11°	10°	9°	6°	
35			23°	17°	14°	12°	11°	11°	10°	10°	8°	8°	5°	
30			19°	14°	12°	10°	10°	9°	9°	8°	7°	7°		
25		21°	16°	12°	10°	9°	8°	8°	7°	7°	6°	6°		
20		17°	13°	10°	8°	7°	6°	6°	6°	5°	5°	5°		
15	22°	12°	10°	7°	6°	5°	5°	5°	4°					
10	14°	8°	6°	5°	4°									
5	7°	4°	3°											

ESK スライドスロープ

イーストアイ

無段階に調節できるので
複数の段差に対応できます。



質量
6.0/本
kg

商品番号	型式	TAISコード	使用時 長さ×幅(cm)	耐荷重(kg)
H-473A	ESK200R	00465-000089	150~200×25	300
月極レンタル料金		1割負担	2割負担	3割負担
5,680		568	1,136	1,704

ポータブルスロープ

イーストアイ

玄関やちょっとした段差に
便利なスロープ。



質量
1.5
kg

商品番号	型式	TAISコード	使用時 長さ×幅(cm)	耐荷重(kg)
H-472A	PEK025	00465-000091	25×69.5	180
月極レンタル料金		1割負担	2割負担	3割負担
1,020		102	204	306

質量
2.6
kg

商品番号	型式	TAISコード	使用時 長さ×幅(cm)	耐荷重(kg)
H-472B	PEK040	00465-000092	40×69.5	180
月極レンタル料金		1割負担	2割負担	3割負担
1,560		156	312	468

ケアスロープ

ケアメディックス

幅70cmの使いやすいスロープです。
今まで入らなかった間口にも対応!



質量
3.0
kg

商品番号	型式	TAISコード	サイズ 長さ×幅 (cm)	耐荷重 (kg)
H-480A	CS-65	00093-000015	65×70	300
月極レンタル料金		1割負担	2割負担	3割負担
4,160		416	832	1,248

質量
5.0
kg

商品番号	型式	TAISコード	サイズ 長さ×幅 (cm)	耐荷重 (kg)
H-480B	CS-100	00093-000016	100×70	300
月極レンタル料金		1割負担	2割負担	3割負担
5,180		518	1,036	1,554

質量
6.0
kg

商品番号	型式	TAISコード	サイズ 長さ×幅 (cm)	耐荷重 (kg)
H-480C	CS-120	00093-000017	120×70	300
月極レンタル料金		1割負担	2割負担	3割負担
5,220		522	1,044	1,566

質量
8.0
kg

商品番号	型式	TAISコード	サイズ 長さ×幅 (cm)	耐荷重 (kg)
H-480D	CS-150	00093-000018	150×70	300
月極レンタル料金		1割負担	2割負担	3割負担
6,260		626	1,252	1,878

質量
9.0
kg

商品番号	型式	TAISコード	サイズ 長さ×幅 (cm)	耐荷重 (kg)
H-480E	CS-175	00093-000019	175×70	300
月極レンタル料金		1割負担	2割負担	3割負担
6,260		626	1,252	1,878

質量
10.0
kg

商品番号	型式	TAISコード	サイズ 長さ×幅 (cm)	耐荷重 (kg)
H-480F	CS-200	00093-000020	200×70	300
月極レンタル料金		1割負担	2割負担	3割負担
7,320		732	1,464	2,196

質量
12.0
kg

商品番号	型式	TAISコード	サイズ 長さ×幅 (cm)	耐荷重 (kg)
H-480G	CS-240C	00093-000021	240×70	300
月極レンタル料金		1割負担	2割負担	3割負担
8,360		836	1,672	2,508

質量
15.0
kg

商品番号	型式	TAISコード	サイズ 長さ×幅 (cm)	耐荷重 (kg)
H-480H	CS-285C	00093-000038	285×70	300
月極レンタル料金		1割負担	2割負担	3割負担
11,440		1,144	2,288	3,432

ケアスロープ適応段差の目安表

注意 段差にあったスロープでも、道路にはみ出すと危険です。

使用状況	自力走行	非力な介助者	一般の介助者	最大適応段差
	5 介助者なしで使用	8 高齢者の方が介助	5 健康者の方が介助	15 通常に使用できる限界
CS-65	5cm	9cm	11cm	15cm
CS-100	8cm	13cm	17cm	24cm
CS-120	10cm	16cm	20cm	30cm
CS-150	13cm	20cm	25cm	37cm
CS-175	15cm	24cm	30cm	43cm
CS-200	17cm	27cm	34cm	50cm
CS-240C	20cm	33cm	41cm	60cm
CS-285C	24cm	39cm	49cm	73cm

※車いすの種類や介助する方の体力等により、適応範囲は変化します。この表は目安としてお使いください。※段差に対し最低でも6倍以上の長さのスロープをお使い下さい。
☆全タイプJIS認証、貸与マーク取得済。

ケアスロープJ

ケアメディックス

ケアスロープ2台・ジョイント台1台を組み合わせた車いす用の長尺スロープです。
各パーツが軽量で女性でも持ち運びできます。



下端側スロープ
CS-150利用時の
使用例

+



ケアスロープ
ジョイント台
CS-J
12.0kg
(ジョイント台のみ)

+



上端側スロープ
CS-150(300cm)
CS-175(325cm)
CS-200(350cm)
CS-240C(390cm)
CS-285C(435cm)
段差に応じて選定してください

質量
28.0
kg

商品番号	型式	TAISコード	耐荷重(kg)
H-482B	CSJ-325	00093-000023	300
月極レンタル料金		1割負担	2割負担
15,940		1,594	3,188

商品番号	型式	TAISコード	耐荷重(kg)
H-482C	CSJ-350	00093-000024	300
月極レンタル料金		1割負担	2割負担
16,440		1,644	3,288

商品番号	型式	TAISコード	耐荷重(kg)
H-482D	CSJ-390	00093-000025	300
月極レンタル料金		1割負担	2割負担
18,020		1,802	3,604

商品番号	型式	TAISコード	耐荷重(kg)
H-482E	CSJ-435	00093-000043	300
月極レンタル料金		1割負担	2割負担
21,880		2,188	4,376

※下端スロープCS-150以外でも組合せ可能です。

ケアスロープJ シリーズ品番	ジョイント台高さ (下端側スロープ傾斜角度)	下端側 スロープ	上端側 スロープ	スロープ全長 (ジョイント台含む)	適応段差目安表 (上端側スロープ傾斜角度)
CSJ-300	最低21cm(8°) 最低26cm(12°)	CS-150	CS-150	313cm	38cm(8°)~53cm(12°)
CSJ-325			CS-175	338cm	41cm(8°)~58cm(12°)
CSJ-350			CS-200	363cm	44cm(8°)~63cm(12°)
CSJ-390			CS-240C	403cm	50cm(8°)~71cm(12°)
CSJ-435			CS-285C	448cm	56cm(8°)~81cm(12°)

※下端スロープをCS-150にした場合の目安。

使用スロープ

使用スロープ

	CS-150				
CS-150	CSJ-300 TAIS 00093-000022	CS-175			
CS-175	CSJ-325 TAIS 00093-000023	CSJ-350W TAIS 00093-000044	CS-200		
CS-200	CSJ-350 TAIS 00093-000024	CSJ-375 TAIS 00093-000045	CSJ-400 TAIS 00093-000048	CS-240C	
CS-240C	CSJ-390 TAIS 00093-000025	CSJ-415 TAIS 00093-000046	CSJ-440 TAIS 00093-000049	CSJ-480 TAIS 00093-000051	CS-285C
CS-285C	CSJ-435 TAIS 00093-000043	CSJ-460 TAIS 00093-000047	CSJ-485 TAIS 00093-000050	CSJ-525 TAIS 00093-000052	CSJ-570 TAIS 00093-000053

ケアスロープJ 組み合わせ表

*CS-150~CS-285Cまで、どのスロープを上端側・下端側に
組み合わせても品番は変わりません。

*設置に必要な全長スペースは下記の長さが必要です。

上段スロープ長+ジョイント台連結間長13cm+下段スロープ長+下段乗入れ時操作スペース

特殊寝台
床ずれ防止用具
体位変換器
手すり
車いす
車いす付属品
スロープ
歩行器
歩行補助杖
認知症老人
徘徊感知機器
移動用リフト
自動排泄処理装置

インタースロープ

モルテン



小さな段差による歩行時のつまづきの防止や、車いす走行時の負担を軽減するための低段差スロープです。

質量
0.1
kg

商品番号	型式	TAISコード	サイズ(cm)
H-483A	MSRP1076	00054-000173	幅76×奥行3×高さ1.0
月極レンタル料金			
500	50	100	150

質量
0.25
kg

商品番号	型式	TAISコード	サイズ(cm)
H-483B	MSRP1576	00054-000174	幅76×奥行5×高さ1.5
月極レンタル料金			
500	50	100	150

質量
0.4
kg

商品番号	型式	TAISコード	サイズ(cm)
H-483C	MSRP2076	00054-000175	幅76×奥行7×高さ2.0
月極レンタル料金			
500	50	100	150

質量
0.6
kg

商品番号	型式	TAISコード	サイズ(cm)
H-483D	MSRP2576	00054-000176	幅76×奥行9×高さ2.5
月極レンタル料金			
500	50	100	150

質量
0.8
kg

商品番号	型式	TAISコード	サイズ(cm)
H-483E	MSRP3076	00054-000177	幅76×奥行11×高さ3.0
月極レンタル料金			
600	60	120	180

質量
1.0
kg

商品番号	型式	TAISコード	サイズ(cm)
H-483F	MSRP3576	00054-000178	幅76×奥行13×高さ3.5
月極レンタル料金			
600	60	120	180

質量
1.1
kg

商品番号	型式	TAISコード	サイズ(cm)
H-483G	MSRP4076	00054-000179	幅76×奥行15×高さ4.0
月極レンタル料金			
720	72	144	216

質量
2.1
kg

商品番号	型式	TAISコード	サイズ(cm)
H-483H	MSRP4576	00054-000180	幅76×奥行17×高さ4.5
月極レンタル料金			
740	74	148	222

質量
2.9
kg

商品番号	型式	TAISコード	サイズ(cm)
H-483I	MSRP5076	00054-000181	幅76×奥行19×高さ5.0
月極レンタル料金			
840	84	168	252

質量
2.6
kg

商品番号	型式	TAISコード	サイズ(cm)
H-483J	MSRP5576	00054-000182	幅76×奥行21×高さ5.5
月極レンタル料金			
1,080	108	216	324

質量
3.7
kg

商品番号	型式	TAISコード	サイズ(cm)
H-483K	MSRP6076	00054-000183	幅76×奥行23×高さ6.0
月極レンタル料金			
1,120	112	224	336

質量
4.7
kg

商品番号	型式	TAISコード	サイズ(cm)
H-483L	MSRP6576	00054-000184	幅76×奥行25×高さ6.5
月極レンタル料金			
1,240	124	248	372

特殊寝台
特殊寝台付属品
床ずれ防止用具
体位変換器
手すり
車いす
車いす付属品
スロープ
歩行器
歩行補助杖
認知症老人
徘徊感知機器
移動用リフト
自動排泄処理装置

歩行支援用品

4輪 歩行車ハッピーII NB

竹虎



シンプルで屋内外で利用できるスタンダードな歩行車。新ブレーキユニットを採用し耐久性がアップ。

質量
7.7
kg

商品番号	型式	TAISコード
I-488C	ハッピーII NB	00110-000112
折りたたみサイズ (cm)		耐荷重 (kg)
全幅55.5×全長43.5×全高87		100

月極レンタル料金	1割負担	2割負担	3割負担
3,120	312	624	936

ハッピーII トール

竹虎



シンプルかつ安全性と信頼性の高いスタンダードタイプの歩行車に高さをプラス。より身長の高い方にも使用できるようになりました。

質量
8.0
kg

商品番号	型式	TAISコード
I-488D	ハッピーII トール	00110-000127
折りたたみサイズ (cm)		耐荷重 (kg)
全幅58.5×全長44.5×全高92		100

月極レンタル料金	1割負担	2割負担	3割負担
3,120	312	624	936

4輪 歩行車ハッピーミニ

竹虎



全幅50cm、狭い路地や室内でも扱いやすいコンパクトモデル。

質量
6.5
kg

商品番号	型式	TAISコード
I-488B	ハッピーミニ	00110-000103
折りたたみサイズ (cm)		耐荷重 (kg)
全幅50×全長39.5×全高79		80

月極レンタル料金	1割負担	2割負担	3割負担
3,120	312	624	936

ハッピーミニ トール

竹虎



軽量・コンパクトで人気のハッピーミニに高さをプラス。より身長の高い方にも使用できるようになりました。

質量
6.7
kg

商品番号	型式	TAISコード
I-488E	ハッピーミニ トール	00110-000128
折りたたみサイズ (cm)		耐荷重 (kg)
全幅53.5×全長41×全高84		80

月極レンタル料金	1割負担	2割負担	3割負担
3,120	312	624	936

4輪 歩行車ハッピーII NB 抑速ブレーキ

竹虎



ハッピーII NBにタイヤの急加速を抑える機能を搭載。通常歩行時ではブレーキがかからず快適に歩行が可能。

質量
8.9
kg

商品番号	型式	TAISコード
I-495B	ハッピーII NB 抑速ブレーキ	00110-000119
折りたたみサイズ (cm)		耐荷重 (kg)
全幅57×全長43.5×全高87		100

月極レンタル料金	1割負担	2割負担	3割負担
4,440	444	888	1,332

ハッピーミニ 抑速ブレーキ

竹虎



最小サイズ(奥行)の抑制ブレーキ付き歩行車で、施設など屋内での使用も可能です。後輪に急加速時のみ減速する機能を搭載。急加速による転倒の危険から利用者を守ります。

質量
8.4
kg

商品番号	型式	TAISコード
I-495C	ハッピーミニ 抑速	00110-000129
折りたたみサイズ (cm)		耐荷重 (kg)
全幅51×全長39.5×全高81		80

月極レンタル料金	1割負担	2割負担	3割負担
4,360	436	872	1,308

ハッピーIIツール 抑速ブレーキ 竹虎



ハッピーIIツールにタイヤの急加速を抑える機能を搭載。通常歩行時ではブレーキがかからず快適に歩行が可能。

質量
9.2
kg

商品番号	型式	TAISコード
I-495D	ハッピーIIツール 抑速ブレーキ	00110-000130
折りたたみサイズ (cm)		耐荷重 (kg)
全幅57×全長44.5×全高92		100

月極レンタル料金	1割負担	2割負担	3割負担
4,440	444	888	1,332

ハッピーミニツール 抑速ブレーキ 竹虎



ハッピーミニツールにタイヤの急加速を抑える機能を搭載。コンパクトで、より身長の高い方にも使用できるようになりました。

質量
8.6
kg

商品番号	型式	TAISコード
I-495E	ハッピーミニツール 抑速ブレーキ	00110-000132
折りたたみサイズ (cm)		耐荷重 (kg)
全幅51×全長39.5×全高86		80

月極レンタル料金	1割負担	2割負担	3割負担
4,440	444	888	1,332

シトレア 幸和製作所

軽量・コンパクトで女性でも使いやすい前腕支持歩行車。着座時にアームレストを起こすと、駐車ブレーキがかかる安心設計。



質量
約7.9
kg

商品番号	型式	TAISコード
I-521K	WAW23	00030-000226
折りたたみサイズ (cm)		耐荷重 (kg)
全幅48×全長40×全高83.5		75
アームレスト高さ調整 (cm)	耐荷重 (kg)	
77~105 (10ポジション)	75	

月極レンタル料金	1割負担	2割負担	3割負担
4,000	400	800	1,200

シトレアR 抑速付 幸和製作所

シトレアに抑速付きモデルが登場!
抑速ブレーキ内蔵後輪「pallu/パルル」
一定の速度を超えるとブレーキが働き、速度を抑えるため、下り坂も安心です。ブレーキ力は「強・中・弱」の3段階で調整が可能で、一般的なマイナスドライバーで切り替え操作ができます。



質量
8.8
kg

商品番号	型式	TAISコード
I-521L	WAW25	00030-000231
折りたたみサイズ (cm)		耐荷重 (kg)
全幅48×全長40×全高83.5		75

月極レンタル料金	1割負担	2割負担	3割負担
5,000	500	1,000	1,500

シトレアワイド 幸和製作所

体格の大きい方でも使いやすいワイド設計の前腕支持歩行車。

ティッピング機能
足で踏んで前輪キャスターを持ち上げ、段差を楽に越えられます。



質量
8.8
kg

商品番号	型式	TAISコード
I-521M	WAW27	00030-000236
折りたたみサイズ (cm)		耐荷重 (kg)
全幅54.5×全長43×全高83.5		100

月極レンタル料金	1割負担	2割負担	3割負担
4,000	400	800	1,200

シトレアワイドR 抑速付 幸和製作所

シトレアワイドに抑速付きモデルが登場!
抑速ブレーキ内蔵後輪「pallu/パルル」
一定の速度を超えるとブレーキが働き、速度を抑えるため、下り坂も安心です。ブレーキ力は「強・中・弱」の3段階で調整が可能で、一般的なマイナスドライバーで切り替え操作ができます。



質量
9.8
kg

商品番号	型式	TAISコード
I-521N	WAW28	00030-000237
折りたたみサイズ (cm)		耐荷重 (kg)
全幅54.5×全長43×全高83.5		100

月極レンタル料金	1割負担	2割負担	3割負担
5,000	500	1,000	1,500

シンフォニーバスケット

島製作所

座面とフタ部分どちらにも座ることができるので、疲れたときに一休みしやすい。カゴ受け付きで買い物にも便利。



質量
約7.2 kg

商品番号	TAISコード
I-492G	00576-000046
折りたたみサイズ (cm)	耐荷重 (kg)
全幅51×全長41×全高87	75

月極レンタル料金	1割負担	2割負担	3割負担
3,120	312	624	936

シンフォニーラクーン

島製作所

便利で多機能のBOXタイプの歩行車。



質量
7.0 kg

商品番号	TAISコード
I-492F	00576-000040
折りたたみサイズ (cm)	耐荷重 (kg)
全幅55×全長48×全高77	75

月極レンタル料金	1割負担	2割負担	3割負担
3,120	312	624	936

セーフティーアーム ロレータキャリー

イーストアイ

歩行者の「歩行をサポート」と特大かごで「運ぶ」が1つになった便利な歩行車。



質量
7.0 kg

商品番号	型式	TAISコード
I-486B	RSC	00465-000069
折りたたみサイズ (cm)	耐荷重 (kg)	
全幅50×全長34.5×全高83	100	

月極レンタル料金	1割負担	2割負担	3割負担
3,120	312	624	936

セーフティーアーム ロレータ

イーストアイ

コンパクトサイズなので屋内・外OK!!
ちょっとスリムな50cm幅。



質量
7.7 kg

商品番号	型式	TAISコード
I-486A	RSA-G	00465-000033
折りたたみサイズ (cm)	耐荷重 (kg)	
全幅50×全長49×全高81	100	

月極レンタル料金	1割負担	2割負担	3割負担
3,120	312	624	936

ショッピングターン

アロン化成

買い物かごが載せられて、歩行車のまま買い物ができます。

買い物に適した歩行車です
買い物かごが載せられて、歩行車のまま買い物ができる!
スーパーのカゴを載せられるので、店舗のカートが必要になります。(※製品にカゴは付属しません)



質量
6.1 kg

商品番号	TAISコード
I-496A	00221-000507
折りたたみサイズ (cm)	耐荷重 (kg)
全幅28×全長73×全高72.5	100

月極レンタル料金	1割負担	2割負担	3割負担
2,500	250	500	750

テイコブリトルワゴン

幸和製作所

かごのせ大容量ワゴンタイプの歩行車。

買い物かごを縦置できるので、スーパーなどの店内でも幅を取らずに利用できます。
(※製品にカゴは付属しません)



質量
7.0 kg

商品番号	型式	TAISコード
I-521E	WAW07	00030-000171
折りたたみサイズ (cm)	耐荷重 (kg)	
全幅49.5×全長42.5×全高74	75	

月極レンタル料金	1割負担	2割負担	3割負担
3,300	330	660	990

特殊寝台
 特殊寝台付属品
 床ずれ防止用具
 体位変換器
 手すり
 車いす
 車いす付属品
 スロープ
 歩行器
 歩行補助杖
 認知症老人
 徘徊感知機器
 移動用リフト
 自動排泄処理装置

シンフォニーSPスリム 島製作所



横幅が小さいスリムな歩行車。

質量
4.9
kg

※色をご指定ください。

商品番号	型式	TAISコード
I-492E	シンフォニーSPスリム花柄紺	00576-000039
I-492H	シンフォニーSPスリムダマスクピンク	
折りたたみサイズ(cm)		耐荷重(kg)
全幅48×全長33×全高69		75

月極レンタル料金	1割負担	2割負担	3割負担
2,200	220	440	660

アイルウォークライト アイルリンク



おしゃれでコンパクト。
座面を下ろすと自動でブレーキがかかる歩行車。

質量
5.1
kg

※色をご指定ください。

商品番号	型式	TAISコード
I-491H	アイルウォークライトシュシュホワイト	01446-000004
I-491J	アイルウォークライトシャルムブルー	
折りたたみサイズ(cm)		耐荷重(kg)
全幅48×全長30×全高84		75

月極レンタル料金	1割負担	2割負担	3割負担
3,120	312	624	936

シンフォニーSP 島製作所



家の中でも使いやすいサイズ。
シルバーカー感覚で使える歩行車。

質量
5.9
kg

商品番号	TAISコード
I-492A	00576-000014
折りたたみサイズ(cm)	
耐荷重(kg)	
全幅50×全長28.5×全高86.5	
100	

月極レンタル料金	1割負担	2割負担	3割負担
3,120	312	624	936

アイルウォークα アイルリンク



座面を下ろすと
自動でブレーキがかかる歩行車。

質量
6.4
kg

商品番号	型式	TAISコード
I-491C	アイルウォークα	01446-000001
折りたたみサイズ(cm)		耐荷重(kg)
全幅51.5×全長38×全高85		75

月極レンタル料金	1割負担	2割負担	3割負担
3,120	312	624	936

テイコブリトルスリム

幸和製作所



歩行車の中でも最小クラスで
軽量です。
持ち運びもしやすく扱いやすい
歩行車です。

91
64

質量
4.5
kg

商品番号	型式	TAISコード
I-521C	WAW04	00030-000163
折りたたみサイズ (cm)		耐荷重 (kg)
全幅47×全長35×全高72		75

58 47 (cm)

月極レンタル料金	1割負担	2割負担	3割負担
3,120	312	624	936

テイコブリトル

幸和製作所



シルバーカー感覚で
お使いいただける
おしゃれな歩行車です。
全幅52cmとコンパクトで
室内や狭い道も
スムーズに通れます。

83
65

質量
5.0
kg

商品番号	型式	TAISコード
I-521A	HS05	00030-000099
折りたたみサイズ (cm)		耐荷重 (kg)
全幅52×全長40×全高73		75

64 52 (cm)

月極レンタル料金	1割負担	2割負担	3割負担
3,120	312	624	936

ヘルシーワンW

ウイズワン㈱



コンパクト・軽量トップクラスの
ヘルシーワンに
小回りが効くスリムミドルタイプ。

93
84

質量
4.5
kg

3WAYキャスター
直進・左右40度・
360の3WAY
大容量バッグ×2
計17ℓ (12kg)、
前バッグ10ℓ (7kg)
後バッグ7ℓ (5kg)

商品番号	TAISコード
I-519D	00063-000038
折りたたみサイズ (cm)	
耐荷重 (kg)	
全幅26×全長34×全高88	
75	

55 54 (cm)

月極レンタル料金	1割負担	2割負担	3割負担
3,120	312	624	936

セーフティーアーム ロレータ ポケット

イーストアイ



ポケット付きバッグといつでも座れる
座面の着いたコンパクトサイズの
歩行車。

86.5
74

質量
6.2
kg

商品番号	型式	TAISコード
I-486D	RS5470	00465-000111
折りたたみサイズ (cm)		耐荷重 (kg)
全幅46×全長39×全高74~86.5		100

46 52 (cm)

月極レンタル料金	1割負担	2割負担	3割負担
2,600	260	520	780

ミケーレ

幸和製作所



クラシカルなデザインの男性用
四輪歩行車。左右折りたたみで
スリム&コンパクトに収納可能。

95
79

質量
5.9
kg

商品番号	型式	TAISコード
I-521G	WAG01	00030-000175
折りたたみサイズ (cm)		耐荷重 (kg)
全幅23.5×全長60.5×全高79		80

60.5 53.5 (cm)

月極レンタル料金	1割負担	2割負担	3割負担
3,480	348	696	1,044

サンティノ

幸和製作所

コンパクトに折りたたむため、男性も使いやすいデザインの歩行器です。
折りたたみサイズは幅21cm×奥行30cmとコンパクト。



95
80

質量
4.9
kg

商品番号	型式	TAISコード
I-521H ブラウン I-521J ネイビー	WAG02	00030-000189
折りたたみサイズ (cm)		耐荷重 (kg)
全幅21×全長30×全高89.5		80

63.5 50 (cm)
ブラウン

月極レンタル料金	1割負担	2割負担	3割負担
3,560	356	712	1,068

リトルターン・リトルターン 抑速付 アロン化成

狭い空間でも扱いやすい小回りの良い歩行車です。
コンパクトに収納。軽量です。
抑速付も新しくラインナップしました。



質量	商品番号	型式	TAISコード	折りたたみサイズ (cm)	耐荷重 (kg)
6.4 kg	I-491D	ロータイプ	00221-000457	全幅26×全長65×全高67	100
月極レンタル料金	1割負担	2割負担	3割負担		
3,040	304	608	912		

質量	商品番号	型式	TAISコード	折りたたみサイズ (cm)	耐荷重 (kg)
6.5 kg	I-491E	ハイタイプ	00221-000456	全幅26×全長65×全高74	100
月極レンタル料金	1割負担	2割負担	3割負担		
3,040	304	608	912		

質量	商品番号	型式	TAISコード	折りたたみサイズ (cm)	耐荷重 (kg)
7.1 kg	I-491F	トールタイプ	00221-000549	全幅26×全長65×全高88.5	100
月極レンタル料金	1割負担	2割負担	3割負担		
3,040	304	608	912		

質量	商品番号	型式	TAISコード	折りたたみサイズ (cm)	耐荷重 (kg)
8.5 kg	I-491K	抑速付	00221-000548	全幅28×全長65×全高74	100
月極レンタル料金	1割負担	2割負担	3割負担		
3,500	350	700	1,050		

リトルターンZ アロン化成



商品番号	TAISコード	折りたたみサイズ (cm)	耐荷重 (kg)
I-491M	00221-000624	全幅39×全長62.5×全高115	100
月極レンタル料金	1割負担	2割負担	3割負担
4,400	440	880	1,320

リトルターンZ 抑速付 アロン化成



商品番号	TAISコード	折りたたみサイズ (cm)	耐荷重 (kg)
I-491L	00221-000626	全幅39×全長65×全高115	100
月極レンタル料金	1割負担	2割負担	3割負担
5,000	500	1,000	1,500

テイコブリトルボンベ 幸和製作所



商品番号	型式	TAISコード	
I-521D	WAW06	00030-000165	
折りたたみサイズ (cm)			
全幅52×全長42.5×全高81.5			
月極レンタル料金	1割負担	2割負担	3割負担
3,560	356	712	1,068

ハンディウォークアームL パラマウントベッド



商品番号	型式	TAISコード	
I-483C	KZ-C21005	00170-000688	
折りたたみサイズ (cm)			
全幅35.5×全長65×全高98			
月極レンタル料金	1割負担	2割負担	3割負担
4,680	468	936	1,404

ジェミノM パラマウントベッド



ハンディウォークMがリニューアル!
幅3.6cm直径20cmの
大径キャスターで
凹凸のある道路も安定して使えます。
●適応身長めやす
135~165cm

質量
7.3
kg

商品番号	型式	TAISコード	折りたたみサイズ(cm)	耐荷重(kg)
I-483E	KZ-325100	00170-001643	全幅25×全長65×全高69	130

月極レンタル料金	1割負担	2割負担	3割負担
4,800	480	960	1,440

操作性・走行性が良く、
肘をついて上半身をあずけた姿勢で
楽々歩行ができます。



フレンド

質量
約**8.5**
kg
WF-1

質量
9.5
kg
WF-2



大きいサイズ フレンドII

テイコブリトルホームF 幸和製作所

スリムなのに馬蹄型で使える屋内専用歩行車。切り替え可能な2WAYハンドル仕様。
トレイ付きなので、お食事等ちょっとしたものを運ぶのに便利です。



質量
7.8
kg

商品番号	型式	TAISコード
I-521F	WAW18-BR	00030-000187
折りたたみサイズ(cm)	耐荷重(kg)	
全幅47.5×全長45×全高85	75	

月極レンタル料金	1割負担	2割負担	3割負担
4,500	450	900	1,350

ジェミノL パラマウントベッド



ハンディウォークLがリニューアル!
幅3.6cm直径20cmの
大径キャスターで
凹凸のある道路も安定して使えます。
●適応身長めやす
155~200cm

質量
7.5
kg

商品番号	型式	TAISコード	折りたたみサイズ(cm)	耐荷重(kg)
I-483F	KZ-325200	00170-001646	全幅25×全長65×全高78	150

月極レンタル料金	1割負担	2割負担	3割負担
4,800	480	960	1,440

フレンド ウェルパートナーズ

商品番号	型式	TAISコード
I-493B	WF-1	01009-000025
折りたたみサイズ(cm)	耐荷重(kg)	
全幅51×全長47×全高78	100	

月極レンタル料金	1割負担	2割負担	3割負担
4,000	400	800	1,200

フレンドII ウェルパートナーズ

商品番号	型式	TAISコード
I-493C	WF-2	01009-000028
折りたたみサイズ(cm)	耐荷重(kg)	
全幅55.5×全長50×全高96.5	100	

月極レンタル料金	1割負担	2割負担	3割負担
4,500	450	900	1,350

アルコールセルフウォーカー 星光医療器製作所



収納性に優れた多機能型。
コンパクトテーブルウォーカー。

質量
9.0
kg

商品番号	型式
I-511C	アルコールセルフウォーカー
TAISコード	耐荷重(kg)
00125-000026	80

月極レンタル料金	1割負担	2割負担	3割負担
3,000	300	600	900

アルコー SK型

星光医療器製作所

前幅53cmで小回りしやすく、
後幅は広めで歩きやすい
歩行器です。



質量
12.0
kg

商品番号	型式
I-523A	アルコー SK型
TAISコード	耐荷重(kg)
00125-000040	80

月極レンタル料金	1割負担	2割負担	3割負担
4,000	400	800	1,200

アルコー SK型 ミニ

星光医療器製作所

アルコーSK型のミニタイプ。
狭い住環境での取り回しが
さらに楽になりました。



質量
11.8
kg

商品番号	型式
I-523B	アルコーSK型ミニ
TAISコード	耐荷重(kg)
00125-000087	80

月極レンタル料金	1割負担	2割負担	3割負担
4,000	400	800	1,200

アルコー 1S型

星光医療器製作所

幅78cm以上の廊下で回転可能。
在宅で使いやすいコンパクトサイズ。



質量
12.4
kg

商品番号	型式	TAISコード
I-522A	アルコー 1S型	00125-000011
折りたたみサイズ(cm)		耐荷重(kg)
全幅22×全長57×全高104		80

月極レンタル料金	1割負担	2割負担	3割負担
3,940	394	788	1,182

アルコー30型(屋内用)

星光医療器製作所

日常生活に便利な
上腕支持タイプの
カゴ付き歩行補助器。



質量
14.0
kg

商品番号	型式
I-524A	アルコー30型
TAISコード	耐荷重(kg)
00125-000036	80

月極レンタル料金	1割負担	2割負担	3割負担
4,000	400	800	1,200

アルコーDX

星光医療器製作所

乗り降りがからだの中心のできる
ため安心して使用できます。
ベッド下部に脚部が入ります。



質量
11.8
kg

商品番号	型式	TAISコード
I-511A	アルコーDX	00125-000007
折りたたみサイズ(cm)		耐荷重(kg)
全幅20.5×全長65×全高106.5		80

月極レンタル料金	1割負担	2割負担	3割負担
3,900	390	780	1,170

歩行器アルコー3型(中)

星光医療器製作所

病院・リハビリで使用される
一般的な歩行器です。



質量
11.2
kg

商品番号	型式
I-511B	アルコー3型(中)
TAISコード	耐荷重(kg)
00125-000008	80

月極レンタル料金	1割負担	2割負担	3割負担
3,500	350	700	1,050

トレウォーク スリム 日進医療器



全幅55cmの在宅向け。
高さ調整がワンタッチレバー式で
手間いらずな歩行車。

質量
12.1
kg

商品番号	型式	TAISコード
I-525A	トレウォークスリム	00175-000283
肘受け(内側寸法)(cm)		耐荷重(kg)
幅34~36×奥行33		75

月極レンタル料金	1割負担	2割負担	3割負担
4,000	400	800	1,200

アイルムーヴ X アイルリンク



アームレストの支持面積が大きく、安
定した前腕支持ができます。
下部がハの字になっており、旋回時に
足が当たりにくい設計です。
また、前後どちらからでも利用が可能です。

質量
15.2
kg

商品番号	型式	TAISコード
I-491G	アイルムーヴ X	01446-000003
折りたたみサイズ(cm)		耐荷重(kg)
全幅19×全長60×全高116		75

月極レンタル料金	1割負担	2割負担	3割負担
4,000	400	800	1,200

セーフティアームUXタイプウォーカー イーストアイ

ハンドルは縦型で握りやすく、アームレストは5段階の高さ調節が可能。
屋内の限られたスペースで使用する為、全幅60cm設計です。
小柄な方におすすめな歩行器です。



質量
5.8
kg

商品番号	型式	TAISコード
I-522G	SAUX	00465-000067
折りたたみ幅(cm)		耐荷重(kg)
25		80

月極レンタル料金	1割負担	2割負担	3割負担
3,000	300	600	900

アルコー2段ハンドル 星光医療器製作所

ベッドやトイレからの立ち上がりか
スムーズに行えます。

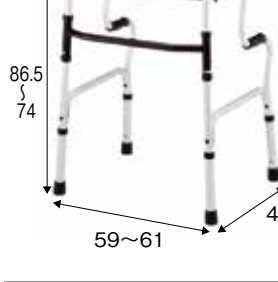

質量
2.6
kg

商品番号	型式	TAISコード	折りたたみ幅(cm)	耐荷重(kg)
I-526A	2段ハンドル	00125-000033	13	80

月極レンタル料金	1割負担	2割負担	3割負担
2,580	258	516	774

マグネシウム合金製で重さ約1.5kg。
体に負担のかからない重さが最大の魅力です。

Mサイズ

Sサイズ

質量
約**1.55**
kg
Mサイズ

MgウォーカーⅢ Sサイズ 田辺プレス

商品番号	TAISコード	折りたたみ幅(cm)	垂直耐荷重(4点設置時)(kg)
I-514D	01105-000014	約17	190

月極レンタル料金	1割負担	2割負担	3割負担
2,600	260	520	780

MgウォーカーⅢ Mサイズ 田辺プレス

商品番号	TAISコード	折りたたみ幅(cm)	垂直耐荷重(4点設置時)(kg)
I-514C	01105-000015	約11	190

月極レンタル料金	1割負担	2割負担	3割負担
2,600	260	520	780

SSサイズ

セーフティーアームウォーカーSSタイプ イーストアイ

固定型



質量
2.5
kg

商品番号	型式	TAISコード
I-555A	SAWSSR	00465-000043

月極レンタル料金		
2,000		
1割負担	2割負担	3割負担
200	400	600

Cタイプ



質量
2.7
kg

商品番号	型式	TAISコード
I-555B	SAWCSSR	00465-000044

月極レンタル料金		
2,000		
1割負担	2割負担	3割負担
200	400	600

Mタイプ



質量
3.1
kg

商品番号	型式	TAISコード
I-555I	SAWMSSR	00465-000045

月極レンタル料金		
2,000		
1割負担	2割負担	3割負担
200	400	600

※各種キャスターについて

Cタイプ

ストレートキャスターで少しずつゆっくり歩行をサポートします。方向転換も自分のペースで。

Mタイプ

ちょっとした段差をこえるのに軽量で持ち運びやすい。3インチプラスチックタイヤの室内専用。

Gタイプ

ワイド幅のタイヤが地面にしっかり接地し、スムーズな歩行をサポート。

Lタイプ

前輪5インチの大型タイヤでちょっとした段差もクリア。

ミニサイズ

セーフティーアームウォーカーミニタイプ イーストアイ

固定型

質量
2.7
kg

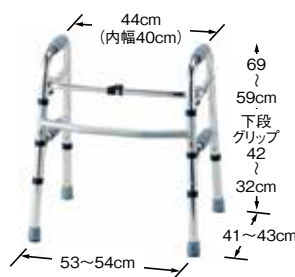

商品番号	型式	TAISコード
I-555C	SAWSR	00465-000037

月極レンタル料金		
2,000		
1割負担	2割負担	3割負担
200	400	600

Cタイプ

質量
2.9
kg



商品番号	型式	TAISコード
I-555D	SAWCSSR	00465-000040

月極レンタル料金		
2,000		
1割負担	2割負担	3割負担
200	400	600

Mタイプ

質量
3.3
kg



商品番号	型式	TAISコード
I-555J	SAWMSR	00465-000041

月極レンタル料金		
2,000		
1割負担	2割負担	3割負担
200	400	600

Lタイプ

質量
3.7
kg



商品番号	型式	TAISコード
I-555L	SAWLSSR	00465-000054

月極レンタル料金		
2,000		
1割負担	2割負担	3割負担
200	400	600

Gタイプ

質量
4.5
kg



商品番号	型式	TAISコード
I-555K	SAWGSR	00465-000027

月極レンタル料金		
2,000		
1割負担	2割負担	3割負担
200	400	600

レギュラーサイズ

セーフティーアームウォーカーレギュラータイプ イーストタイプ

固定型



質量
2.8
kg

商品番号	型式	TAISコード
I-555E	SAWR	00465-000036
月極レンタル料金		
2,000		
1割負担	2割負担	3割負担
200	400	600

Cタイプ



質量
3.1
kg

商品番号	型式	TAISコード
I-555F	SAWCR	00465-000025
月極レンタル料金		
2,000		
1割負担	2割負担	3割負担
200	400	600

Mタイプ



質量
3.5
kg

商品番号	型式	TAISコード
I-555M	SAWMR	00465-000039
月極レンタル料金		
2,000		
1割負担	2割負担	3割負担
200	400	600

Lタイプ



質量
3.8
kg

商品番号	型式	TAISコード
I-555P	SAWLR	00465-000017
月極レンタル料金		
2,000		
1割負担	2割負担	3割負担
200	400	600

Gタイプ



質量
4.8
kg

商品番号	型式	TAISコード
I-555N	SAWGR	00465-000038
月極レンタル料金		
2,000		
1割負担	2割負担	3割負担
200	400	600

ハイサイズ

セーフティーアームウォーカーハイタイプ イーストタイプ

固定型



質量
3.0
kg

商品番号	型式	TAISコード
I-555G	SAWHR	00465-000099
月極レンタル料金		
2,000		
1割負担	2割負担	3割負担
200	400	600

Cタイプ



質量
3.3
kg

商品番号	型式	TAISコード
I-555H	SAWCHR	00465-000047
月極レンタル料金		
2,000		
1割負担	2割負担	3割負担
200	400	600

Mタイプ



質量
3.7
kg

商品番号	型式	TAISコード
I-555Q	SAWMHR	00465-000048
月極レンタル料金		
2,000		
1割負担	2割負担	3割負担
200	400	600

Lタイプ



質量
4.0
kg

商品番号	型式	TAISコード
I-555S	SAWLHR	00465-000100
月極レンタル料金		
2,000		
1割負担	2割負担	3割負担
200	400	600

Gタイプ



質量
5.0
kg

商品番号	型式	TAISコード
I-555R	SAWGHR	00465-000046
月極レンタル料金		
2,000		
1割負担	2割負担	3割負担
200	400	600

歩行補助杖

楽スマスリーベース

ケイ・ホスピア

わずか320g! 一本杖と変わらない超軽量。新構造の先ゴムが抜群の安定性とスムーズな歩行を実現した新世代の多点杖。

質量

約**320**
g

楽スマ
スリーベースの
特長



超軽量

重くなりがちな多点杖で、一本杖と変わらない320gという超軽量を実現しました。嬉しい軽さで使いやすさも抜群です!



新構造の3面先ゴム

新しく設計されたホームベース形状の先ゴムが面で地面を捉えるので、抜群の安定性を実現しました。材質は滑りにくい合成ゴムを使用。さらに、摩擦しにくい新素材です。



3面先ゴムが歩行をサポート

①3面ある先ゴムの2面で、着地時の衝撃を吸収。②3面でしっかり地面を捉え、③1面が蹴り出しをアシスト。スムーズな体重移行を促し、歩行をサポートします。

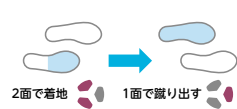

押しやすい
長ボタン

指の腹にフィットする形状の長ボタンを採用。押しやすく、指が痛くならないのが特長です。



スリムネック

握りやすいネックタイプ



R-101
ブラック

商品番号	型式	TAISコード
J-531E	R-101	00875-000013
ベースサイズ (cm)		長さ (cm)
11.5		約67~88(8段階調整)

月極レンタル料金	1割負担	2割負担	3割負担
1,000	100	200	300

オールカーボンクオッドケイン四点式

島製作所

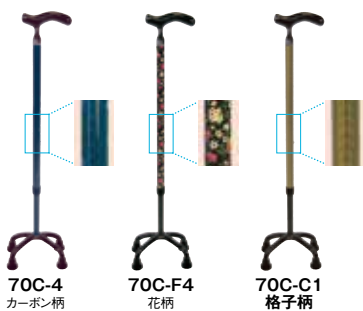

超軽量オールカーボン
四点式
高さ11段階2.55cmピッチ
最低高60.5cmで
身長の高い方にも
対応できます。

質量

約**400**
g

商品番号	型式	TAISコード	ベースサイズ (cm)	長さ (cm)
J-527A	カーボン柄	00576-000031	全幅18.5×全長14	60.5~86 (11段階調整)
J-527B	花柄			
J-527C	格子柄			

月極レンタル料金	1割負担	2割負担	3割負担
1,300	130	260	390

テトラ・ケインα

田辺プレス

超軽量のマグネシウム合金製の4点杖です。



質量

500
g
Sタイプ

質量

530
g
Mタイプ

商品番号	型式	TAISコード
J-526C	Sタイプ	01105-000033
J-526D	Mタイプ	01105-000034
ベースサイズ (cm)		長さ (cm)
全幅16×全長22		59.5~74.5(Sタイプ) 69.5~84.5(Mタイプ)

月極レンタル料金	1割負担	2割負担	3割負担
1,200	120	240	360

カーボン四点式フラットグリップ

島製作所

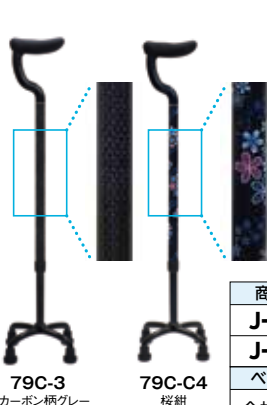

質量

490
g

商品番号	型式	TAISコード
J-526E	カーボン柄	00576-000045
J-526F	桜紺	
ベースサイズ (cm)		長さ (cm)
全幅14×全長18.5		66.5~89.5(10段階調整)

月極レンタル料金	1割負担	2割負担	3割負担
1,200	120	240	360

アルミ軽量杖

松永製作所



質量

980
g
Sタイプ

質量

1060
g
Lタイプ

商品番号	型式	TAISコード
J-521A	CMS-40S	00066-000222
J-521B	CMS-40L	00066-000220
ベースサイズ (cm)		長さ (cm)
全幅16.5×全長22(Sタイプ)		71~93.5(10段階調整)
全幅22×全長31.5(Lタイプ)		

月極レンタル料金	1割負担	2割負担	3割負担
1,000	100	200	300

特殊寝台付属品
床ずれ防止用具
体位変換器
手すり
車いす
車いす付属品
スロープ
歩行器
歩行補助杖
徘徊感知機器
移動用リフト
自動排泄処理装置

カーボン四点可動式スモールタイプ 島製作所



支柱が前後に可動し
坂道などでも四点が
きちんと接地します。

質量
約**440**
g

商品番号	型式	TAISコード
J-527D	カーボン柄	00576-000033
J-527E	かすみ草	
使用時サイズ(cm)		高さ調節
H62.5~88×W10×D10		11段階 2.55cmピッチ

月極レンタル料金	1割負担	2割負担	3割負担
1,200	120	240	360

四点可動式オン・オフさん 島製作所



使用に応じて、
固定・可動の切り替えが可能。

質量
430
g

商品番号	型式	TAISコード
J-527H	桜エンジ	00576-000043
J-527J	ストライプ	
使用時サイズ(cm)		高さ調節
H63.5~89×W10×D10		11段階(ピッチサイズ約2.55cm)

月極レンタル料金	1割負担	2割負担	3割負担
1,300	130	260	390

ヒューゴステッキ オフセット多点杖 竹虎



ねばりのある杖先が
しっかり地面をとらえる
新感覚の多点杖。



質量
560
g

商品番号	型式	TAISコード
J-527F	グレータイプ	00110-000107
J-527G	ブルータイプ	
ベースサイズ(cm)		長さ(cm)
全幅10.2×全長12.4		71~99(12段階調整)

月極レンタル料金	1割負担	2割負担	3割負担
1,000	100	200	300

らくらく四点杖(2段階式) 幸和製作所



立ち座りを助ける
2段階グリップの杖です。

質量
815
g

商品番号	型式	TAISコード
J-528A	EA4-101	00030-000030
ベースサイズ(cm)		長さ(cm)
全幅15.5×全長23		77.5~93(7段階調整)

月極レンタル料金	1割負担	2割負担	3割負担
1,300	130	260	390

OPO 折りたたみロフトストランドクラッチ プロト・ワン



軽い! 折りたたみするのも伸ばすのも簡単!
最小55cm程度になります。
伸ばしたとき重なる部分が
10cm以上あるので安心して使えます。

質量
570
g

商品番号	型式	TAISコード
J-529A	21-1-2	00261-000046
長さ(cm)		
地面からグリップ71~92(11段階調整)		

適応身長
155から185cm程度

月極レンタル料金	1割負担	2割負担	3割負担
1,500	150	300	450

松葉杖 松永製作所



質量
960
g
1本

2本1セット

商品番号	型式	TAISコード
J-530A	CMS-80M	00066-000218
長さ(cm)		
107.5~137.5(13段階調整)		

月極レンタル料金	1割負担	2割負担	3割負担
1,460	146	292	438

徘徊感知機器 家族コール

家族コール3・メロディチャイム

テクノスジャパン

家族コールが新しくなりました! 離床や徘徊を、別室の介護者に「固定受信器」でお知らせします。

Aタイプ

ベッドからの離床をお知らせ!
わかりやすく使いやすい!

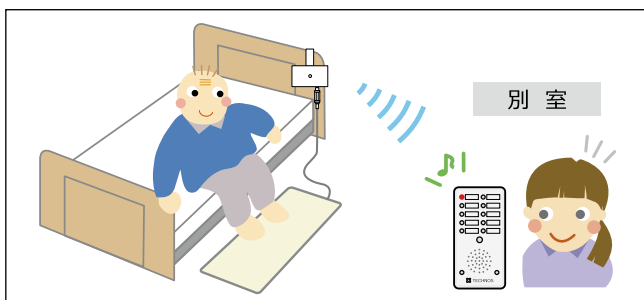

床センサー-K

コンソール メロディチャイム

商品番号	型式	TAISコード		
K-541A	HK-3A	00318-000146		
月極レンタル料金	1割負担	2割負担	3割負担	
6,600	660	1,320	1,980	

Bタイプ

ベッドからの起き上がりをお知らせ!
最も早期に知らせるタイプ!

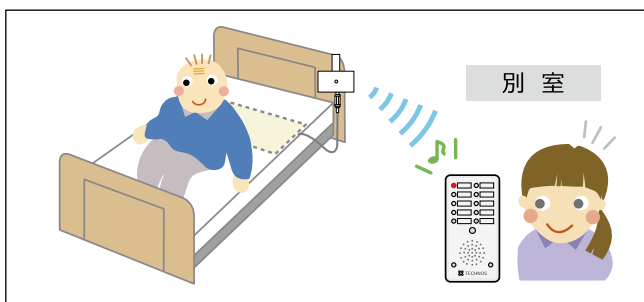

ベッドセンサー-K

コンソール メロディチャイム

商品番号	型式	TAISコード		
K-541B	HK-3B	00318-000147		
月極レンタル料金	1割負担	2割負担	3割負担	
6,600	660	1,320	1,980	

Cタイプ

赤外線照射位置に入るとお知らせ!
設置場所によって使い方がいろいろ!

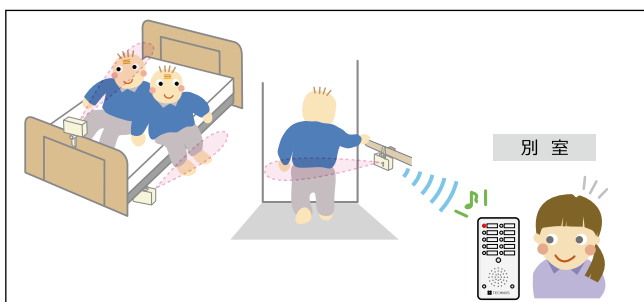

超音波・赤外線センサー-K メロディチャイム

商品番号	型式	TAISコード		
K-541C	HK-3C	00318-000148		
月極レンタル料金	1割負担	2割負担	3割負担	
6,600	660	1,320	1,980	

Dタイプ

ドアや窓を開くとお知らせ!

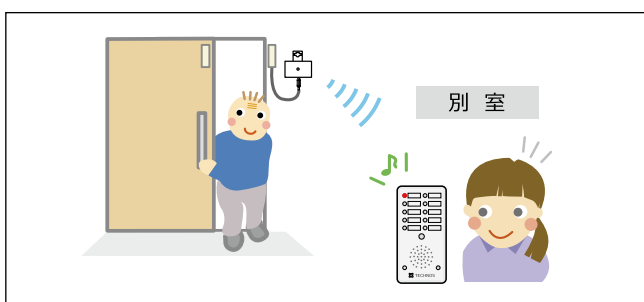

ドアスイッチK

コンソール

メロディチャイム

商品番号	型式	TAISコード		
K-541D	HK-3D	00318-000149		
月極レンタル料金	1割負担	2割負担	3割負担	
5,500	550	1,100	1,650	

特殊寝台
特殊寝台付属品
床ずれ防止用具
体位変換器
手すり
車いす
車いす付属品
スロープ
歩行器
歩行補助杖
徘徊感知機器
認知症老人
移動用リフト
自動排泄処理装置

家族コール3・スマート

テクノスジャパン

家族コールが新しくなりました! 離床や徘徊を、別室の介護者に「携帯受信器」でお知らせします。

Aタイプ

ベッドからの離床をお知らせ!
わかりやすく使いやすい!

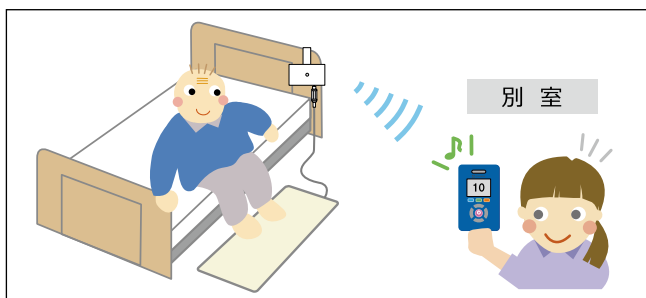

商品番号	型式	TAISコード		
K-542A	HKSM-3A	00318-000150		
月極レンタル料金	1割負担	2割負担	3割負担	
6,040	604	1,208	1,812	

Bタイプ

ベッドからの起き上がりをお知らせ!
最も早期に知らせるタイプ!

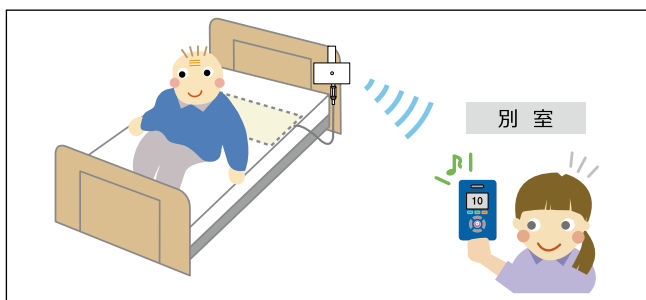

商品番号	型式	TAISコード		
K-542B	HKSM-3B	00318-000151		
月極レンタル料金	1割負担	2割負担	3割負担	
6,040	604	1,208	1,812	

Cタイプ

赤外線照射位置に入るとお知らせ!
設置場所によって使い方がいろいろ!

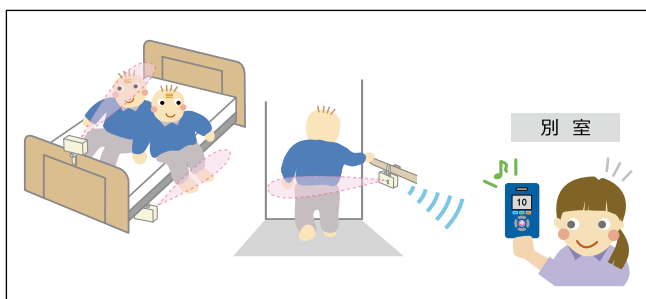

商品番号	型式	TAISコード		
K-542C	HKSM-3C	00318-000152		
月極レンタル料金	1割負担	2割負担	3割負担	
6,040	604	1,208	1,812	

Dタイプ

ドアや窓を開くとお知らせ!

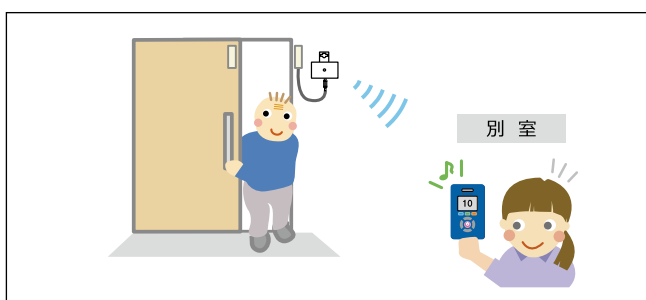

商品番号	型式	TAISコード		
K-542D	HKSM-3D	00318-000153		
月極レンタル料金	1割負担	2割負担	3割負担	
5,500	550	1,100	1,650	

家から出ようとするお知らせ。介護保険レンタル可能、自費でオプションサービスが使えます。

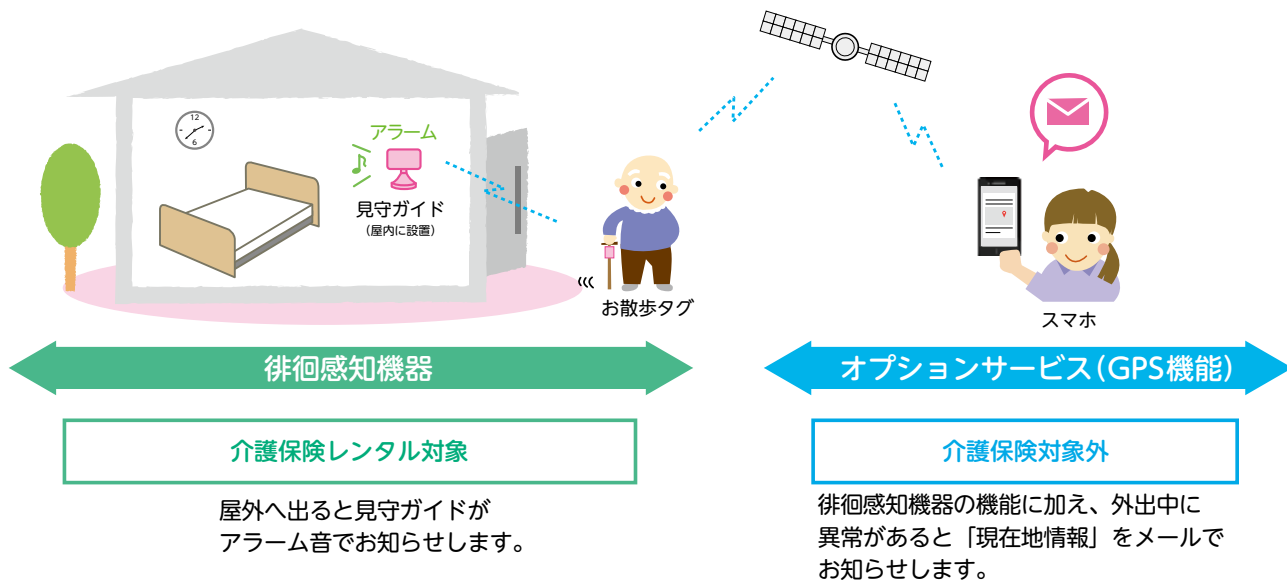

ワンタッチでかんたん取付け!

愛用する杖や歩行器に簡単に取付けできます。



現在地情報をメールで知らせる



月額 330 円 (税込) で利用できます。
オプションサービス設定用のアプリは
QR コードからインストールできます。

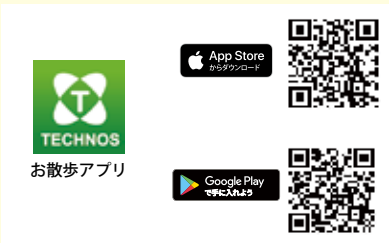

お散歩タグ

●杖や歩行器につけても違和感のない7cm・60gのセンサー。



見守ガイド

外出時に、アラーム音で知らせる「徘徊感知機器」の機能に加えオプションサービスを利用すると、外出中に異常があれば“位置情報”とともにメールでお知らせする「複合機能」が使えます。

お散歩コール

商品番号	型式	TAISコード	
K-544A	OGP-1	00318-000179	
	①お散歩タグ(センサー)	②見守ガイド(送受信器)	
サイズ	全幅3.5×全長2.5×全高7(cm)	ガイド部全幅11.5×全長2.8×全高6.9(cm) 固定スタンド部全幅11×全長11×全高5(cm)	
重量	約60g	ガイド部:約130g 固定スタンド部:約50g	
電源	内蔵リチウム電池 (専用ワイヤレス充電器)	ACアダプタ(AC100V)	
月額レンタル料金	1割負担	2割負担	3割負担
8,000	800	1,600	2,400

家族コール2・Aタイプ 固定受信器タイプ

テクノスジャパン

ベッドからの離床をメロディチャイム10で報知します!

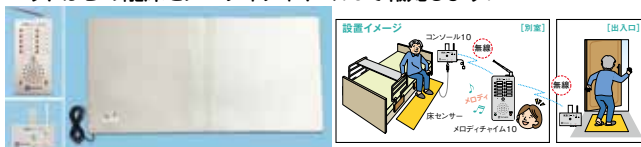

商品番号	型式	TAISコード		
K-531A	HK-2A	00318-000055		
月極レンタル料金	1割負担	2割負担	3割負担	
6,600	660	1,320	1,980	

数量限定商品の為、お問い合わせください。

家族コール2A・ポケットタイプ 携帯受信器タイプ

テクノスジャパン

ベッドからの離床をポケット受信器で報知します!

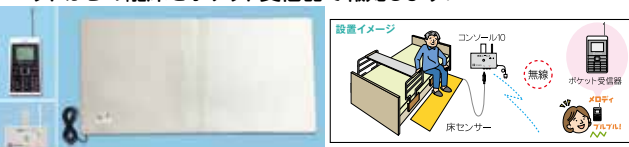

商品番号	型式	TAISコード		
K-532A	HKP-2A	00318-000058		
月極レンタル料金	1割負担	2割負担	3割負担	
6,040	604	1,208	1,812	

数量限定商品の為、お問い合わせください。

家族コール2・Bタイプ 固定受信器タイプ

テクノスジャパン

ベッドからの起き上がりをメロディチャイム10で報知します!

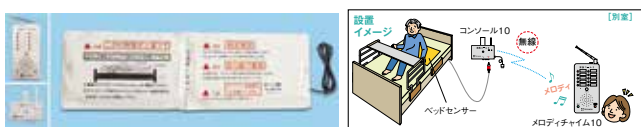

商品番号	型式	TAISコード		
K-531B	HK-2B	00318-000056		
月極レンタル料金	1割負担	2割負担	3割負担	
6,600	660	1,320	1,980	

数量限定商品の為、お問い合わせください。

家族コール2B・ポケットタイプ 携帯受信器タイプ

テクノスジャパン

ベッド上の起き上がりをポケット受信器で報知します!



商品番号	型式	TAISコード		
K-532B	HKP-2B	00318-000059		
月極レンタル料金	1割負担	2割負担	3割負担	
6,040	604	1,208	1,812	

数量限定商品の為、お問い合わせください。

家族コール2・Cタイプ 固定受信器タイプ

テクノスジャパン

赤外線で離床・徘徊行動を検知します!



商品番号	型式	TAISコード		
K-531C	HK-2C	00318-000057		
月極レンタル料金	1割負担	2割負担	3割負担	
6,600	660	1,320	1,980	

数量限定商品の為、お問い合わせください。

家族コール2C・ポケットタイプ 携帯受信器タイプ

テクノスジャパン

赤外線で離床・徘徊行動を検知します!



商品番号	型式	TAISコード		
K-532C	HKP-2C	00318-000060		
月極レンタル料金	1割負担	2割負担	3割負担	
6,040	604	1,208	1,812	

数量限定商品の為、お問い合わせください。

家族コール2・Dタイプ 固定受信器タイプ

テクノスジャパン

ドアや窓を開くとメロディチャイム10で報知します。



商品番号	型式	TAISコード		
K-531D	HK-2D	00318-000081		
月極レンタル料金	1割負担	2割負担	3割負担	
5,500	550	1,100	1,650	

数量限定商品の為、お問い合わせください。

家族コール2D・ポケットタイプ 携帯受信器タイプ

テクノスジャパン

ドアや窓を開くとポケット受信器で報知します。



商品番号	型式	TAISコード		
K-532D	HKP-2D	00318-000082		
月極レンタル料金	1割負担	2割負担	3割負担	
5,500	550	1,100	1,650	

数量限定商品の為、お問い合わせください。

特殊寝台
 特殊寝台付属品
 床ずれ防止用具
 体位変換器
 手すり
 車いす
 車いす付属品
 スロープ
 歩行器
 歩行補助杖
 認知症老人
 徘徊感知機器
 移動用リフト
 自動排泄処理装置

CAREai 超音波センサー

認知症老人
徘徊感知機器

誤検知の少ない超音波センサーで、前を通るなどの人の動きをキャッチしてお知らせします

- 3つの検知モード搭載で1台3役
- 立ち上がり ●出入り ●起き上がり
- コンパクトな本体でさりげない
- マットタイプは跨いでしまう
 - 目に付くと触ってしまう そんな方にも!



シーンに合わせて
選べる2モデル

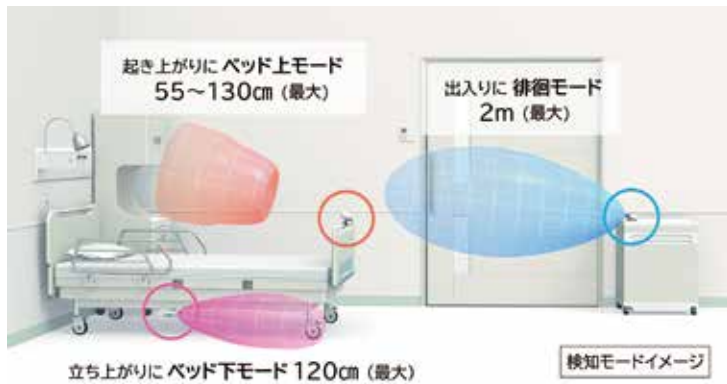

ライトシリーズ 超音波センサーセット ハカルプラス

お手軽・在宅向け ライトシリーズ かんたんモデル

✓ 受信機がわかりやすい
「□△○」の視認性の良いボタン!

鳴ったら口で音を止め表示のセンサーへ
ケアが終わったら
○で通知を消去します

✓ 使わない時はかんたん停止
送信機正面に停止ボタンを搭載!
停止中はランプが光ってわかりやすい

<5分停止>
5分後に自動で復帰
<ずっと停止>
再度押すまで停止

✓ コードレスのセンサー
すっきり・お掃除楽ちん

✓ 設定簡単で設置時間を短縮
グループとセンサー番号のダイヤルを合わせるだけ!

携帯型受信機を使用

無線100m (屋外見通し)
送信機 (CI-LT1)
ペンダント (CI-LP1)

商品番号	K-540A	TAISコード	01398-000023		
月極レンタル料金	1割負担	2割負担	3割負担		
5,500	550	1,100	1,650		

ケア愛 ハカルプラス

多機能・施設向け スタンダードシリーズ コンセント間通信モデル

✓ W受信機で夜勤・巡回に便利!
どこかで通知を止めると、連携して他も鳴りやむので安心

✓ 通知履歴が残る
子機1台につき100件まで・ケア記録をアシストします

✓ 履歴を自動分析してよく鳴る時間帯を算出!
利用者の生活リズムの把握を助けます

✓ 使わない時はセンサーを自動OFF
センサーの稼働時間を設定できます

✓ 親機1台でまとめて受信もできる!
センサー+子機 は20組まで増設可能
ペンダント は5台まで増やせる
※親機同様に全てのセンサーの通知を受信できます

置き型・携帯型受信機を併用OK

無線100m (屋外見通し)
親機 (CI-M1-P)
ペンダント (CI-P2)

ケア愛 標準仕様

商品番号	K-530A	TAISコード	01398-000001	①②③…各1
月極レンタル料金	1割負担	2割負担	3割負担	
6,260	626	1,252	1,878	

ケア愛 ペンダントセット(標準仕様+ペンダント1台)

商品番号	K-530B	TAISコード	01398-000002	①②③④…各1
月極レンタル料金	1割負担	2割負担	3割負担	
7,320	732	1,464	2,196	

ケア愛 増設セット(親機一台でセンサーを20台まで増設可能)

商品番号	K-530C	TAISコード	01398-000003	①②…各1
月極レンタル料金	1割負担	2割負担	3割負担	
3,120	312	624	936	

ケア愛 ペンダント(単体)

商品番号	K-530D	TAISコード	01398-000004	④…各1
月極レンタル料金	1割負担	2割負担	3割負担	
1,040	104	208	312	

数量限定商品の為、お問い合わせください。

数量限定商品の為、お問い合わせください。

複合機能(外部通信機能)付
認知症老人徘徊感知機器

2A
・
2B
・
2C

携帯電話・スマホ利用で、
どこに居ても安心!

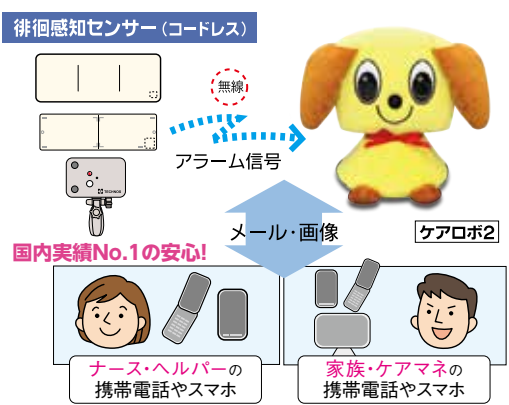

ケアロボコール

《徘徊感知機器「ケアロボコール」の目的》
認知症高齢者の徘徊行動を、外部にいる人(家族・隣人・介護者)へメールで知らせることにより、徘徊及び二次的な事故を防止すること。

《ラインナップと特長》
徘徊行動を検知するセンサーは3タイプから選ぶことができます。

ケアロボコール2A [型式:HKC-2A]

テクノスジャパン

標準セット + ●最もポピュラーで使い方が簡単 ●ベッドサイド以外にも部屋の出入り口でも使用できるコードレスタイプ

コードレス・マットスイッチ (マットを踏むと感知)

設置イメージ

無線

メール

携帯・スマホ

ケアロボ2

コードレス・マットスイッチ MS1200RF

通信サービス利用料	月額 1,320円(税込)	
商品番号	TAISコード	
K-533A	00318-000071	
月極レンタル料金		
15,260		
1割負担	2割負担	3割負担
1,526	3,052	4,578

数量限定商品の為、お問い合わせください。
※サービス提供終了日 2024年1月31日

ケアロボコール2B [型式:HKC-2B]

テクノスジャパン

標準セット + ●報知タイミングが早い ●対象者にセンサーが見えない

コードレス・ベッドセンサー (ベッド上で上体を起こすと感知)

設置イメージ

無線

メール

携帯・スマホ

ケアロボ2

コードレス・ベッドセンサー BPS8025RF

通信サービス利用料	月額 1,320円(税込)	
商品番号	TAISコード	
K-533B	00318-000072	
月極レンタル料金		
15,260		
1割負担	2割負担	3割負担
1,526	3,052	4,578

数量限定商品の為、お問い合わせください。
※サービス提供終了日 2024年1月31日

ケアロボコール2C [型式:HKC-2C]

テクノスジャパン

標準セット + ●設置場所により様々な行動を検知する事が可能

コードレス超音波・赤外線センサー (超音波と赤外線で動きを感知)

設置イメージ

無線

メール

携帯・スマホ

ケアロボ2

部屋の出入口

コードレス超音波・赤外線センサー UIS200

通信サービス利用料	月額 1,320円(税込)	
商品番号	TAISコード	
K-533C	00318-000073	
月極レンタル料金		
15,260		
1割負担	2割負担	3割負担
1,526	3,052	4,578

数量限定商品の為、お問い合わせください。
※サービス提供終了日 2024年1月31日

移動用リフト

移動はいきいき生活の基本。一日に何度もすることだから、より安全に快適に。介護の負担を少なくしましょう。

段差解消機アルコー6000型 (昇降範囲:44~86cm)

星光医療器

質量

33.0
kg



設置工事不要で気軽に置けます。座面高さ44cm~86cmまで昇降し、玄関のあがりかまちで便利に使うことができる段差解消機です。



肘置付でラクに立ち上がれます

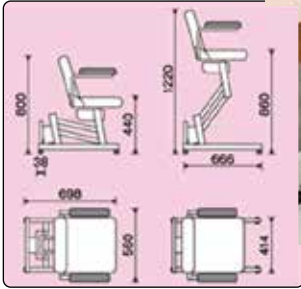

商品番号	TAISコード	本体外寸(アジャスター含)(cm)	コード長さ(cm)	最低座高(cm)
L-544A	00125-000056	56×69.8×80~122	370	44
最高座高(cm)	上下ストローク(cm)	アジャスター調幅(cm)	座マット寸(cm)	最大荷重(kg)
86	42	2.5	40×40厚み6	100
月極レンタル料金		1割負担	2割負担	3割負担
12,560		1,256	2,512	3,768

屋内用電動昇降機UD-420 (昇降範囲:4~50cm)

いうら

質量

75.0
kg



ブラウンを基調に、インテリアイメージを損なわないおしゃれなフォルム。コンパクトサイズで、玄関などのせまいスペースにも設置できます。

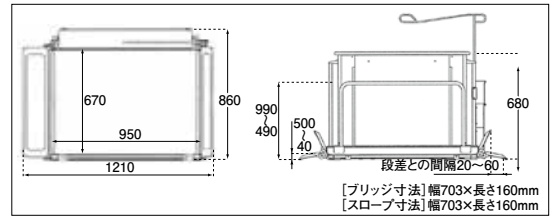

商品番号	型式	TAISコード	
L-561C	UD-420	00084-000072	
全長(スロープを下げた状態)(cm)	全幅(cm)	全高(cm)	耐荷量(kg)
121	86	68~99	120
月極レンタル料金	1割負担	2割負担	3割負担
24,680	2,468	4,936	7,404

数量限定商品の為、お問い合わせください。

リーチ〈電動式〉(昇降範囲:4~40cm) モルテン

さまざまな玄関での段差を解消する据え置き型リフト。



- ◆狭いスペースにも設置できるコンパクトサイズ。(車いす約1台分)。
- ◆リモコン操作でらくらく段差解消ができます。(高さ40cmまでのあがりかまちに対応可能)。

質量

52.0
kg

商品番号	型式	TAISコード	サイズ(cm)	
L-570B	MREAD	00054-000277	長さ108×幅90	
テーブルサイズ(cm)		電動ユニットサイズ(cm)	耐荷量(kg)	
長さ91×幅90×高さ4~40(無段階)		長さ37×幅13×高さ68	150	
月極レンタル料金		1割負担	2割負担	3割負担
13,240		1,324	2,648	3,972

リーチ ショートタイプ^o(昇降範囲:8~40cm) モルテン

さまざまな玄関での段差を解消する据え置き型コンパクトリフト。ストレート・L字どちらでも対応できます。



らくらく段差解消

- ◆スロープが置けない狭いスペースにも設置できるコンパクトサイズ(車いす約1台分)。
- ◆ペダルを踏むだけの簡単操作(電源不要)。



コンパクトサイズ

質量

62.0
kg

商品番号	型式	TAISコード		
L-570A	MREALT	00054-000170		
サイズ(cm)		テーブルサイズ(cm)		耐荷量(kg)
長さ110×幅100・107・114(3段階調整)×全高111.5~172		長さ110×幅76・83・90(3段階調整)		150
月極レンタル料金		1割負担	2割負担	3割負担
10,900		1,090	2,180	3,270

特殊寝台
床ずれ防止用具
体位変換器
手すり
車いす
車いす付属品
スロープ
歩行器
歩行補助杖
徘徊感知機器
移動用リフト
自動排泄処理装置

車いす用電動昇降機(ストレートタイプ) UD-320CS(昇降範囲:5.5~65cm)

いろいろ

質量

75.0
kg



屋内と屋外との段差をなくす
車いす用昇降機。
住宅状況や介護方法に合わせて
利用できます。
直進乗り込みタイプ。

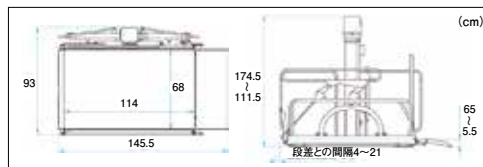

商品番号	型式	TAISコード	サイズ(cm)	電源(V)	最大荷重(kg)
L-562A	UD-320CS	00084-000093	全長(スロープを下げた状態) 145.5×全幅93×全高111.5~174.5	100	150・1人乗り用
月極レンタル料金		1割負担	2割負担	3割負担	
20,940		2,094	4,188	6,282	

車いす用電動昇降機(L字タイプ) UD-320CL(昇降範囲:5.5~65cm)

いろいろ

質量

79.0
kg



屋内と屋外との段差をなくす
車いす用昇降機。
住宅状況や介護方法に合わせて
利用できます。
L字乗り込みタイプ。

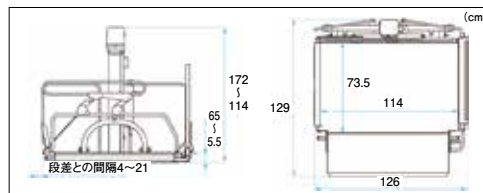

商品番号	型式	TAISコード	サイズ(cm)	電源(V)	最大荷重(kg)
L-562B	UD-320CL	00084-000094	全長(ブリッジを立てた状態)126× 全幅(スロープを下げた状態)129×全高114~172	100	150・1人乗り用
月極レンタル料金		1割負担	2割負担	3割負担	
20,940		2,094	4,188	6,282	

車いす用電動昇降機 UD-650(昇降範囲:6~82cm)

いろいろ

質量

116.0
kg

直進乗り込み

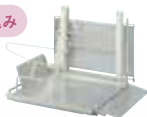

L字乗り込み



ブリッジとレバーの
組み替えだけで、
直進乗り込みにも
L字乗り込みにも
対応できます。
電動車いすはもちろん、
介護者も同乗可能。

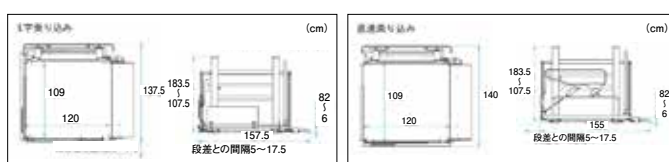

商品番号	型式	TAISコード	全長(スロープを下げた状態)(cm)	全幅(cm)	全高(cm)	最大荷重(kg)
L-561D	UD-650	00084-000082	直進155 L字157.5	直進140 L字137.5	107.5~183.5	180・2人乗り可
月極レンタル料金		1割負担	2割負担	3割負担		
29,320		2,932	5,864	8,796		

数量限定商品の為、お問い合わせください。

車いす昇降機 UD-1200(昇降範囲:6.5~120cm)

いろいろ

質量

145.0
kg

直進乗り込み



最大120cmまでの段差に対応できます。
テーブルの揺れをおさえた4本柱構造により
昇降時の安定感が向上しました。

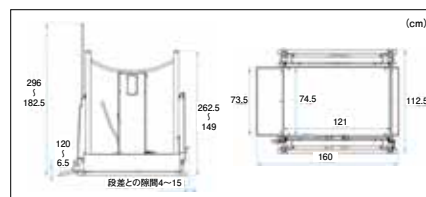

商品番号	型式	TAISコード	全長(スロープを下げた状態)(cm)	全幅(cm)	全高(cm)	最大荷重(kg)
L-562C	UD-1200	00084-000112	160	112.5	182.5~296	200・2人乗り可
月極レンタル料金		1割負担	2割負担	3割負担		
43,360		4,336	8,672	13,008		

特殊寝台
 特殊寝台付属品
 床ずれ防止用具
 体位変換器
 手すり
 車いす
 車いす付属品
 スロープ
 歩行器
 歩行補助杖
 認知症老人
 徘徊感知機器
 移動用リフト
 自動排泄処理装置

電動昇降座いす 独立宣言 ローザ

コムラ製作所

質量
42.0
 kg

座面高さは1.5～61cmまで
 高さ調節可能。
 アームレストは跳ね上げできる
 ので、ベッド、車いすへの移乗
 にも利用できます。



座板わずか1.5cmで床から乗り込みやすく、
 腰やひざに負担をかけず立ち上げられる。



商品番号	型式	TAISコード		
L-542A	DSRS-C	00088-000022		
サイズ(cm)		電源(V)	最大荷重(kg)	座面高さ(cm)
全幅55×全長81×全高97.5		AV100	80	1.5～61
月極レンタル料金		1割負担	2割負担	3割負担
13,600		1,360	2,720	4,080

電動昇降座いす リクライニング

コムラ製作所

質量
45.0
 kg



座面の昇降に加え電動リクライニング、
 チルト機能がついた独立宣言高級タイプ。



商品番号	型式	TAISコード		
L-543B	DSREC	00088-000015		
サイズ(cm)		最大荷重(kg)	座面高さ(cm)	
全幅66×全長101.5×全高95.5		100	16～57.5	
月極レンタル料金		1割負担	2割負担	3割負担
15,700		1,570	3,140	4,710

電動昇降座いす ツイスト

コムラ製作所

質量
46.0
 kg



くつろぎ姿勢のままクルリ。
 座面70°回転でイスを移動せずOK。

商品番号	型式	TAISコード		
L-541B	DSTRA	00088-000014		
サイズ(cm)		電源(V)	最大荷重(kg)	座面高さ(cm)
全幅64.5×全長82.5×全高94		AC100(コード長3m)	80	16～57.5
月極レンタル料金		1割負担	2割負担	3割負担
12,560		1,256	2,512	3,768

電動昇降座いす 暖らん

コムラ製作所

質量

58.0
kg



座面の回転、昇降、リクライニングに加え、こたつへの出入もラクに出来る座面スライド機能のついた多機能座いす。



商品番号	型式	TAISコード	
L-543C	DSDAR	00088-000021	
サイズ(cm)		最大許容荷重(kg)	座面高さ(cm)
全幅58~64×全長99.5~116×全高97.5		80	16~57
月極レンタル料金	1割負担	2割負担	3割負担
18,840	1,884	3,768	5,652

電動昇降座いす エコライト

コムラ製作所

質量

37.0
kg



床や畳から腰・ひざに負担をかけずに立ち上がれます。



商品番号	型式	TAISコード	
L-541A	DSERA	00088-000012	
サイズ(cm)		電源(V)	最大荷重(kg)
全幅62×全長78×全高84		AC100(コード長3m)	100
		座面高さ(cm)	
		16~57.5	
月極レンタル料金	1割負担	2割負担	3割負担
10,640	1,064	2,128	3,192

電動リフトアップチェア リラックスチェア

コムラ製作所

質量

35.0
kg



すわり心地がよく、立ちやすい水平昇降と傾斜昇降の切り替えが可能な、家具調のいすです。

商品番号	型式	TAISコード	サイズ(cm)
L-543D	ECRC	00088-000018	全幅59×全長81×全高98
最大許容荷重(kg)	ストローク(cm)		リクライニング角度
100	18 (座面高さ(cm):35~53(水平時)、35~46(傾斜時))		110~135°
月極レンタル料金	1割負担	2割負担	3割負担
12,560	1,256	2,512	3,768

特殊寝台
 床ずれ防止用具
 体位変換器
 手すり
 車いす
 車いす付属品
 スロープ
 歩行器
 歩行補助杖
 認知症老人
 徘徊感知機器
 移動用リフト
 自動排泄処理装置

介護リフト スカイリフト

アイソネックス

質量
 SL-2009U
37.0kg

質量
 SL-2018
42kg



使用例

※詳しい使い方は「スカイリフト」検索にて動画でわかりやすくご紹介しています。
 ※写真はSL-2009Uです。

介護者の負担を大幅に減らします。ベッドから車いす、トイレなどへの移乗を簡単にする電動リフト。

下肢筋力の低下や麻痺で歩行や立ち上がり動作の困難な高齢者の方や障害を持った方のベッドやトイレ、車いすの移乗時等、様々な場所で活躍します。電動で稼動するので、介護する方の身体的負担を大きく軽減します。

さらに立位訓練にも使えるので、ご利用者さまの心身機能の活性化にも役立ちます。

商品番号	型式	TAISコード	
L-565C	SL-2009U	00149-000051	
	SL-2018	00149-000053	
重量(kg)	サイズ(cm)		
SL-2009U:37 SL-2018:42	SL-2009U:幅50.5×高さ135.7×奥行96 SL-2018:幅50.3×高さ137.3×奥行96.4		
月極レンタル料金	1割負担	2割負担	3割負担
17,000	1,700	3,400	5,100

※「単相100V」もしくは「充電(単相100V)」でご利用できます。

※スリングシートは購入になります

使用方法



電源スイッチを入れ、充電状況を確認し、ハンドスイッチの昇降ボタンを押し、ハンドスイッチの昇降ボタンを押してアームが上下することを確認します。

胸パットの高さを使用者のみぞおちに合わせ、ベッドに座った使用者の近くに寄せます。

足台に両脚を乗せ、ひざパットの位置を合わせ、必要に応じてひざベルトでひざを固定します。

使用者の腰にエアスリングを当て、左右の胸パットのフックにエアスリングの脇ループを緩みのないようにきつめにかけます。

キャスターをロックしてから片手で使用者の背中を軽くささえながら、片方の手でハンドスイッチの上昇ボタンを押して立ち上げます。

完全に立ち上がった後キャスターのロックを解除して誘導します。

移乗器 らくらく移乗車いす 乗助さんIIワイド

イデアライフケア

質量
20.0kg



腰を上げるだけでらくらく移乗車いすとしても使用でき、ベッドから食卓やトイレへ容易に移動できる移乗器です。

移乗時のご利用者さまを抱きかかえて持ち上げる動作が軽減され、介護者の腰痛予防ができます。

また、ご利用者さまの転倒防止や、自立支援等に役立ちます。

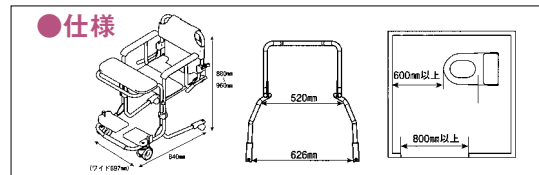

寸法	幅69.7cm×奥行84cm×高さ88~96cm(乗助さんIIワイド)
重量	20kg(本体16.5kg/座面ユニット3.5kg)
最大使用者体重	100kg
使用対象者	自力もしくは補助があれば、座位姿勢、及び立ち上がりができる方
座面高	48cm~56cm(5段階調整)
有効座面幅	41cm
対応ベッド・トイレ高さ	51cm以下
対応ベッドベースフレーム高さ	7.5cm以上
対応トイレスペース	開口 80cm以上/便器と前面壁の間隔60cm以上
キャスター径	前輪10cm/後輪5cm

●移乗のしかた



端座位のご利用者さまにフレームを差し込みます。

背面に座面ユニットを取り付けます。

ご利用者さまの腰を上げ、レバーで座面を出します。

そのまま腰を降ろせば移乗完了。

商品番号	L-565D	TAISコード	01239-000008
月極レンタル料金	1割負担	2割負担	3割負担
10,180	1,018	2,036	3,054

床走行式 電動介護リフト KQ-781

パラマウントベッド

質量

38.0
kg



剛性が高く揺れの少ないアルミフレーム製。
コードレス(充電式)で使いやすい電動介護リフトです。
ハンドルの高さや支柱の高さが調節可能。

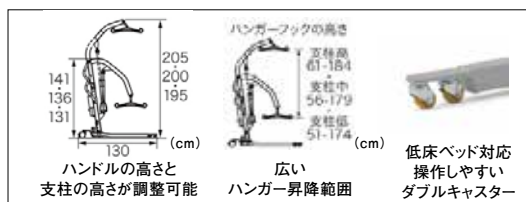

商品番号	型式	TAISコード	最大荷重(kg)
L-565B	KQ-781	00170-000695	205
月極レンタル料金	1割負担	2割負担	3割負担
15,000	1,500	3,000	4,500

※スリングシートは購入になります

ミクニ マイティーエースIIベッドセットZ(超低床ベッド対応)

ミクニ

質量

47.0
kg

セット一式



超低床ベッドでご利用いただけるように、ベッドサイドのフレームを
極限まで低くした移乗介助リフトです。
ベッドから車いすやポータブルトイレなどへ移乗するときに使用します。

●特長

- 超低床ベッドの昇降機構に干渉しない、サイドフレームを採用しています。
- 床や壁に穴を開ける等の工事を必要としない組み立て式です。
- L型(安定)プレートにベッドの重みをかけることによって、リフト使用時の不安定感をなくしました。

商品番号	型式	TAISコード		
L-566B	ACE-MBDW	00139-000029		
		00139-000034 ワイヤレス		
サイズ(cm)		昇降ストローク(cm)	最大吊り重量(kg)	ハンガー可動域
全長130×全幅(L型プレート含む)約184.5×全高205		160	90	360°
月極レンタル料金	1割負担	2割負担	3割負担	
20,000	2,000	4,000	6,000	

※スリングシートは購入になります

バスリフト

TOTO

質量

20.0
kg

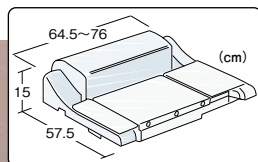

電動でシートが上下。浴槽での立ち座りや出入りをサポートします。

特徴

- 浴槽での立ち座りや出入りをサポートします。電動でシート部分が昇降するため、入浴介助の負担も軽減します。
- 本体は、浴槽リムに載せて内側に引っ張るだけなので、カンタンに取り付けられます。
- シートは着脱できますので、ご家族の入浴にも差し支えありません。

入浴方法



商品番号	型式	TAISコード	電源(V)	最大荷重(kg)
L-555A	EWB101RR	00187-000111	バッテリー DC12	35~100
月極レンタル料金	1割負担	2割負担	3割負担	
14,660	1,466	2,932	4,398	

階段昇降ユニット J-MAX サンワ

質量
34.0
 kg



電動で階段を安全に昇り降りできます。
 専用車いすJ-COMPACTとセットでご利用できます。

商品番号	TAISコード	サイズ(cm)		
L-571A	00412-000017	全幅44×全長51.5×全高109.5 分解可能		
耐荷重(kg)	昇降速度	標準装備		
120	無段階調整式(8~23段/分)	バッテリー(継ぎ足し充電可、充電器(家庭用コンセントで充電))		
月額レンタル料金		1割負担	2割負担	3割負担
50,000		5,000	10,000	15,000

専用コンパクト車いす J-COMPACT サンワ

質量
12.0
 kg



J-MAX CSモデル専用の車いすです。
 車いすの乗り換え無しで階段昇降ユニットをご利用できます。

商品番号	TAISコード	サイズ(cm)		
L-571B	00412-000018	全幅53×全長85×全高92 折畳可能		
耐荷重(kg)	装備・機能			
100	腰シートベルト、背折れ機能、背張り調整 フットレスト・アームレスト着脱機構、低反発シートクッション			
月額レンタル料金		1割負担	2割負担	3割負担
7,000		700	1,400	2,100

階段移動用リフト J-SEATモデル サンワ

質量
40.0
 kg



電動で階段を安全に昇り降りできます。
 狭い踊り場があるお住まいの方におすすめの
 いすタイプのリフトになります。

商品番号	TAISコード	サイズ(cm)	耐荷重(kg)	
L-572A	00412-000016	全幅48.5×全長109×全高109 分解可能	120	
昇降速度	標準装備			
無段階調整式(8~23段/分)	バッテリー(継ぎ足し充電可、充電器(家庭用コンセントで充電)) シートベルト(肩・腰固定タイプ)、ヘッドレスト			
月額レンタル料金		1割負担	2割負担	3割負担
50,000		5,000	10,000	15,000

こんな場面で活躍



操作者の条件

年齢	原則16歳以上、70歳以下
身長	原則150cm以上
体重	原則45kg以上
病歴	発作性の病気などで倒れたことがない
四肢の状況	両手・両足に不自由がない
視覚聴覚	視覚や聴覚に問題がない

有資格者をご指導いたします。
 ご利用の安全を確認できない場合、ご利用いただけません。

利用可能な住環境の条件

- ・整備された階段であること
- ・段差:高さ21cm以下
- ・階段:奥行21cm以上
- ・踊り場奥行:J-COMPACTモデルCS100cm以上

保護帽の着用義務



**購入品となりますので
 担当者にお問い合わせください。**

可搬型階段昇降機をご利用の際には、
 搭乗者の身体保護のため保護帽の着用が義務付けられて
 いますので購入してください。

自動排泄処理装置

質量

5.0
kg

(尿タンクが空のとき)
※尿タンク・ブラシ入れは
含みません。

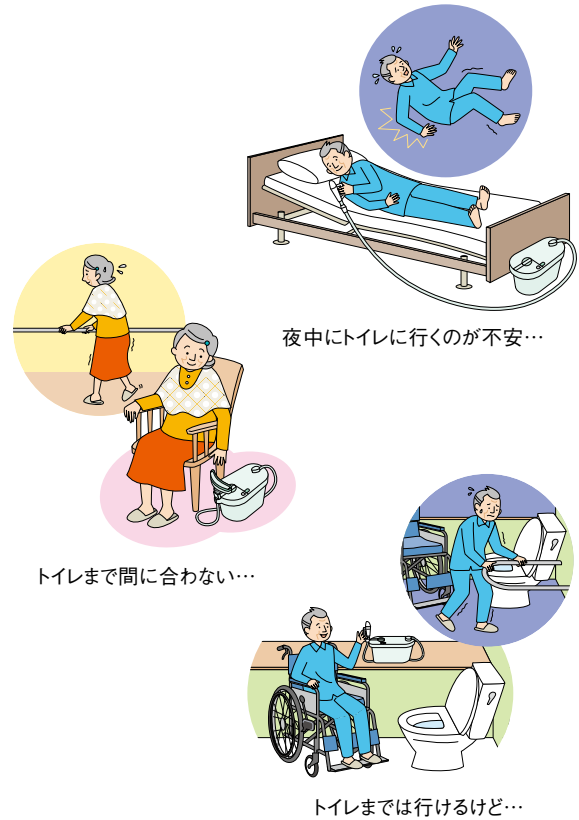

介護保険ご利用の場合はレシーバーセットは購入となります



尿タンク・ブラシ入れが
付属します。

介護保険対応 購入

男性用レシーバーセット

型式	TAISコード
KW-65MRT	00170-000708

22,000 (税込)



尿タンク・ブラシ入れが
付属します。

介護保険対応 購入

女性用レシーバーセット

型式	TAISコード
KW-65WRT	00170-000709

購入品となりますので
担当者にお問い合わせください。

自動採尿器 スカットクリーン(本体)

パラマウントベッド

寝たままでも座ったままでもレシーバーをあてがい
排尿すると、自動的に尿を吸引します。
コンパクトで持ち運び可能。後始末は1日1回程度。
しびん交換など介護者の負担も軽減できます。

商品番号	型式	TAISコード	サイズ(cm)
M-101A	KW-65H	00170-000707	幅23.3×長さ37.8×全高27.3
※尿以外のものは吸引できません			
月極レンタル料金	1割負担	2割負担	3割負担
10,460	1,046	2,092	3,138

特殊寝台
特設寝台
付属品

床ずれ防止用具

体位変換器

手すり

車いす

車いす付属品

スロープ

歩行器

歩行補助杖

認知症老人
徘徊感知機器

移動用リフト

自動排泄処理装置

介護保険の対象となる福祉用具

レンタルで利用できる介護保険対象福祉用具

福祉用具	介護給付サービスコード	予防給付サービスコード	利用条件
1. 車いす	171001	671001	自走用標準型車いす、普通型電動車いす又は介助用標準型車いすに限る。
2. 車いす付属品	171002	671002	クッション、電動補助装置等であって、車いすと一体的に使用されるものに限る。
3. 特殊寝台	171003	671003	サイドレールが取り付けられているもの又は取り付けることが可能なものであって、次に掲げる機能のいずれかを有するもの。 ①背部又は脚部の傾斜角度が調整できる機能 ②床板の高さが無段階に調整できる機能
4. 特殊寝台付属品	171004	671004	マットレス、サイドレール等であって、特殊寝台と一体的に使用されるものに限る。
5. 床ずれ防止用具	171005	671005	次のいずれかに該当するものに限る。 ①送風装置又は空気圧調整装置を備えた空気マット ②水等によって減圧による体圧分散効果をもつ全身用のマット
6. 体位変換器	171006	671006	空気パッド等を身体の下に挿入することにより、居宅要介護者等の体位を容易に変換できる機能を有するものに限り、体位の保持のみを目的とするものを除く。
7. 手すり	171007	671007	取付けに際し工事を伴わないものに限る。
8. スロープ	171008	671008	段差解消のためのものであって、取付けに際し工事を伴わないものに限る。
9. 歩行器	171009	671009	歩行が困難な者の歩行機能を補う機能を有し、移動時に体重を支える構造を有するものであって、次のいずれかに該当するものに限る。 ①車輪を有するものにあつては、体の前及び左右を囲む把手等を有するもの ②四脚を有するものであつては、上肢で保持して移動させることが可能なもの
10. 歩行補助杖	171010	671010	松葉づえ、カナディアン・クラッチ、ロフストランド・クラッチ、プラットホーム・クラッチ及び多点杖に限る。
11. 認知症老人徘徊感知機器	171011	671011	介護保険法第7条第15項に規定する認知症である老人が屋外へ出ようとした時等、センサーにより感知し、家族、隣人等へ通報するもの。
12. 移動用リフト	171012	671012	床走行式、固定式又は据置式であり、かつ、身体をつり上げ又は体重を支える構造を有するものであって、その構造により、自力での移動が困難な者の移動を補助する機能を有するもの。(取付けに住宅の改修を伴うものを除く)
13. 自動排泄処理装置	171013	671013	次の要件を満たすもの。 ①尿又は便が自動的に吸引されるもの ②尿と便の経路となる部分を分割することが可能な構造を有するもの ③要介護者又はその介護を行う者が容易に使用できるもの

※月々のレンタル使用料の10%が利用者さまの自己負担となります。(ご利用者さまはレンタル料金の10%を福祉用具貸与事業者に支払います)

※自治体によって、介護保険の運用基準が異なりますので、お問い合わせください。

※仕様および外観は、メーカーの都合により予告なく変更されることがありますので、あらかじめご了承ください。

※寸法、角度、質量等の数値には、多少の誤差が含まれます。

※カタログと実際の製品の色とは、印刷の関係で多少異なる場合があります。

※商品によっては、一部対応ができない地域がございます。

年齢早見表(令和4年現在)

※年齢は満年齢数(誕生日前の場合は1を減ずること)

年号	西暦	干支	年齢	年号	西暦	干支	年齢	年号	西暦	干支	年齢	年号	西暦	干支	年齢
大正11	1922	戌	100	昭和6	1931	未	91	昭和15	1940	辰	82	昭和24	1949	丑	73
12	1923	亥	99	7	1932	申	90	16	1941	巳	81	25	1950	寅	72
13	1924	子	98	8	1933	酉	89	17	1942	午	80	26	1951	卯	71
14	1925	丑	97	9	1934	戌	88	18	1943	未	79	27	1952	辰	70
大正15 昭和元	1926	寅	96	10	1935	亥	87	19	1944	申	78	28	1953	巳	69
2	1927	卯	95	11	1936	子	86	20	1945	酉	77	29	1954	午	68
3	1928	辰	94	12	1937	丑	85	21	1946	戌	76	30	1955	未	67
4	1929	巳	93	13	1938	寅	84	22	1947	亥	75	31	1956	申	66
5	1930	午	92	14	1939	卯	83	23	1948	子	74	32	1957	酉	65

利用限度額(月額ご利用者負担額1割の場合)※所在地やサービスの種類によって異なります。

利用限度額(円)	
要支援1	5,032
要支援2	10,531
要介護1	16,765
要介護2	19,705
要介護3	27,048
要介護4	30,938
要介護5	36,217

老いることは、楽しむこと。





“こころ”の安心と安全をサポート
株式会社 ホームケアサービス山口

(URL <http://www.homecare-yamaguchi.co.jp>)

指定福祉用具貸与事業所
指定居宅介護支援事業所
特定施設入居者生活介護事業所
デイサービスセンター
グループホーム
小規模多機能

下関店

〒752-0928 下関市長府才川一丁目35-21
TEL 083-248-7788 FAX 083-248-6688

岩国店

〒740-0017 岩国市今津町4丁目12-7
TEL 0827-30-3025 FAX 0827-30-0055

防府店

〒747-0844 防府市華園町12-1
TEL 0835-27-1122 FAX 0835-27-1155

山口店

〒754-0891 山口市陶4542-1
TEL 083-973-6615 FAX 083-973-6614

周南店

〒744-0024 下松市末武上久保田1800-1
TEL 0833-45-3008 FAX 0833-43-2378

宇部店

〒759-0207 山口県宇部市西宇部南3丁目3-2
TEL 0836-39-1147 FAX 0836-45-1147

萩店

〒758-0011 萩市大字椿東2880番1
TEL 0838-24-1002 FAX 0838-24-1003

廿日市店

〒738-0034 広島県廿日市市宮内4349-1
TEL 0829-37-3388 FAX 0829-37-2255

北九州店

〒800-0218 福岡県北九州市小倉南区沼新町1丁目1-20
TEL 093-472-7211 FAX 093-472-8311